

SONY®



PlayStation® VR2

Instruktionsvejledning
Brukerhåndbok / Bruksanvisning
Käyttöohje

Før produktet tages i brug, skal du først omhyggeligt læse de vigtige sundheds- og sikkerhedsoplysninger, forholdsreglerne og eventuelle manualer til kompatibel hardware.
Gem vejledningen til senere brug. Forældre eller værger til børn bør læse denne manual for sikker brug.

Indhold

Vigtige sundheds- og sikkerhedsoplysninger... 4

Lad os komme i gang 8

Sådan bruger du PS VR2 Sense-controlleren 10

Sådan tager du dit VR-headset af 11

Sådan slukker du for dit VR-headset 12

Om PS VR2 12

Navne på dele 14

Brug og håndtering 17

Vedligeholdelse og rengøring 18

Specifikationer 19

Genanvendelse af udtjente produkter 20

Information om overensstemmelse 21

Copyright og varemærker 21

Yderligere information 22

Hvis du har brug for hjælp til opsætning og tips til brug, kan du se videoen her:



playstation.com/psvr2-help/

Vigtige sundheds- og sikkerhedsoplysninger

Dette produkt er designet med højeste sikkerhed for øje. Men enhver elektrisk enhed, som bruges forkert, har potentiale til at forårsage brand, elektrisk stød eller personskade. Overhold alle advarsler, forholdsregler og instruktioner.

Stop brugen, og frakobl straks alle kabler, hvis produktet fungerer unormalt, afgiver usædvanlige lyde eller lugter eller bliver for varmt at røre ved.



ADVARSEL

BØRNS BRUG

Playstation®VR2 må ikke bruges af børn under 12 år.

ANFALD FORÅRSAGET AF LYSSTIMULERING (FOTOSENSITIV EPILEPSI)

Hvis du har en epileptisk sygdom eller har oplevet anfald, **bør du søge læge, før du bruger dette produkt.**

Nogle personer er følsomme over for blinkende eller flimrende lys eller geometriske former og mønstre, kan have en uopdaget epileptisk sygdom og kan opleve epileptiske anfald, når de spiller videospil eller ser videoindhold.

AFBRYD STRAKS BRUGEN, og kontakt din læge, hvis du oplever nogen af følgende helbredsproblemer eller symptomer, når du bliver udsat for blinkende eller flimrende lys eller anden lysstimulation, mens du spiller videospil eller ser videoindhold: ømhed i øjne, ændret syn, migræne, muskelsammentrækninger, krampe eller andre ufrivillige bevægelser, blackout, bevidstløshed, forvirring eller desorientering.

Ud over ovenstående skal du STRAKS AFBRYDE BRUGEN, hvis du oplever **nogen af følgende symptomer**: hovedpine, svimmelhed, kvalme, træthed, lignende symptomer på transportsyge eller ubehag eller smerte i nogen kropsdele som f.eks. øjne, ører, hænder, arme eller fødder under spillet. Hvis tilstanden fortsætter, **skal du søge læge.**

- Brug ikke PS VR2, hvis du er træt eller har brug for søvn, er svimmel, ør, har kvalme, er syg, under påvirkning af alkohol eller medicin eller har nedsat bevægelses- eller balancesans. Søg læge, før du bruger PS VR, hvis du lider af en alvorlig sygdom.
- Nogle personer kan opleve køresyge, kvalme, desorientering, sløret syn eller andet ubehag. Hvis du oplever det, skal du straks stoppe brugen af VR-headsettet og tage det af. Hvis du oplever ubehag efter brug, skal du hvile dig og undlade at deltage i aktiviteter, der kræver uhindret syn, balance eller koordination, indtil symptomerne har fortaget sig helt.
- **AFBRYD STRAKS BRUGEN**, og søg læge, før du spiller videre, hvis du eller dit barn oplever nogen af følgende helbredsproblemer eller symptomer: Svimmelhed, ændret syn, øjen- eller muskeltrækninger, tab af bevidsthed, desorientering, anfald eller ufrivillige bevægelser eller krampetrækninger. **DU MÅ KUN FORTSÆTTE MED AT SPILLE EFTER GODKENDELSE AF DIN LÆGE.**
- Det kan tage lidt tid at vænne sig til billederne på PS VR2. I starten anbefales det, at du bruger produktet i korte perioder ad gangen.

PAUSER

Undgå langvarig fortsat brug af PS VR2.

Vi anbefaler generelt, at du holder 15 minutters pause for hver time, du spiller. Når man ser på virtual realityindhold, kan længden og hyppigheden af nødvendige pauser dog variere fra person til person – sørg for at tage pauser, der er lange nok til, at eventuelle følelser af ubehag går helt væk.

RADIOBØLGER

Radiobølger kan påvirke elektronisk udstyr eller medicinske apparater (f.eks. pacemakere), hvilket kan medføre funktionsfejl og risiko for personskader.

- Hvis du bruger en pacemaker eller andet medicinsk udstyr, skal du kontakte din læge eller producenten af din medicinske enhed, før du bruger den trådløse netværksfunktion (Bluetooth®).
- Undlad at bruge den trådløse netværksfunktion på følgende steder:
 - Områder, hvor brug af trådløst netværk er forbudt, f.eks. på hospitaler. Overhold reglerne på behandlingsinstitutionen, når du bruger produktet på områderne.

- Områder tæt på brandalarmer, automatiske døre og andre former for automatisk udstyr.

MAGNETER OG MEDICINSK UDSTYR

Disse produkter har magneter, der kan forstyrre pacemakere, defibrillatorer og programmerbare shuntventiler eller andet medicinsk udstyr. Placer ikke disse produkter tæt på dette medicinske udstyr eller personer, der bruger dette medicinske udstyr. Spørg din læge til råds, før du bruger disse produkter, hvis du bruger noget af dette medicinske udstyr.

VIBRATIONSFUNKTION

- Anvend ikke VR-headsettets vibrationsfunktion, hvis du bruger pacemakere, defibrillatorer, programmerbare shuntventiler eller andet medicinsk udstyr.
- Brug ikke VR-headsettets vibrationsfunktion eller vibrationsfunktionen og aftrækkereffektfunktionen på PlayStation VR2 Sense™-controlleren, hvis du har en lidelse eller personskade, som kan blive påvirket af denne vibrationsfunktion eller eventuelle lidelser eller skader på kropsdele som hoved, knogler, led eller muskler i hånden eller armen.

For at slå disse funktioner til eller fra på VR-headsettet eller -controlleren skal du gå til PS5-konsollens hjemmeskærm og derefter vælge **Indstillinger**  **> Tilbehør**.

LYDSTYRKENIVEAU

Der kan optræde permanent høretab, hvis headsettet eller hovedtelefonerne bruges ved høj lydstyrke. Indstil lydstyrken til et sikkert niveau. Med tiden kan højere og højere lyd virke normalt, men den kan faktisk skade din hørelse. Hvis du oplever ringen for ørerne eller ubehag, eller hvis talelyd bliver dæmpet og utydelig, skal du stoppe med at lytte og få tjekket din hørelse. Jo højere lydstyrke, jo hurtigere kan din hørelse blive påvirket. Sådan beskytter du din hørelse:

- Begræns den tid, du bruger headsettet eller hovedtelefonerne ved høj lydstyrke.
- Undgå at skru op for lyden for at overdøve støjende omgivelser.
- Skru ned for lyden, hvis du ikke kan høre folk tale tæt på dig.

LITHIUM-ION BATTERI

Controlleren indeholder et genopladeligt lithium-ion batteri. Håndter ikke beskadigede eller utætte lithium-ion batterier. Hvis væsken i det indbyggede batteri lækker, skal du straks holde op med at bruge produktet og kontakte den relevante PlayStation-kundeservice, som kan findes i den medfølgende dokumentation. Hvis materialet kommer i øjnene, må du ikke gnubbe dem. Skyl øjeblikkeligt øjnene med rent vand, og opsøg en læge. Hvis materialet kommer i kontakt med huden eller tøj, skal du øjeblikkeligt rense det berørte område med rent vand og kontakte din læge. Undgå, at batteriet kommer i kontakt med ild eller bliver udsat for ekstreme temperaturer som f.eks. direkte sollys, i en bil der står i solen, eller i nærheden af en varmekilde. Forsøg aldrig at åbne, knuse, opvarme eller sætte ild til controlleren eller batteriet. Lad ikke batteriet stå til opladning i længere tid, når controlleren ikke er i brug.

OMGIVELSER OG SPILLEOMRÅDE

Når du har VR-headsettet på, blokeres din evne til at se dine omgivelser fuldstændigt. For at undgå ulykker eller personskade skal du være opmærksom på f.eks. ikke at ramme eller træde på personer, vægge, møbler eller genstande eller at miste balancen og falde:

- Før du tager VR-headsettet på, skal du sørge for, at der er tilstrækkelig fri plads omkring dig. Kontroller, at der ikke er personer, kæledyr, genstande, møbler eller trapper omkring dig eller i spilleområdet. Kontroller, at gulvet er et stabilt og jævnt underlag.
- Funktionen Spilleområde kræver ledig plads til at kunne definere et tilstrækkeligt område. Den registrerer muligvis ikke rummet helt nøjagtigt, så sørg for ekstra plads mellem vægge, møbler eller andet, som du kan snuble over eller støde på, når du konfigurerer spilleområdet.
- Mens du spiller, skal du sørge for at holde små børn og kæledyr væk fra spilleområdet.
- Bevæg dig ikke rundt, når du bruger indhold, der ikke understøtter Roomscale (→ side 13).
- Før du begynder at spille, skal du kontrollere, at kablet til VR-headsettet ikke er viklet rundt om din krop eller arme eller ben. Kontroller dette ofte, når du spiller.
- Når du har VR-headsettet på, skal du være forsigtig, når du bevæger dig rundt. Undgå ekstreme eller for hurtige bevægelser af hoved, lemmer eller krop.

Vigtige sundheds- og sikkerhedsoplysninger

- I transparent visning er dit synsfelt smalt, og din fornemmelse af dybde er forskellig fra normale forhold. Hvis disse forholdsregler ikke følges, kan det medføre en ulykke eller personskade, som f.eks. at ramme personer, vægge, møbler eller genstande, eller du risikerer at miste balancen og falde. Kontroller omgivelserne, og bevæg dig langsomt og forsigtigt.

OMGIVELSER OG ANVENDELSE AF CONTROLLEREN

Pas på, at du ikke rammer en person eller en genstand, når du bruger controlleren. Hvis en af controllerne rammer en person eller en genstand, kan det medføre en ulykke, personskade eller funktionsfejl. Vær opmærksom på følgende, når du bruger controlleren.

- Kontroller, at der er tilstrækkelig plads omkring dig, før du bruger controlleren.
- Brug ikke nogen af controllerne, mens USB-kablet er tilsluttet.
- Før hænderne gennem stropperne, der er fastgjort til hver controller, og fastgør dem omkring dine håndled før brug.
- Hold godt fast i hver af controllerne for at forhindre, at de kastes ud af hænderne. Ryst ikke nogen af controllerne med overdreven kraft.

PERSONSKADE PÅ SMÅ BØRN

Hold produktet uden for små børns rækkevidde. Små børn kan sluge små dele, trække i kabler og forårsage, at VR-headsettet eller controlleren falder ned, eller de kan få viklet sig ind i kabler, som kan forvolde kvæstelser eller forårsage en ulykke eller funktionsfejl.

DU MÅ ALDRIG ADSKILLE ELLER ÆNDRE PÅ PRODUKTET ELLER TILBEHØRET

Der er risiko for brand, elektrisk stød eller personskade.

Forholdsregler

Ubehag for huden

Undlad at bruge VR-headsettet, hovedtelefonerne eller headsettet, hvis de føles ubehagelige på din hud. Hvis symptomerne ikke forsvinder, selv efter at du er holdt op med at bruge dem, skal du søge lægehjælp.

Statisk stød

Ved brug af headsettet eller hovedtelefonerne i særligt tør luft vil du muligvis indimellem opleve et lille og kort (statisk) stød på dine ører. Dette skyldes statisk elektricitet, der ophobes i kroppen, og det er ikke en funktionsfejl i dit headset eller dine hovedtelefoner. Denne virkning kan reduceres ved at bære tøj fremstillet af materialer, der ikke så nemt genererer statisk stød.

Sådan bæres VR-headsettet

- Det er vigtigt, at du bærer VR-headsettet korrekt under brug.
 - Du kan se, hvordan man bærer VR-headsettet korrekt, på PS5-konsollens hjemmeskærm ved at vælge **Indstillinger**  **Tilbehør** > **PlayStation VR2**.
 - Undlad at overspænde justeringshullet til hovedbøjlen.
 - Du kan bruge VR-headsettet, mens du har briller på. Når du justerer visirets placering, skal du passe på ikke at ramme linserne med dine briller.
- Kontroller jævnligt VR-headsettets pasform for at sikre, at du har det rigtigt på.

Fugt fra kondens

Hvis PS VR2 flyttes direkte fra et koldt sted til et varmt sted, kan der dannes kondens inde i VR-headsettet eller controlleren. Hvis det sker, virker produktet muligvis ikke korrekt. I det tilfælde skal du koble VR-headsettets kabel fra PS5-konsollen, slukke for controlleren og lade dem være i flere timer. Hvis produktet stadig ikke fungerer korrekt, skal du kontakte kundesupport (↔ side 22).

Unormal funktion eller mangel på reaktion

Tryk på -knappen (tænd/sluk) på VR-headsettet i mindst syv sekunder for at gennemtvinge slukning, og tænd derefter for headsettet igen. Hvis problemet fortsætter, skal du genstarte PS5-konsollen.

Meddelelse om høj temperatur

Hvis VR-systemets indvendige temperatur forhøjes, vises der en meddelelse. I så fald skal du slukke for VR-headsettet og undlade at bruge det i et stykke tid. Sørg for, at du ikke bruger det i et varmt område, eller hvis ventilationsåbningerne er blokerede. Hvis du fortsætter med at bruge det under disse forhold, fungerer VR-headsettet ikke korrekt. Når VR-headsettet er kølet ned, skal du flytte det til et sted med god ventilation, og du kan derefter begynde at bruge det igen.

VR-headsettets skærm

- Hold VR-headsettets fastlåsningsensor fri for forhindringer. Hvis fastlåsningssensoren blokeres, vil skærmen ikke automatisk blive slukket, selvom du tager headsettet af. Hvis et billede vises på skærmen i en længere periode, kan det forårsage fastbrænding på skærmen, og et skygebillede kan blive ved med at stå på skærmen permanent.
- Der kan forekomme sorte (mørke) pixel og konstant lysende pixel i visse områder af skærmen. Forekomsten af sådanne pletter er normalt og skyldes skærmen og er ikke tegn på en systemfejl. Skærme fremstilles ved hjælp af meget præcis teknologi. Der kan dog forekomme et meget lille antal mørke pixel eller konstant lysende pixel, og farve- eller lysujævnheder kan være synlige på den enkelte skærm.

Væske, støv, røg, damp og varme

- Sørg altid for, at produktet og dets stik er fri for væske, for meget støv og for mange små partikler.
- Efterlad ikke produktet i følgende områder under brug, opbevaring eller transport.
 - Områder, der udsættes for røg eller damp
 - Områder med høj luftfugtighed, støv eller cigaretrøg
 - Områder i nærheden af varmeapparater, områder, der udsættes for direkte sollys, eller områder, der holder på varmen

Opsætning og håndtering

- Brug ikke kablerne, hvis de er beskadigede, eller der er ændret på dem.
- Undlad at placere tunge genstande på produktet eller kablerne, kaste eller tabe produktet eller på anden måde udsætte det for stærk fysisk påvirkning.
- Placer ikke produktet på underlag, som er ustabile, vipper eller vibrerer.
- Efterlad ikke produktet på gulvet.
- Gå ikke ind i kablerne, og klem dem ikke sammen, især ikke i nærheden af stikkene.
- Træk eller bøj ikke kablerne med overdreven kraft.
- Undgå at røre ved stikkene, og indsæt ikke fremmedlegemer i hverken dem eller produktet.
- Tag kablerne ud, hvis du vil rengøre eller flytte produktet eller ikke har til hensigt at bruge det i en længere periode.
- Brug ikke kablerne til at svinge VR-headsettet rundt.
- Undlad at frakoble kablet til VR-headsettet, før strømindikatoren lyser rødt eller er slukket. Hvis du tager kablet ud, mens indikatorerne lyser hvidt, og VR-headsettet er tændt, kan det forårsage en fejl.
- Udsæt ikke produktet eller tilbehøret for høje temperaturer, høj luftfugtighed eller direkte sollys under brug, transport og opbevaring.

Lad os komme i gang

1 Forbind VR-headsettet til din PlayStation®5-konsol.

Slut VR-headsettets kabel til USB Type-C®-porten (SuperSpeed USB 10 Gbps).

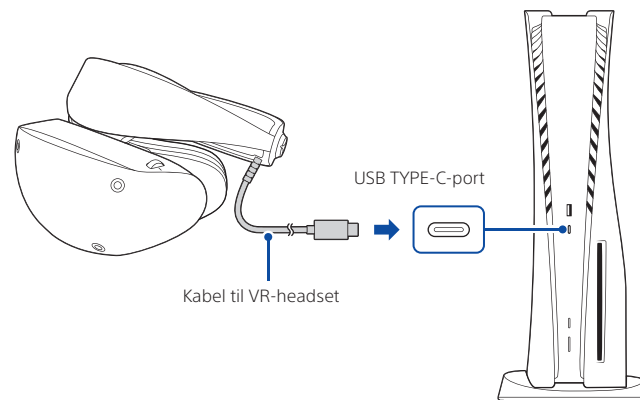

2 Tænd.

PS5®-konsol

Tryk på -knappen (tænd/sluk) på din PS5-konsol.

VR-headset

Tryk på -knappen (tænd/sluk) på dit VR-headset. Strømindikatoren blinker hvidt og skifter derefter til konstant hvid.

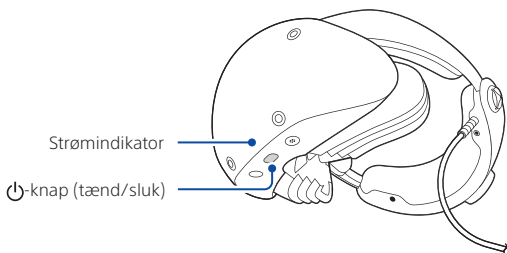

Hvis dit VR-headset ikke tænder, er kablet muligvis ikke tilsluttet korrekt. Mens du holder reguleringsknappen til visiret nede, skal du skubbe visiret ud og frakoble kablet. Tilslut derefter kablet igen, og sørg for, at det er sat helt i.

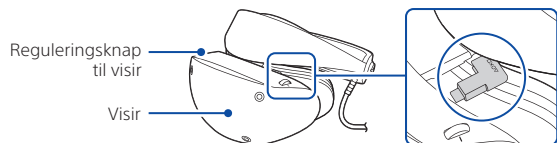

3 Opsætning af PS VR2.

① Kontroller, at du har det nødvendige tilbehør til opsætningen.

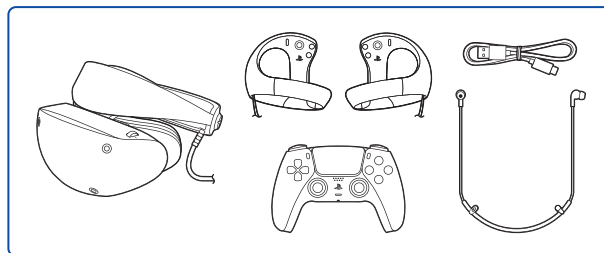

② Start med at bruge den trådløse DualSense™-controller, der følger med PS5-konsollen, og følg vejledningen på dit TV for at fuldføre opsætningen.

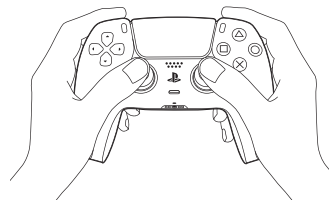

Sådan bruger du PS VR2 Sense-controlleren

1 Tryk på (PS)-knappen på hver af controllerne for at tænde dem.

Statusindikatoren på hver af controllerne lyser hvidt.
Hvis statusindikatoren ikke tændes, skal du oplade controlleren.

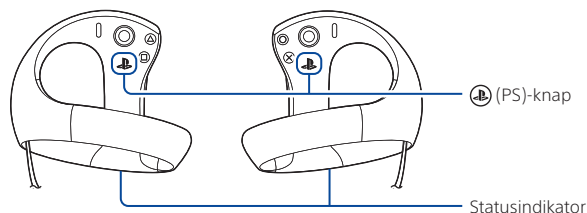

2 Kontroller, at du holder controllerne korrekt i højre og venstre hånd, og bær stropperne sikkert på håndleddene.

Du kan identificere højre (R) og venstre (L) controller ved at se på holderen til stroppen.
Før hånden gennem løkken, og træk i stroppen, mens du drejer håndledet for at fastgøre stroppen.

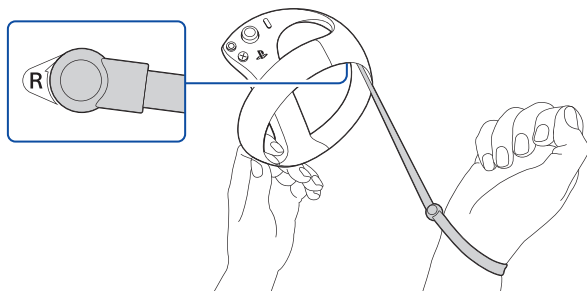

3 Hold fast i controllerne.

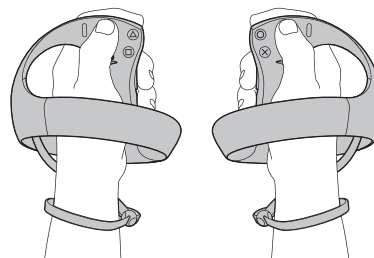

Fjern USB-kablet, når du spiller.

Par hver af controllerne

Hvis det er første gang, du bruger controlleren, skal du parre den med din PS5-konsol. Tænd for PS5-konsollen, og slut derefter hver af controllerne til din konsol vha. USB-kablet.

Oplad controllerne

Slut hver af controllerne til PS5-konsollen vha. USB-kablet, mens konsollen er tændt eller i pausetilstand. I pausetilstand blinker statusindikatoren på hver controller langsomt hvidt og slukker derefter, når hver controller er fuldt opladet.

- Sådan oplader du controlleren, mens konsollen er i pausetilstand: Begynd på PS5-konsollens hjemmeskærm, og gå derefter til **Indstillinger** > **System** > **Strømbesparelse** > **Funktioner, som er tilgængelige i pausetilstand** > **Levér strøm til USB-porte**, og vælg en anden indstilling end **Sluk**.
- Brug det USB-kabel, der fulgte med produktet eller PS5-konsollen. Hvis du bruger andre kabler, skal du sørge for at bruge et USB-kabel, der overholder USB-standarderne. Ikke alle USB-kabler fungerer korrekt.

Sådan slukker du for controlleren

Tryk på (PS)-knappen på controlleren for at få vist PS5-konsollens kontrolcenter. Når du vælger **Tilbehør** > **PS VR2 Sense-controller (L)** eller **PS VR2 Sense-controller (R)** > **Sluk**, slukker controlleren og dens statusindikator.

Fastgør stropperne

Hvis en strop løsner sig fra en af controllerne, skal du bruge følgende metode til at sætte den på igen.

Ret krogens hævede del ind efter holderen til stroppen. Drej derefter stropkrogen i pilens retning, indtil stroppen låses på plads.

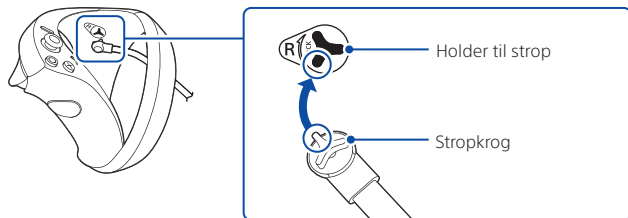

Sådan tager du dit VR-headset af

Hold udløsningsknappen til hovedbøjlen nede, og træk hovedbøjlen tilbage for at tage VR-headsettet af.

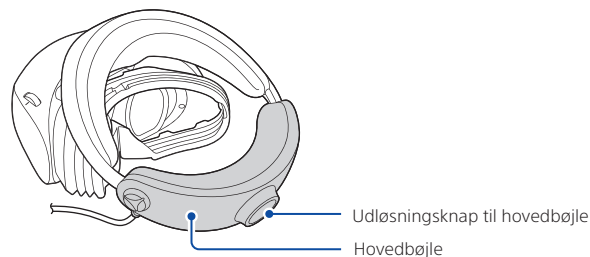

- Når VR-headsettet tages af, slukkes headsettets skærm automatisk.
- Du kan se, hvordan man bærer VR-headsettet korrekt, på PS5-konsollens hjemmeskærm ved at vælge **Indstillinger** > **Tilbehør** > **PlayStation VR2**.

Sådan slukker du for dit VR-headset

Tryk på  (power)-knappen på VR-headsettet, og hold den nede. Power-indikatoren blinker hvidt og skifter derefter til rød.

Om PS VR2

Slut PS VR2 til din PS5-konsol, og nyd virtual reality (VR-tilstand) i understøttede PS5-spil.

I film-tilstand kan du nyde videoindhold, PS5-spil og understøttede PS4™-spil på en storskærm i virtuelt rum. Når du er i film-tilstand og har VR-headsettet på, udsendes video og lyd kun til VR-headsettet.

PS VR2 er ikke kompatibel med PlayStation®4-konsoller og kan ikke afspille PS4-spil i VR-tilstand.

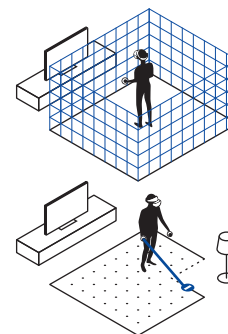

Spilleområde

- Det område, hvor du sikkert kan spille i VR-tilstand, mens du har VR-headsettet på, kaldes spilleområdet. Hvis du nærmer dig kanten af området under spillet, ser du en grænselinje i VR-tilstand. Hvis du bevæger dig uden for området, sættes spillet på pause, og skærmen skifter til at vise dine omgivelser (transparent visning). Af hensyn til din sikkerhed må du ikke forlade spilleområdet under spillet.
- Sporingskameraet på VR-headsettet scanner rummet for at indstille spilleområdet. Du kan også udvide området eller fjerne dele af det. Følg altid alle anvisninger på skærmen vedrørende opsætning og sikker afspilning i dit spilleområde.



Spiltyper

- Der er tre typer stillinger og bevægelser under afspilning i VR-tilstand, som er VR-spiltyper. Når du køber spil eller apps, skal du kontrollere, hvilken VR-spiltype der understøttes.

 Roomscale	Bevæg dig rundt, og spil Der kræves et spilleområde på 2 m x 2 m eller mere.
 Stående	Stå og spil
 Siddende	Sid og spil

- Sid i film-tilstand. Spilleområder deaktiveres i film-tilstand, så du ikke kan se grænselinjer eller meddelelser, når du bevæger dig uden for området.

Transparent visning



PS VR2 har en transparent visning, der giver dig mulighed for at tjekke dine omgivelser, mens du har VR-headsettet på. Tryk på -knap (funktion) på VR-headsettet under spillet for at skifte visning.

Skærmen skifter derefter automatisk til den transparente visning i følgende tilfælde:

- Når du indstiller spilleområdet
- Når du bevæger dig uden for spilleområdet under spillet

Opsætning af PS VR2

VR-headsettets indstillinger

Du kan konfigurere dine VR-headsetindstillinger, herunder tildelinger for Spilleområde og -knappen (funktion). Vælg din konto som PS VR2-bruger, og vælg derefter **Indstillinger**  > **Tilbehør** > **PlayStation VR2** på PS5-konsollens hjemmeskærm. Disse indstillinger vises kun, når VR-headsettet er tændt og sluttet til PS5-konsollen.

Indstillinger for Familie- og forældrekontrol

Forældre og værger kan begrænse børns brug efter behov.

På PS5-konsollens hjemmeskærm skal du vælge **Indstillinger**  > **Familie- og forældrekontrol** og angive begrænsninger for hvert barn.

Se brugervejledningen til PS5-konsollen (➡ side 22) for at få flere oplysninger om indstillingerne.

Navne på dele

VR-headset

Forside

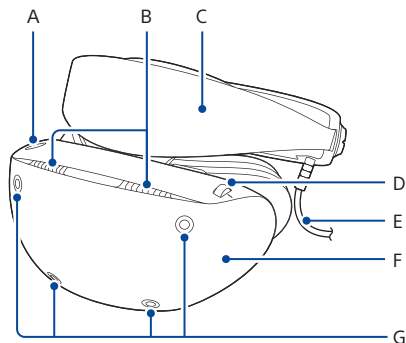

- A) Reguleringsknap til visir
- B) Ventilationsåbning
- C) Hovedbøjle
- D) Justeringshjul til linse
- E) Kabel til VR-headset
- F) Visir
- G) Spøringskameraer

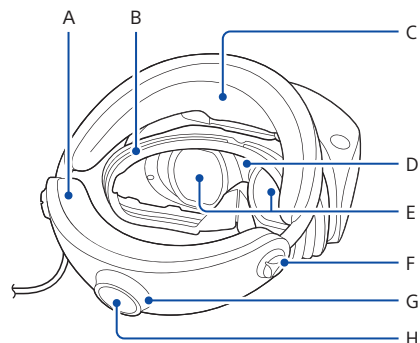

Bagside

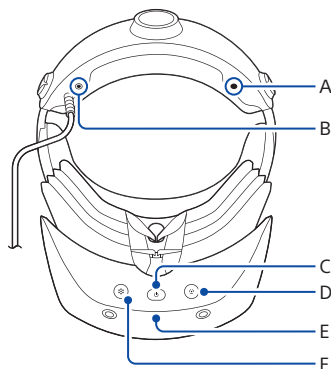

- A) Nakkestøtte
- B) Lysafskærmning
- C) Pandestøtte
- D) Fastlåsnings sensor
- E) Linser
- F) Øresneglholder
Når du ikke bruger dine hovedtelefoner, kan du bruge øresneglholderne til at opbevare dem, så de ikke er i vejen.
- G) Justeringshjul til hovedbøjle
- H) Udløsningsknap til hovedbøjle

Underside



- A) Hul til fastgørelse af hovedtelefoner
- B) Jackstik til stereohovedtelefoner
- C) -knap (tænd/sluk)
Tryk på: Tænd for VR-headsettet
Tryk og hold nede: Sluk for VR-headsettet
- D) -knap (funktion)
Tryk på knappen for at skifte til transparent visning. Du kan slå mikrofonen fra ved at gentildele knappen (↔▶ side 13).
- E) Strømindikator
Lyser konstant hvidt: VR-headsettet er tændt
Lyser konstant rødt: VR-headsettet er slukket
- F) Mikrofon

Stereohovedtelefoner

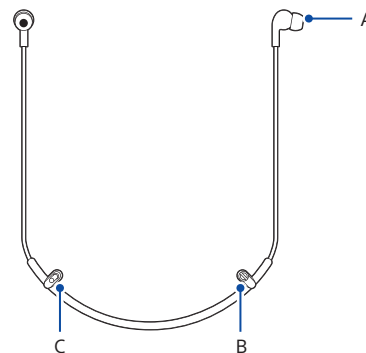

- A) Øresnegl
- B) Fastgørelseelement
- C) Stik til stereohovedtelefoner

Du kan nyde 3D-lyd med de medfølgende hovedtelefoner samt dine egne stereohovedtelefoner (analoge eller USB). Når du bruger hovedtelefoner eller headset med et hovedtelefonstik, skal du slutte dem til dit VR-headset. Når du bruger USB-hovedtelefoner eller -headset, skal du slutte dem til din PS5-konsol.





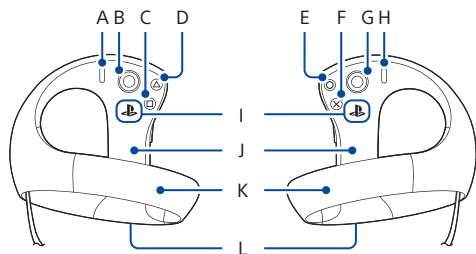

PS VR2 Sense-controller

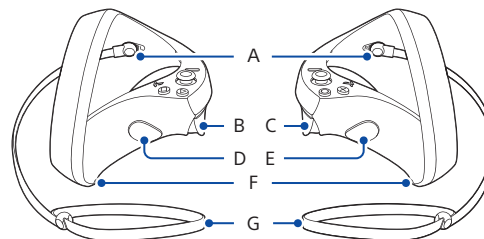
Top



Siden



- A) -knap (oprettelse)
- B) Venstre pind/L3-knap
- C) -knap
- D) -knap
- E) -knap
- F) -knap
- G) Højre pind/R3-knap
- H) -knap (indstilling)
- I) -knap
- J) Greb
- K) Sporingsring
- L) Statusindikator
Hvid, lyser konstant: Tændt
Hvid, blinker langsomt: Oplader i hviletilstand
Slukket: Slukket

- A) Holder til strop
- B) L2-knap
- C) R2-knap
- D) L1-knap
- E) R1-knap
- F) USB-port
- G) Strop

Brug og håndtering

Du må aldrig adskille eller ændre på produktet eller tilbehøret

Brug produktet og tilbehøret i henhold til anvisningerne i denne manual. Der gives ingen autorisation til analyse eller ændring af produktet eller analyse og brug af dets kredsløbskonfiguration. Uautoriseret ændring af produktet betyder, at producentens garanti bortfalder.

Spring

PS VR2 registrerer hoved- og håndbevægelser med et sporingskamera på VR-headsettet og en sporingsmekanisme, der er integreret i sporingsringen på hver af controllerne. Sæt ikke klistermærker på sporingskameraet eller sporingsringen, og dæk dem ikke med en klud eller hænderne.

Håndtering af controlleren

- Opladning skal foregå i et miljø med et temperaturinterval mellem 10 °C og 30 °C. Opladning fungerer muligvis ikke så effektivt, når det udføres i andre miljøer.
- Batterierne har en begrænset levetid. Batteriets varighed vil gradvis blive kortere med tiden. Batteriets levetid varierer også afhængigt af opbevaringsmetode, anvendelse, omgivelser og andre faktorer.
- Når controlleren ikke bruges i en længere periode, anbefales det, at du oplader den helt mindst én gang om året for at vedligeholde batteriets funktionalitet.

Hovedtelefoner

Træk hovedtelefonstikket lige ud, når du fjerner hovedtelefonerne. Undgå at trække det skråt udad.

Udskiftning af øresnegle

Stereohovedtelefonerne har øresnegle i størrelse M (medium) påsat. Hvis de ikke passer til dine ører, skal du udskifte øresneglene med øresnegle i størrelse S (lille) eller L (stor) for at få en bedre pasform. Du kan tage dem af ved at dreje og derefter trække øresneglen af hovedtelefonerne. Sæt øresneglene godt fast, så du undgår, at de falder ud ved et uheld under brug.

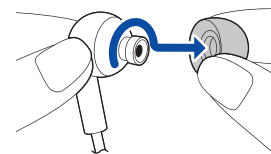

Vedligeholdelse og rengøring

Af hensyn til din sikkerhed skal du fjerne VR-headsettet fra PS5-konsollen og slukke for controlleren før rengøring.

Følg forholdsreglerne herunder for at beskytte produktets yderside mod slidskader og misfarvning.

- Anvend ikke flygtige stoffer som f.eks. insektgift.
- Sørg for at gummi- eller vinylmaterialer ikke er i længerevarende kontakt med produktet.
- Brug ikke fortynder, rensbenzin eller alkohol. Undgå at bruge servietter, kemisk behandlede klude og andre produkter, der indeholder sådanne stoffer.

VR-headsettets overflader og hovedstøtter, controllerens overflader

Tør med en blød, tør klud.

Stik og porte

Tør med en blød, tør klud.

Du kan også opleve støj eller afbrydelser af lyden, hvis stikkene på hovedtelefonerne eller headsettet er beskidte.

Linser

Må kun aftørres med en blød, tør klud specielt til rengøring af linser. Hvis der samler sig genstridigt snavs på linserne, skal de først tørres af med en let fugtet klud og derefter igen med en tør klud.

- Undlad at bruge papirprodukter, som f.eks. køkkenrulle eller servietter, der ikke er specielt beregnet til linser.
- Hvis der kommer vanddråber eller snavs på linserne, kan det medføre forringelse eller nedbrydning.

Lysafskærmning

1 Sådan afmonteres lysafskærmningen fra VR-headsettet.

Træk forsigtigt, og vrik med standen i højre eller venstre ende af lysafskærmningen, og fjern den fra fremspringene på VR-headsettet én ad gangen i rækkefølge.

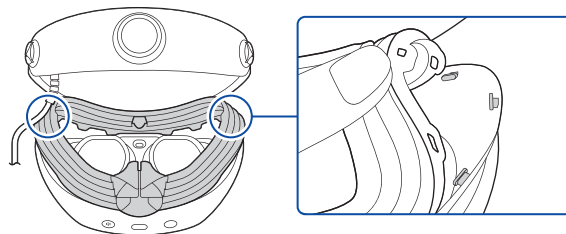

Vær forsigtig, når du afmonterer eller monterer lysafskærmningen, da den kan gå i stykker, hvis du bruger overdreven kraft.

2 Rens lysafskærmningen med vand.

3 Tør vandet af med en blød, tør klud. Før brug skal lysafskærmningen lufttørre et sted med god ventilation.

4 Sådan monteres lysafskærmningen på VR-headsettet.

Indsæt de 14 fremspring på VR-headsettet i hullerne på lysafskærmningen, og skub fremspringet på lysafskærmningens forreste del ind i rillen på VR-headsettet.

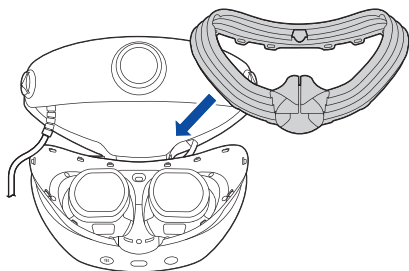

Ventilationsåbninger

Fjern ophobet støv fra ventilationsåbningerne ved hjælp af en håndholdt støvsuger eller et lignende produkt.

Øresnegle

Fjern øresneglene fra stereohovedtelefonerne, og vask dem i hånden med et mildt rensmiddel. Tør dem af med en blød klud, indtil de er helt tørre, før du igen sætter dem fast på hovedtelefonerne. Du kan få flere oplysninger om, hvordan du fjerner øresneglene, ved at se "Udskiftning af øresnegle" (►► side 17).

Specifikationer

Design og specifikationer kan blive ændret uden varsel. Betjeningsvejledningen kan variere afhængigt af, hvilken softwareversion du bruger, dvs. systemsoftwaren på din PS5-konsol eller enhedssoftwaren på VR-headsettet og PS VR2 Sense-controlleren. Selve produktet kan variere fra illustrationerne i denne manual.

PlayStation VR2

Skærm	2 000 × 2 040 pr. øje
Sensor	6-akset bevægelsesregistreringssystem (3-akset gyroskop, 3-akset accelerometer)
Kameraer	Sporingskamera × 4 (til VR-headset, controllersporing) IR-kamera × 2 (til øjensporing)
Indgang/udgang	USB Type-C®-stik
Lyd	Indgang: indbygget mikrofon Udgang: jackstik til stereohovedtelefoner
Indgangseffekt	12 V \approx 0,6 A
Ydre dimensioner	Ca. 212 × 158 × 278 mm (bredde × højde × dybde/ekskl. fremspringende dele/ved korteste hovedbøjlelængde)
Vægt	Ca. 560 g (ekskl. kabler)
Driftstemperatur	5 °C til 35 °C

PlayStation VR2 Sense-controller

Indgangseffekt	5 V \approx 700 mA
Batteritype	Indbygget lithium-ion batteri
Batterispænding	3,7 V \approx
Batterikapacitet	520 mAh
Vægt	Ca. 168 g
Driftstemperatur	5 °C til 35 °C

Understøttede videoinputsignaler

Du kan finde oplysninger om understøttede videoindgangssignaler på:



[playstation.com/psvr2-video-input/](https://www.playstation.com/psvr2-video-input/)

System- og enhedssoftware

- VR-headsettets og PS VR2 Sense-controllerens enhedssoftware gives i licens til dig i henhold til vilkårene i en særskilt slutbrugerlicensaftale. Du kan finde flere oplysninger på <https://www.playstation.com/legal/ssl-a-ps-vr2/>
- Opdater altid systemsoftwaren på din PS5-konsol og enhedssoftwaren på VR-headsettet og PS VR2 Sense-controlleren til den nyeste version.

Genanvendelse af udtjente produkter

Produkterne er fremstillet af mange materialer, der kan genbruges. Hver controller indeholder et lithium-ion batteri. Følg lokale bestemmelser ved bortskaffelse af produkterne.



Når du ser et af disse symboler på vores indpakning, batterier eller elektriske produkter, indikerer det, at det pågældende produkt eller batteri ikke bør smides væk som almindeligt husholdningsaffald i EU, Storbritannien, Tyrkiet eller andre lande med affaldssortering. For at sikre korrekt affaldshåndtering bedes du aflevere dem på et godkendt indsamlingssted og følge de gældende regler og love. Udtjente elektroniske produkter og batterier kan også afleveres uden ekstra omkostninger via forhandlere, når du køber nye produkter af samme type. Desuden accepterer større forhandlere i Storbritannien og EU-lande at modtage små udtjente elektroniske produkter uden ekstra omkostninger. Spørg din lokale forhandler, om denne service gælder for de produkter, du ønsker at skille dig af med. Dermed hjælper du med at beskytte naturen og højne miljøbeskyttelse i forbindelse med behandling og bortskaffelse af elektronisk affald.

Dette symbol kan bruges på batterier i kombination med andre kemiske symboler. Det kemiske symbol for bly (Pb) bruges, hvis batteriet indeholder mere end 0,004 % bly.

Dette produkt indeholder et batteri, der ikke kan fjernes af sikkerheds-, ydelses- eller data-integritetsgrunde. Det bør ikke være nødvendigt at udskifte batteriet i produktets levetid, og det bør kun fjernes af professionelt personale. For at sikre korrekt affaldshåndtering af batteriet bedes du behandle det som elektronisk affald.

Information om overensstemmelse



PlayStation VR2 Sense™-controllerne er testet og overholder de angivne grænser i RE-direktivet. Brug kun kabler, der enten a) følger med udstyret, b) er officielt PlayStation-tilbehør, eller c) er mindre end tre meter lange.

Dette produkt er fremstillet af eller på vegne af Sony Interactive Entertainment Inc., 1-7-1 Konan Minato-ku, Tokyo 108-0075 Japan. Importeret til Europa og distribueret af (undtagen Storbritannien) Sony Interactive Entertainment Ireland Limited, 2nd Floor, 2/3 Rogers Lane, Dublin 2, Ireland.

Forespørgsler til produktoverensstemmelse i EU skal sendes til forhandlerens autoriserede repræsentant, Sony Belgium, bijkantoor van Sony Europe B.V., Da Vincilaan 7-D1, 1930 Zaventem, Belgien.

RE-direktivets "uformelle overensstemmelseserklæring"

Sony Interactive Entertainment Inc. erklærer hermed, at PlayStation VR2 Sense™-controllerne overholder de væsentlige krav og andre relevante bestemmelser i direktiv 2014/53/EU. Du kan finde flere oplysninger på følgende URL-adresse: <https://compliance.sony.eu>

De frekvenser, der anvendes af den trådløse netværksfunktion, er i 2,4 GHz- (Bluetooth®) området.

Trådløst frekvensbånd og maksimal udgangseffekt:

- Bluetooth® 2,4 GHz: under 10 mW.

Copyright og varemærker

"PS", "PlayStation", "PS5", "PS4", "PlayStation VR2 Sense", "DualSense" og "PlayStation Shapes Logo" er registrerede varemærker eller varemærker tilhørende Sony Interactive Entertainment Inc.

"SONY" og "SONY" er registrerede varemærker eller varemærker tilhørende Sony Group Corporation.

The Bluetooth® word mark and logos are registered trademarks owned by Bluetooth SIG, Inc. and any use of such marks by Sony Interactive Entertainment Inc. is under license. Other trademarks and trade names are those of their respective owners.

USB-IF SuperSpeed USB Trident logo is a registered trademark of USB Implementers Forum, Inc.

USB Type-C® and USB-C® are registered trademarks of USB Implementers Forum.

Alle andre varemærker tilhører deres respektive ejere.

Yderligere information

Brugervejledning

Få mere at vide om alt, hvad din PS5-konsol kan gøre. Du kan også finde detaljerede oplysninger om VR-systemets funktioner, og hvordan du konfigurerer indstillingerne. Fra PS5-konsollens hjemmeskærm skal du gå til **Indstillinger** ⚙️ > **Brugervejledning, helbred- og sikkerhedsoplysninger og andre oplysninger** > **Brugervejledning**.

Websted for kundesupport

Få oplysninger om onlinesupport, f.eks. trinvis fejlfinding og ofte stillede spørgsmål, på:



playstation.com/help/

Før du bruker produktet, må du først lese informasjonen om helse og sikkerhets, forholdsreglene og eventuelle brukerhåndbøker for kompatibel maskinvare. Behold håndbøkene for senere referanse. Foreldre og foresatte bør lese denne brukerhåndboken slik at barn kan bruke produktet trygt.

Innhold

Helse og sikkerhet 26

La oss komme i gang 30

Slik bruker du PS VR2 Sense-kontrolleren 32

Ta av VR-hodesettet 33

Slå av VR-hodesettet 34

Om PS VR2 34

Delenavn 36

Bruk og håndtering 39

Vedlikehold og rengjøring 40

Spesifikasjoner 41

Resirkulering av produkt etter endt levetid 42

Samsvarsinformasjon 43

Opphavsrett og varemerker 43

Mer informasjon 44

Hvis du trenger hjelp med konfigurering og tips om bruk, kan du se denne videoen:



playstation.com/psvr2-help/

Helse og sikkerhet

Dette produktet har blitt utformet med tanke på sikkerhet. Men alle elektriske enheter kan forårsake brann, elektriske støt eller personskader hvis de brukes på feil måte. Følg alle advarsler, forholdsregler og instruksjoner. Slutt å bruke produktet og koble fra kablene umiddelbart hvis produktet oppfører seg rart, lager uvanlige lyder, lukter eller blir for varmt til å ta på.

ADVARSEL

BARNES BRUK

PlayStation®VR2 skal ikke brukes av barn under 12 år.

ANFALL UTLØST AV LYSSTIMULERING (FOTOSENSITIV EPILEPSI)

Hvis du har epilepsi eller har hatt epilepsianfall, **må du rådføre deg med lege før du bruker dette produktet.**

Noen er følsomme for blinkende eller flimrende lys eller geometriske former og mønstre. De kan ha epilepsi uten å vite det og kan få epileptiske anfall når de spiller videospill eller ser på videoinnhold.

SLUTT Å BRUKE PRODUKTET UMIDDELBART og oppsøk lege hvis du opplever noe av det følgende mens du spiller videospill eller ser på videoinnhold: såre øyne, synsdringler, migrene, muskelrykninger, krampetrekninger eller andre ufrivillige bevegelser, bevissthetstap eller forvirring eller desorientering.

I tillegg til det ovenstående **MÅ DU SLUTTE Å BRUKE PRODUKTET UMIDDELBART** hvis du opplever noe av det følgende når du spiller: hodepine, svimmelhet, kvalme, utmattelse, symptomer som ligner på reisesyke eller ubehag eller smerter i en del av kroppen, for eksempel øyne, ører, hender, armer eller føtter. **Oppsøk legehjelp** hvis tilstanden vedvarer.

- Ikke bruk PS VR2 hvis du er sliten, trenger søvn, er svimmel, ør, kvalm, syk, under påvirkning av alkohol eller medikamenter eller har svekket bevegelseevne eller balanse. Kontakt lege før du bruker PS VR2 hvis du lider av en alvorlig medisinsk tilstand.
- Enkelte kan oppleve kvalme, desorientering, uklart syn eller andre ubehag. Hvis du skulle oppleve dette, må du umiddelbart slutte bruken og ta av deg VR-hodesettet. Hvis du opplever ubehag etter bruk, må du hvile og ikke delta i aktiviteter som krever uforminskert syn, balanse eller koordinasjon før etter at symptomene har forsvunnet helt.
- **AVBRYT UMIDDELBART BRUKEN** og kontakt lege før du fortsetter spillingen hvis du eller barnet ditt opplever noe av det følgende: svimmelhet, endret syn, rykninger i øyne eller muskler, tap av bevissthet, desorientering, anfall eller ufrivillige bevegelser eller kramper. **GIENOPPTA SPILLINGEN KUN ETTER GODKJENNING FRA LEGE.**
- Det kan ta litt tid å bli vant til bilder fra PS VR2. Ved første gangs bruk anbefales det at du bruker produktet i korte perioder om gangen.

PAUSER

Unngå langvarig, kontinuerlig bruk av PS VR2. Generelt anbefaler vi at du tar 15 minutters pauser for hver time med spill. Men når du ser på innhold med virtuell virkelighet, kan pausenes lengde og hyppighet variere fra person til person. Ta pauser som er lange nok til at ubehaget forsvinner.

RADIOBØLGER

Radiobølger kan påvirke elektronisk utstyr og medisinsk utstyr (for eksempel pacemakere), noe som kan forårsake feilfunksjoner og mulige skader.

- Hvis du bruker pacemaker eller en annen medisinsk enhet, må du rådføre deg med lege eller den medisinske enhetens produsent før du bruker funksjonen for trådløst nettverk (Bluetooth®).
- Ikke bruk funksjonen for trådløst nettverk på følgende steder:
 - Områder der bruk av trådløst nettverk er forbudt, for eksempel på sykehus. Følg sykehusets retningslinjer når du bruker produktet på området deres.
 - Områder med brannalarmer, automatiske dører og andre typer automatisert utstyr i nærheten.

MAGNETER OG MEDISINSK UTSTYR

Disse produktene har magneter som kan forstyrre pacemakere, defibrillatorer og programmerbare shunt-ventiler eller annet medisinsk utstyr. Ikke plasser disse produktene i nærheten av slikt medisinsk utstyr eller personer som bruker slikt medisinsk utstyr. Snakk med lege før du bruker disse produktene hvis du bruker slikt medisinsk utstyr.

VIBRERINGSFUNKSJON

- Ikke bruk vibreringsfunksjonen til VR-hodesettet hvis du bruker pacemakere, defibrillatorer, programmerbare shunt-ventiler eller annet medisinsk utstyr.
- Ikke bruk vibreringsfunksjonen til VR-hodesettet eller vibreringsfunksjonen og funksjonen for avtrekkereffekt på PlayStation VR2 Sense™-kontrolleren hvis du har plager eller skader som kan påvirkes av denne vibreringsfunksjonen eller plager eller skader i kroppsdeler som hode, skjelett, ledd eller muskler i hånden eller armen.

Du kan slå disse funksjonene av eller på for VR-hodesettet eller kontrolleren ved å gå til hjem-skjermen på PS5-konsollen og velge **Innstillinger**  **Tilbehør**.

VOLUMNIVÅ

Det kan oppstå permanent hørselstap hvis hodesettet eller hodetelefonene brukes med høyt volum. Still inn volumet på et sikkert nivå. Over tid kan stadig høyere lyd begynne å høres normalt ut, men det kan være skadelig for hørselen din. Hvis du hører pipelyder, får ubehag i ørene eller hører utydelig tale, må du slutte å lytte og få hørselen kontrollert. Jo høyere volumet er, jo raskere kan hørselen din bli påvirket.

Slik beskytter du hørselen din:

- Begrens hvor lenge du bruker hodesettet eller hodetelefonene med høyt volum.
- Unngå å skru opp volumet for å blokkere støy i omgivelsene.
- Skru ned volumet hvis du ikke kan høre andre i nærheten av deg snakke.

LITIUMIONBATTERI

Denne kontrolleren inneholder et oppladbart litiumionbatteri. Ikke håndter skadde eller lekkende litiumionbatterier. Hvis væsken i det innebygde batteriet lekker, må du umiddelbart slutte å bruke produktet og kontakte den relevante kundestøttelinjen for PlayStation, som du finner i den medfølgende dokumentasjonen. Hvis du får stoffet i øynene, må du ikke gni deg. Skyll øynene med rent vann umiddelbart, og oppsøk hjelp. Hvis du får stoffet på huden eller klærne, må du umiddelbart skylle området med rent vann og kontakte lege. Ikke utsett batteriet for ild eller høye temperaturer, som i direkte sollys, i et kjøretøy som står i sola, eller i nærheten av en varmekilde. Forsøk aldri å åpne, knuse, varme opp eller sette fyr på kontrolleren eller batteriet. Ikke la batteriet lades i en lengre tidsperiode når kontrolleren ikke er i bruk.

OMGIVELSER OG SPILLEOMRÅDE

- Når du bruker VR-hodesettet, blokkeres muligheten til å se omgivelsene dine fullstendig. Vær oppmerksom på følgende for å unngå ulykke eller skade, for eksempel å treffe eller tråkke på personer, vegger, møbler eller gjenstander eller å miste balansen og falle:
 - Pass på at det er nok plass rundt deg før du bruker VR-hodesettet. Se etter at det ikke er personer, kjæledyr, gjenstander, møbler eller trapper rundt deg eller i spilleområdet. Kontroller at gulvet er stabilt og jevnt.
 - Spilleområdefunksjonen krever at det er nok plass rundt deg for å definere et tilstrekkelig område. Det kan hende at den ikke registrerer området helt nøyaktig, så sørg for å gi litt ekstra plass mellom vegger, møbler eller annet du kan komme til å snuble over eller kolliderer med når du konfigurerer spilleområdet.
 - Pass på å holde små barn og kjæledyr unna spilleområdet mens du spiller.
 - Ikke beveg deg rundt når du bruker innhold som ikke støtter Romskala (•▶ side 35).
 - Før du begynner å spille, må du kontrollere at kablen til VR-hodesettet ikke er viklet rundt kroppen eller armer og ben, og du må kontrollere dette regelmessig under spillingen.
 - Vær forsiktig når du beveger deg rundt mens du bruker VR-hodesettet. Unngå ekstreme eller overdrevent raske bevegelser med hode, armer, ben eller kropp.

Helse og sikkerhet

- I direktesikt er synsfeltet ditt smalt, og dybdefølelsen er annerledes enn under normale forhold. Dersom du ikke følger disse forholdsreglene, kan du forårsake ulykke eller skade, for eksempel treffe personer, vegger, møbler eller gjenstander eller miste balansen og falle. Kontroller omgivelsene og beveg deg langsomt og forsiktig.

OMGIVELSER OG BRUK AV KONTROLLEREN

Pass på at du ikke treffer en person eller en gjenstand når du bruker kontrollere. Hvis en av kontrollere treffer en person eller en gjenstand, kan det forårsake skade på gjenstander eller personer, eller funksjonsfeil. Pass på følgende når du bruker kontrollere.

- Kontroller at det er nok plass rundt deg før du bruker kontrollere.
- Ikke bruk kontrollere når USB-kabelen er tilkoblet.
- Før hendene gjennom stroppene som er festet til hver kontrollere, og fest dem godt til håndleddene før bruk.
- Hold godt i hver av kontrollere slik at du ikke mister dem. Du må ikke riste kontrollere med stor kraft.

SKADER PÅ SMÅ BARN

Hold produktet utilgjengelig for små barn. Små barn kan svelge små deler, trekke i kabler og forårsake at VR-hodesettet eller kontrollere faller i bakken, eller de kan vikle kablene rundt seg selv, noe som kan forårsake personskade eller føre til en ulykke eller feil.

IKKE DEMONTER ELLER MODIFISER PRODUKTET ELLER TILBEHØRET

Det er risiko for brann, elektrisk støt eller personskade.

Forholdsregler

Ubehag på huden

Ikke bruk VR-hodesettet, hodetelefonene eller hodesettet hvis de er ubehagelige på huden. Hvis symptomene ikke forsvinner selv etter at du har sluttet å bruke dem, må du oppsøke lege.

Statisk støt

Når du bruker hodesettet eller hodetelefonene i spesielt tørre omgivelser, kan du noen ganger oppleve et lite og raskt (statisk) støt på ørene. Dette er et resultat av statisk elektrisitet i kroppen og ikke en feil i hodesettet eller hodetelefonene. Denne effekten kan reduseres ved å bruke klær som er laget av materialer som ikke så lett genererer statisk støt.

Bruke VR-hodesettet

- Det er viktig at du bruker VR-hodesettet riktig.
 - På hjemskjermen til PS5-konsollen kan du se hvordan du bruker VR-hodesettet riktig ved å velge **Innstillinger**  **> Tilbehør** **> PlayStation VR2**.
 - Ikke stram til justeringshjulet for hodebåndet for mye.
 - Du kan bruke VR-hodesettet samtidig som du bruker briller. Når du justerer posisjonen til visiret, må du passe på at brillene dine ikke treffer linsene.
- Kontroller regelmessig at VR-hodesettet sitter som det skal, for å sikre riktig bruk.

Kondens

Hvis PS VR2 flyttes direkte fra et kaldt til et varmt sted, kan fuktighet kondensere inne i VR-hodesettet eller kontrollere. Hvis dette skjer, kan det hende at produktet ikke fungerer som det skal. Hvis dette skulle skje, kobler du kabelen til VR-hodesettet fra PS5-konsollen, slår av kontrollere og lar dem ligge i flere timer. Kontakt kundestøtte dersom produktet fortsatt ikke virker som det skal (➡ side 44).

Uvanlig eller uimottakelig adferd

Hold nede  (av/på)-knappen på VR-hodesettet i minst sju sekunder for å slå av, og slå deretter hodesettet på igjen. Hvis problemet vedvarer, må du starte PS5-konsollen på nytt.

Melding om høy temperatur

Hvis VR-systemets indre temperatur blir for høy, vises en melding. Hvis dette skulle skje, må du slå av VR-hodesettet og ikke bruke det på en stund. Pass på at du ikke bruker det i et varmt område eller med ventilene blokkert. Hvis du fortsetter å bruke det under slike forhold, vil VR-hodesettet ikke fungere som det skal. Etter at VR-hodesettet har blitt avkjølt, må du flytte det til et sted med god ventilasjon før du fortsetter å bruke det.

VR-hodesettskjerm

- Hold VR-hodesettets festesensor unna eventuelle hindringer. Hvis festesensoren er blokkert, blir ikke skjermen slått av automatisk selv om du tar av deg VR-hodesettet. Hvis et bilde vises på skjermen i en lengre periode, kan det føre til skjermminnbrenning og at et uklart bilde kan bli værende permanent på skjermen.
- Svarte (mørke) piksler og konstant opplyste piksler kan vises på enkelte områder på skjermen. Slike punkter er vanlige på skjermer og er ikke et tegn på at noe er galt med systemet. Skjermer er laget med svært presis teknologi. Men et svært lite antall mørke piksler eller konstant opplyste piksler kan eksistere, og uregelmessigheter angående farge eller lysstyrke kan være synlig på alle skjermer.

Væske, støv, røyk, damp og varme

- Pass alltid på at produktet og kontaktene er fri for væske, for mye støv og små partikler.
- Ikke la produktet ligge i følgende områder under bruk, lagring eller transport.
 - Områder med mye røyk eller damp
 - Områder med høy fuktighet, støv eller sigarettøyk
 - I nærheten av varmeapparater, områder med direkte sollys eller områder som holder på varme

Konfigurering og håndtering

- Ikke bruk kablene hvis de er skadet eller endret.
- Ikke plasser tunge gjenstander oppå produktet, ikke mist eller slipp produktet, og ikke utsett produktet for kraftige fysiske støt.
- Ikke plasser produktet på overflater som er ustabile, skjeve eller utsatt for vibrering.
- Ikke la produktet ligge på gulvet.
- Ikke trå på kablene eller klem dem, spesielt ikke i nærheten av kontaktene.
- Ikke dra i eller bøy kablene med stor kraft.
- Ikke ta på kontaktene eller sett fremmede objekter inn i dem eller produktet.
- Koble fra kablene hvis du vil rengjøre eller flytte produktet eller ikke skal bruke det i en lengre periode.
- Ikke sving VR-hodesettet rundt ved å holde i kablene.
- Ikke koble fra VR-hodesettkabelen før strømindikatoren er rød eller slått av. Hvis du kobler fra kabelen mens lysene er hvite og VR-hodesettet er slått på, kan det føre til feil.
- Ikke utsett produktet, batteriet eller tilbehør for høye temperaturer, høy fuktighet eller direkte sollys under bruk, transport og oppbevaring.

1 Koble VR-hodesettet til PlayStation®5-konsollen.

Koble VR-hodesettkabelen til USB Type-C®-porten (SuperSpeed USB 10 Gbps).

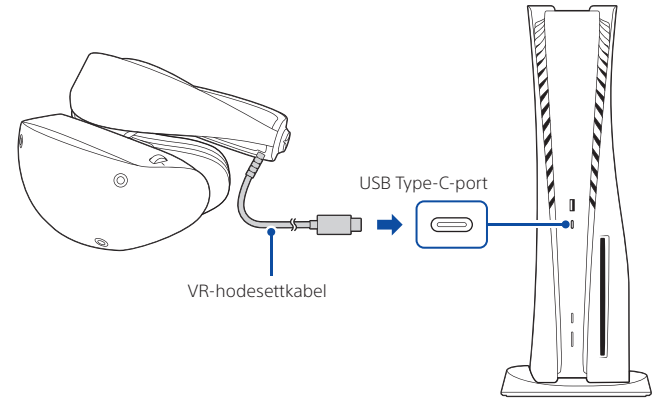

La oss komme i gang

2 Slå på.

PS5®-konsoll

Trykk på  (av/på)-knappen på PS5-konsollen.

VR-hodesett

Trykk på  (av/på)-knappen på VR-hodesettet. Strømindikatoren blinker hvitt og lyser deretter kontinuerlig hvitt.

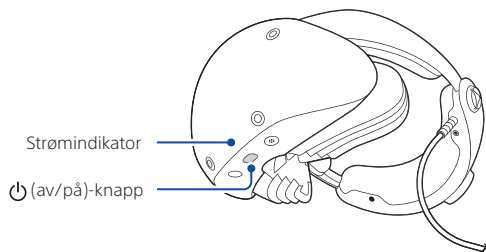

Hvis VR-hodesettet ikke slås på, er det ikke sikkert at kabelen er koblet til riktig. Mens du holder inne justeringsknappen for visiret, skyver du ut visiret og kobler fra kabelen. Deretter kobler du til kabelen igjen og kontrollerer at den er helt satt inn.

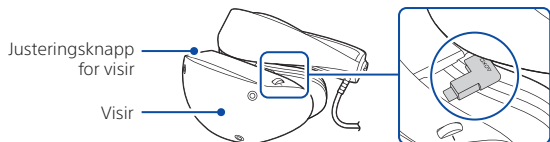

3 Konfigurere PS VR2.

① Sikre at du har det nødvendige tilbehøret for oppsettet.

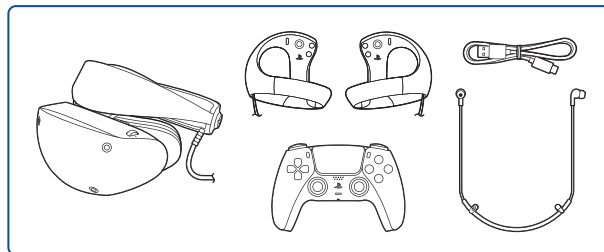

② Du begynner med å bruke den trådløse DualSense™-kontrolleren som er inkludert med PS5-konsollen, og deretter følger du instruksjonene som vises på TV-en for å fullføre oppsettet.

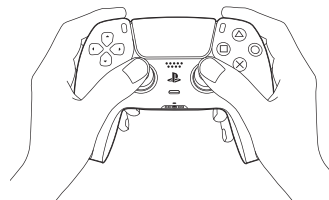

Slik bruker du PS VR2 Sense-kontrolleren

- 1 Trykk på  (PS)-knappen på hver kontrollør for å slå dem på.

Statusindikatoren på hver kontrollør blir hvit.
Hvis statusindikatoren ikke slår seg på, må du lade kontrolløren.

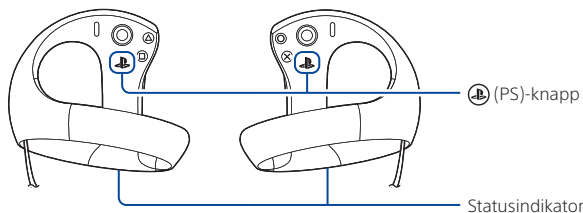

- 2 Kontroller at du holder venstre og høyre kontrollør på riktig måte, og fest stroppene godt rundt håndleddene.

Du kan se hvilken kontrollør som er høyre (R) og venstre (L) ved å se på festet for stroppene.
Før hånden gjennom løkken, og dra i stroppen mens du vrir håndleddet for å feste den.

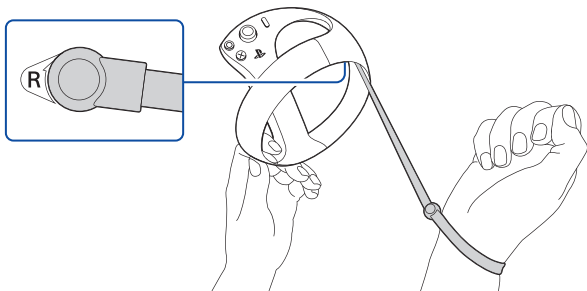

- 3 Hold kontrollørne.

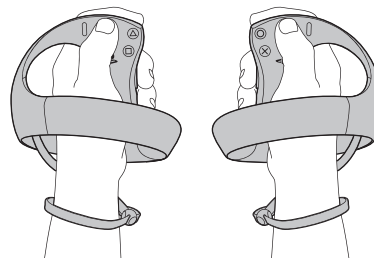

Du må fjerne USB-kabelen når du spiller.

Pare kontrollørne



Hvis det er første gangen du bruker kontrolløren, må du pare den med PS5-konsollen. Slå på PS5-konsollen, og koble deretter kontrollørne til konsollen med USB-kabelen.

Lade kontrollørne

Koble kontrollørne til PS5-konsollen med USB-kabelen mens konsollen er slått på eller er i hvilemodus. I hvilemodus blinker statusindikatoren på kontrollørne sakte hvitt, og deretter slår den seg av når kontrolløren er fulladet.

- For å lade kontrolløren mens konsollen er i hvilemodus, begynner du på hjem-skjermen til PS5-konsollen, og deretter går du til **Innstillinger** > **System** > **Strømsparing** > **Funksjoner som er tilgjengelige i hvilemodus** > **Forsyn USB-porter med strøm**, og velg et annet alternativ enn **Av**.
- Bruk USB-kabelen som følger med dette produktet eller PS5-konsollen. Sørg for at du bruker en USB-kabel som samsvarer med USB-standarder hvis du bruker andre kabler. Ikke alle USB-kabler fungerer som de skal.

Slå av kontrolleren

Trykk på  (PS)-knappen på kontrolleren for å vise kontrollsenteret på PS5-konsollen. Når du velger **Tilbehør**  > **PS VR2 Sense-kontroller (L)** eller **PS VR2 Sense-kontroller (R)** > Slå av, slås kontrolleren og statusindikatoren av.

Feste stroppene

Hvis en stropp løsner fra en av kontrollerne, fester du den på følgende måte. Rett den hevede delen av kroken inn mot stroppefestet. Roter så stroppekroken i pilens retning til stroppen låses på plass.

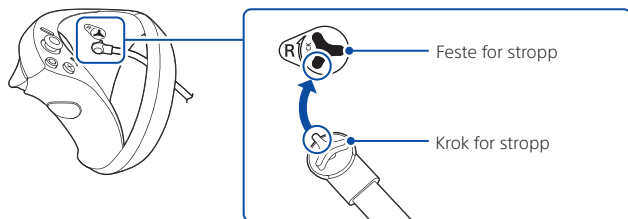

Ta av VR-hodesettet

Hold utløserknappen for hodebåndet nede og trekk hodebåndet tilbake for å ta av VR-hodesettet.

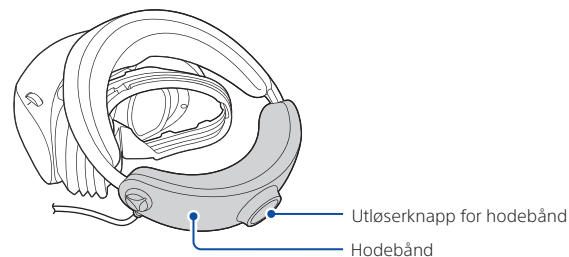

- Når VR-hodesettet tas av, vil skjermen på hodesettet slå seg av automatisk.
- På hjemskjermen til PS5-konsollen kan du se hvordan du bruker VR-hodesettet riktig ved å velge **Innstillinger**  > **Tilbehør** > **PlayStation VR2**.

Slå av VR-hodesettet

Trykk på og hold **⏻** (av/på)-knappen på VR-hodesettet. Strømindikatoren blinker hvitt og lyser deretter rødt.

Om PS VR2

Koble PS VR2 til PS5-konsollen og gled deg over virtuell virkelighet (VR-modus) i støttede PS5-spill. I kinomodus får du videoinnhold, PS5-spill og støttede PS4™-spill på en stor skjerm i et virtuelt rom. Når du er i kinomodus og bruker VR-hodesettet, spilles video og lyd bare av i VR-hodesettet.

PS VR2 er ikke kompatibelt med PlayStation®4-konsoller og kan ikke spille PS4-spill i VR-modus.

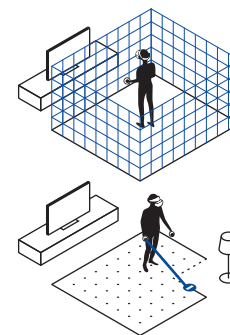

Spillområde

- Området hvor du trygt kan spille i VR-modus mens du bruker VR-hodesettet, kalles spilleområdet. Hvis du nærmer deg ytterkanten av området mens du spiller, vil du se en grenselinje i VR-modus. Hvis du beveger deg utenfor området, settes spillet på pause, og skjermen endres til å vise omgivelsene dine (direktesikt). Med tanke på din sikkerhet bør du ikke forlate spilleområdet mens du spiller.
- Sporingskameraet på VR-hodesettet skanner rommet for å angi spilleområdet. Du kan også utvide eller utelukke deler av området. Følg alltid alle instruksjonene på skjermen for å konfigurere og spille trygt i spilleområdet.



Spillestiler

- Det er tre typer stillinger og bevegelser når du spiller i VR-modus, disse er VR-spillestiler. Når du kjøper spill eller apper, bør du sjekke hvilken VR-spillestil som støttes.

 Romskala	Beveg deg rundt og spill Et spilleområde på 2 m x 2 m eller større kreves.
 Stående	Stå og spill
 Sittende	Sitt og spill

- Sitt i kinomodus. Spilleområder er deaktivert i kinomodus, så du vil ikke se noen grenselinjer eller meldinger når du beveger deg utenfor området.

Direktesikt



PS VR2 inkluderer direktesikt som lar deg sjekke omgivelsene mens du bruker VR-hodesettet. Trykk på knappen  (funksjon) på VR-hodesettet mens du spiller for å bytte visning.

Visningen skifter også automatisk til direktesikt i følgende tilfeller.

- Når du angir spilleområdet
- Når du beveger deg utenfor spilleområdet mens du spiller

Konfigurere PS VR2

Innstillinger for VR-hodesett

Du kan konfigurere innstillingene for VR-hodesettet, inkludert spilleområdet og tilordning av knappen  (funksjon). Velg kontoen din som PS VR2-bruker, og fra hjem-skjermen på PS5-konsollen velger du **Innstillinger**  > **Tilbehør** > **PlayStation VR2**. Disse innstillingene er kun tilgjengelige når VR-hodesettet er på og koblet til PS5-konsollen.

Innstillinger for barn

Foreldre og foresatte kan begrense barns bruk ved behov. Fra hjem-skjermen på PS5-konsollen velger du **Innstillinger**  > **Familie og foreldrekontroller** og angir begrensninger for hvert barn.

Se brukerhåndboken for PS5-konsollen (▶▶ side 44) hvis du vil ha mer informasjon om innstillingene.

Delenavn

VR-hodesett

Foran

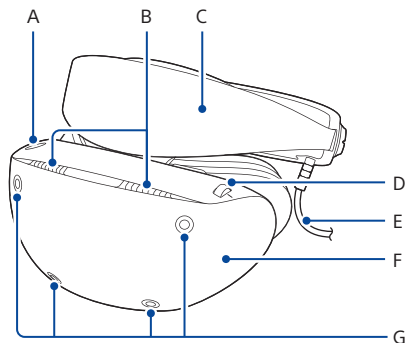

- A) Justeringsknapp for visir
- B) Ventilasjonsåpning
- C) Hodebånd
- D) Justeringshjul for linse
- E) VR-hodesettkabel
- F) Visir
- G) Sporingskameraer

Bak

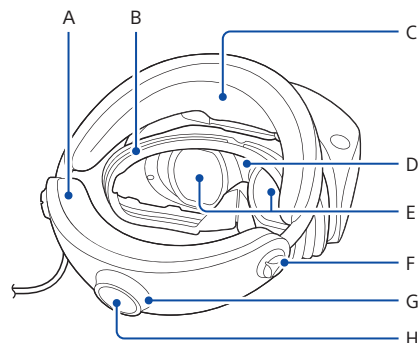

- A) Støtte for bakhode
- B) Lysvern
- C) Støtte for panne
- D) Festesensor
- E) Linser
- F) Ørepluggholder
Når du ikke bruker hodesett, kan du bruke ørepluggholderne for å oppbevare dem.
- G) Justeringshjul for hodebånd
- H) Utløserknapp for hodebånd

Undersiden

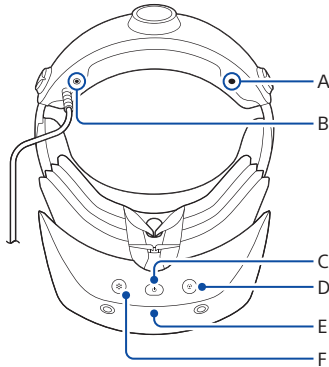

- A) Festehull for øretelefoner
- B) Kontakt for stereohodetelefoner
- C) ⏻ (av/på)-knapp
Trykk: Slå på VR-hodesettet
Trykk og hold: Slå av VR-hodesettet
- D) knappen Ⓞ (funksjon)
Trykk på knappen for å bytte til direktesikt. Du kan dempe mikrofonen ved å tilordne knappen på nytt (→▶ side 35).
- E) Strømindikator
Kontinuerlig hvitt: VR-hodesettet er påslått
Kontinuerlig rødt: VR-hodesettet er avslått
- F) Mikrofon

Hodesett

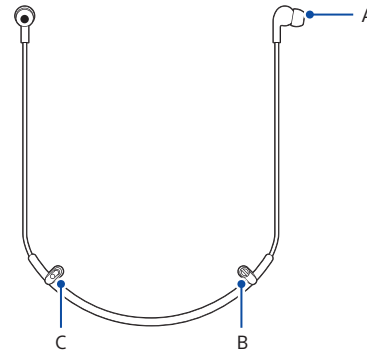

- A) Øreplugg
- B) Klemme
- C) Hodeseett

Du kan få 3D-lyd både med de medfølgende hodesett og med dine egne stereohodetelefoner (analog eller USB). Når du bruker hodetelefoner eller hodesett med hodetelefonkontakt, kobler du dem til VR-hodesettet. Når du bruker USB-hodetelefoner eller -hodesett, kobler du dem til PS5-konsollen.





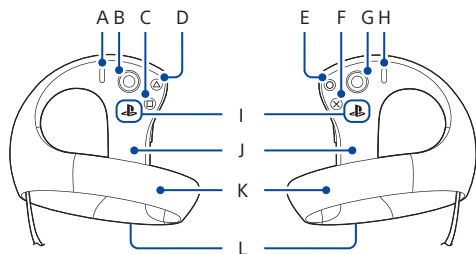

PS VR2 Sense-kontroller

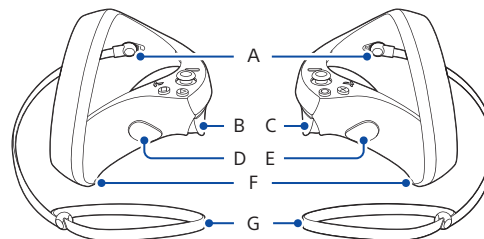
Topp



Side



- A)  (opprett)-knapp
- B) Venstre spak / L3-knapp
- C) -knapp
- D) -knapp
- E) -knapp
- F) -knapp
- G) Høyre spak / R3-knapp
- H)  (valg)-knapp
- I)  (PS)-knapp
- J) Grep
- K) Sporingsring
- L) Statusindikator

Hvitt – lyser kontinuerlig: Påslått

Hvitt – blinker langsomt: Lader i hvilemodus

Av: Avslått

- A) Feste for stropp
- B) L2-knapp
- C) R2-knapp
- D) L1-knapp
- E) R1-knapp
- F) USB-port
- G) Stropp

Bruk og håndtering

Ikke demonter eller modifier produktet eller tilbehøret

Bruk produktet og tilbehøret i henhold til instruksjonene i denne håndboken. Det er ikke gitt noen godkjenning for analyse eller modifikasjon av produktet, eller analyse og bruk av kretskonfigurasjoner. Uautorisert modifikasjon av dette produktet vil ugyldiggjøre produsentens garanti.

Sporing

PS VR2 registrerer hode- og håndbevegelser med et sporingskamera på VR-hodesettet og en sporingsmekanisme som er innebygd i sporingsringen på hver av kontrollene. Ikke sett klistermerker på sporingskameraet eller sporingsringen, og dekk dem heller ikke til med en klut eller hendene dine.

Håndtere kontrollere

- Lading skal gjøres på et sted hvor temperaturen er mellom 10 og 30 °C. Ladingen vil kanskje ikke være like effektiv under andre forhold.
- Batteriene har begrenset levetid. Batteritiden reduseres gradvis gjennom gjentatt bruk og aldring. Batterienes levetid avhenger også av hvordan de oppbevares og brukes, omgivelsene og andre faktorer.
- Når kontrollere ikke brukes i en lengre periode, anbefales det at du fullader den minst én gang per år for å opprettholde batteriets funksjonalitet.

Hodetelefoner

Trekk hodetelefonkontakten rett ut når du tar av deg hodetelefonene. Ikke dra den ut på skrå.

Bytte øreplugg

Stereohodetelefonene leveres med øreplugg i størrelse M (medium) festet. Hvis de ikke passer til ørene dine, kan du bytte ut ørepluggene med ørepluggene i størrelse S (small) eller L (large) for bedre passform. For å ta av må du vri og deretter trekke ørepluggen av hodetelefonene. Sett ørepluggene godt inn for at de ikke skal falle ut under bruk.

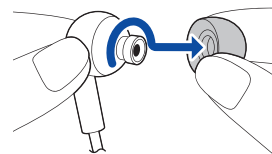

Vedlikehold og rengjøring

Med tanke på din sikkerhet må du koble VR-hodesettet fra PS5-konsollen og så av kontrolleren før rengjøring.

Følg instruksjonene nedenfor for å hindre at ytterflatene på produktet forringes eller blir misfarget.

- Ikke bruk flyktige stoffer, for eksempel insektmiddel.
- Ikke la gummi- eller vinylmaterialer være i langvarig kontakt med produktet.
- Ikke bruk tynner, bensin eller alkohol. Unngå bruk av våtservietter, kjemisk behandlede kluter og andre produkter som inneholder slike stoffer.

Overflatene på VR-hodesett og hodestøtter, overflatene på kontrollere

Tørk med en myk, tørr klut.

Kontakter og porter

Tørk med en myk, tørr klut.

Du kan oppleve støy eller forstyrrelser i lyden hvis kontaktene til hodetelefonene eller hodesettet er skitne.

Linser

Tørk bare med en myk, tørr klut som er laget spesielt for å rengjøre linser. Hvis smuss bygger seg opp på lensene, må du først tørke med en litt fuktet klut og deretter igjen med en tørr klut.

- Ikke bruk papirprodukter som papirhåndklær eller papir som ikke er spesielt beregnet for linser.
- Hvis vandrdåper eller smuss etterlates på lensene, kan de forringes eller ødelegges.

Lysvern

1 Fjern lysvernet fra VR-hodesettet.

Trekk og beveg basen forsiktig i høyre eller venstre ende av lysvernet, og fjern lysvernet fra de utstikkende delene på VR-hodesettet én etter én i rekkefølge.

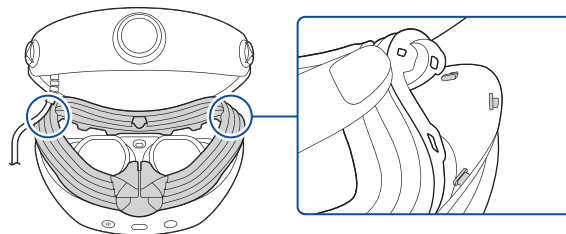

Vær forsiktig når du fjerner eller fester lysvernet, ettersom det kan gå i stykker hvis du bruker stor kraft.

2 Rengjør lysvernet med vann.

3 Tørk vekk vannet med en myk, tørr klut. La lysvernet lufttørke godt på et sted med god ventilasjon før du bruker det.

4 Fest lysvernet til VR-hodesettet.

Sett de 14 utstikkende delene på VR-hodesettet inn i hullene på lysvernet, og trykk den utstikkende delen på nesedelen av lysvernet inn i sporet på VR-hodesettet.

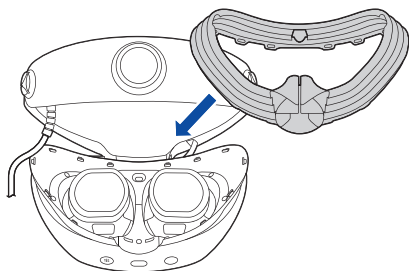

Ventilasjonsåpninger

Fjern støv fra ventilasjonsåpningene med en håndholdt støvsuger eller et lignende produkt.

Øreplugger

Fjern ørepluggene fra stereohodetelefonene, og vask dem for hånd med et mildt rengjøringsmiddel. Tørk dem med en myk klut før du fester dem til hodetelefonene. Hvis du vil ha informasjon om hvordan du fjerner ørepluggene, kan du se delen «Bytte øreplugger» (►► side 39).

Spesifikasjoner

Design og spesifikasjoner kan endres uten nærmere forvarsel. Brukerinstruksjonene kan variere avhengig av hvilken programvareversjon du bruker, om det er systemprogramvaren til PS5-konsollen eller enhetsprogramvaren til VR-hodesettet og PS VR2 Sense-kontrolleren. Det faktiske produktet kan variere fra illustrasjonene i denne håndboken.

PlayStation VR2

Skjerm	2 000 × 2 040 per øye
Sensor	Bevegelsesregistrerende system med seks akser (gyroskop med tre akser, akselerometer med tre akser)
Kameraer	Sporingskamera × 4 (for VR-hodesett, kontrollersporing) IR-kamera × 2 (for øyesporing)
Inngang/utgang	USB type-C®-kontakt
Lyd	Inngang: Innebygd mikrofon Kontakt for stereohodetelefoner
Nominell inngangseffekt	12 V \approx 0,6 A
Mål	Ca. 212 × 158 × 278 mm (bredde × høyde × dybde / ekskludert utstikkende deler / ved korteste hodebåndlengde)
Vekt	Ca. 560 g (ekskludert kabler)
Driftstemperatur	5 °C til 35 °C

Resirkulering av produkt etter endt levetid

Produktene er laget av mange materialer som kan resirkuleres. Hver kontrollere inneholder et oppladbart litiumionbatteri. Følg lokale forskrifter når du kaster produktene.

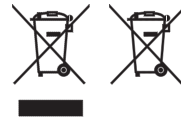

Der du ser et av symbolene på noen av de elektriske produktene våre, på batteriene eller på emballasjen, er det en indikasjon på at produktet eller batteriet ikke skal kastes som restavfall i EU, Storbritannia og Tyrkia eller andre land med tilgjengelige kildesorteringssystemer. For å sikre at produktet blir avhendet på riktig måte må de kasseres i tråd med lokale lover eller krav for avfallshåndtering i forbindelse med elektriske produkter og batterier. Brukte elektroniske produkter og batterier kan også kasseres kostnadsfritt via forhandlere når du kjøper nye produkter av samme type. I tillegg kan større forhandlere i Storbritannia og EU-land ta i mot mindre brukte elektroniske produkter kostnadsfritt. Spør den lokale forhandleren om denne tjenesten er tilgjengelig for de produktene som du ønsker å kaste. Når du gjør dette, hjelper du til med å verne naturressurser og forbedre standardene innen miljøbeskyttelse.

Dette symbolet kan brukes på batterier kombinert med andre kjemiske symboler. Det kjemiske symbolet for bly (Pb) vises dersom batteriet inneholder mer enn 0,004 % bly.

Dette produktet inneholder et batteri som er permanent innebygd som et sikkerhetstiltak, av ytelseshensyn eller integritetshensyn. Batteriet skal normalt ikke måtte erstattes i løpet av produktets levetid, og skal bare erstattes av sertifisert servicepersonell. For å være sikker på at du håndterer batteriet korrekt som avfall, bør du kvitte deg med produktet som et elektrisk produkt.

PlayStation VR2 Sense-kontroller

Nominell inngangseffekt	5 V \approx 700 mA
Batteritype	Innebygd litiumionbatteri
Batterispenning	3,7 V \approx
Batterikapasitet	520 mAh
Vekt	Ca. 168 g
Driftstemperatur	5 °C til 35 °C

Støttede videoinngangssignaler

Hvis du vil ha informasjon om støttede videoinngangssignaler, kan du gå til:



playstation.com/psvr2-video-input/

System- og enhetsprogramvare

- Enhetsprogramvaren for VR-hodesettet og PS VR2 Sense-kontrolleren er lisensiert til deg i henhold til vilkårene i en egen lisensavtale for sluttbrukere. Mer informasjon finner du på <https://www.playstation.com/legal/ssl-ps-vr2/>
- Oppdater alltid systemprogramvaren på PS5-konsollen og enhetsprogramvaren på VR-hodesettet og PS VR2 Sense-kontrolleren til nyeste versjon.

Samsvarsinformasjon



PlayStation VR2 Sense-kontrollerne er testet og overholder grensene i RE-direktivet. Bruk kun kabler som enten a) følger med utstyret, b) er offisielt PlayStation-tilbehør eller c) er kortere enn 3 meter.

Dette produktet er produsert av eller på vegne av Sony Interactive Entertainment Inc., 1-7-1 Konan Minato-ku Tokyo, 108-0075 Japan.

Importert til Europa og distribuert (unntatt i Storbritannia) av Sony Interactive Entertainment Ireland Limited, 2nd Floor, 2/3 Rogers Lane, Dublin 2, Ireland.

Forespørsler relatert til produktsamsvar i EU skal sendes til produsentens autoriserte representant: Sony Belgium, bijkantoor van Sony Europe B.V., Da Vincilaan 7-D1, 1930 Zaventem, Belgia.

“Uformell samsvarserklæring” i henhold til RE-direktivet

Sony Interactive Entertainment Inc. erklærer herved at PlayStation VR2 Sense-kontrollerne er i samsvar med de nødvendige kravene og andre relevante bestemmelser i direktiv 2014/53/EU. Hvis du vil ha mer informasjon, kan du besøke følgende nettsted: <https://compliance.sony.eu> Frekvensene som brukes av det trådløse nettverket til dette produktet, er 2,4 GHz (Bluetooth®).

Trådløst frekvensbånd og maksimal utgangseffekt:

- Bluetooth® 2,4 GHz: mindre enn 10 mW.

Opphavsrett og varemerker

“PS”, “PlayStation”, “PS5”, “PS4”, “PlayStation VR2 Sense”, “DualSense” og “PlayStation Shapes Logo” er registrerte varemerker eller varemerker for Sony Interactive Entertainment Inc.

“SONY” og “” er registrerte varemerker eller varemerker for Sony Group Corporation.

The Bluetooth® word mark and logos are registered trademarks owned by Bluetooth SIG, Inc. and any use of such marks by Sony Interactive Entertainment Inc. is under license. Other trademarks and trade names are those of their respective owners.

USB-IF SuperSpeed USB Trident logo is a registered trademark of USB Implementers Forum, Inc.

USB Type-C® and USB-C® are registered trademarks of USB Implementers Forum.

Alle andre varemerker tilhører sine respektive eiere.

Mer informasjon

Brukerhåndbok

Finn ut mer om alt PS5-konsollen din kan gjøre. Du kan også finne detaljert informasjon om VR-systemets funksjoner og hvordan du konfigurerer innstillinger.

Fra hjem-skjermen på PS5-konsollen går du til **Innstillinger** 

> **Brukerhåndbok, helse- og sikkerhetsvarsler og annen informasjon**

> **Brukerhåndbok.**

Nettsted for kundestøtte

Her finner du støtteinformasjon, for eksempel trinnvis feilsøking og vanlige spørsmål:



playstation.com/help/

Innan du använder produkten måste du först noggrant läsa hälso- och säkerhetsinformationen, försiktighetsåtgärderna och eventuella bruksanvisningar för kompatibel maskinvara. Spara instruktionerna. De kan behövas i framtiden. Föräldrar eller vårdnadshavare till barn bör läsa den här bruksanvisningen för säker användning.

Innehåll

Viktig hälso- och säkerhetsinformation	48
Låt oss komma igång	52
Så använder du PS VR2 Sense-handkontrollen	54
Så tar du av VR-headsetet	55
Så stänger du av VR-headsetet	56
Om PS VR2	56
Delarnas namn	58
Användning och hantering	61
Skötsel och rengöring	62
Specifikationer	63
Återvinning av uttjänta produkter	64
Information om överensstämmelse	65
Upphovsrätt och varumärken	65
Mer information	66

SV

Om du vill ha hjälp med configurationen och tips om användning kan du titta på videon här:



playstation.com/psvr2-help/

Viktig hälso- och säkerhetsinformation

Den här produkten har utformats med största hänsyn till säkerheten. All elektrisk utrustning kan emellertid orsaka brand, elstötar eller personskador om den används fel. Uppmärksamma alla varningar, föreskrifter och anvisningar.

Sluta använda produkten och koppla bort alla kablar omedelbart om produkten fungerar onormalt, ger ifrån sig ovanliga ljud, avger lukt eller blir så varm att den inte går att vidröra.

VARNING

NÄR BARN ANVÄNDER PRODUKTEN

PlayStation®VR2-headsetet ska inte användas av barn under 12 år.

KRAMPANFALL ORSAKADE AV LJUSSTIMULANS (LJUSFRAMKALLAD EPILEPSI)

Om du har epilepsi eller har haft krampanfall ska du **rådgöra med läkare innan du använder produkten**.

En del människor är känsliga för blinkande och flimrande ljus eller geometriska former och mönster. De kan ha epilepsi utan att ha upptäckt det och kan få epileptiska anfall när de spelar tv-spel och tittar på videor.

SLUTA ANVÄNDA PRODUKTEN OMEDELBART och tala med en läkare om du upplever något av följande hälsoproblem eller symptom till följd av flimrande eller blinkande ljus eller annan ljusstimulans när du spelar tv-spel eller tittar på videomaterial: värk i ögonen, synförändringar, migrän, muskelryckningar, kramper eller andra ofrivilliga rörelser, avsvimning, förlorat medvetande eller förvirring och desorientering.

Utöver ovanstående **SKA DU OMEDELBART SLUTA ANVÄNDA PRODUKTEN om du upplever något av följande symptom**: huvudvärk, yrsel, illamående, trötthet, symptom som påminner om åksjuka och obehag eller smärta i exempelvis ögon, öron, händer, armar och fötter när du spelar. Om besvären kvarstår ska du söka läkarvård.

- Använd inte PS VR2 om du är trött eller behöver sova, är yr, vimmelkantig, illamående, sjuk, påverkad av alkohol eller läkemedel eller har nedsatt rörelseuppfattning eller balanssinne. Rådfråga en läkare innan du använder PS VR2 om du lider av något allvarigare medicinskt tillstånd.
- Vissa personer kan uppleva åksjuka, illamående, förvirring, synstörningar och andra obehag. Om du märker av något sådant ska du omedelbart sluta använda VR-headsetet och ta av dig det. Om du upplever obehag efter användning ska du vila och inte ägna dig åt några aktiviteter som kräver god syn, balans eller koordinationsförmåga innan dina symptom har försvunnit helt.
- **AVSLUTA ANVÄNDNINGEN OMEDELBART** och rådfråga en läkare innan du fortsätter spela om du eller ditt barn upplever något av följande hälsoproblem eller symptom: yrsel, synförändringar, ögon- eller muskelryckningar, förlorat medvetande, förvirring, krampanfall eller ofrivilliga rörelser eller muskelryckningar. **ÅTERUPPTA INTE SPELANDET FÖRRÄN DU HAR FÅTT KLARTECKEN FRÅN LÄKARE.**
- Det kan ta en stund att vänja sig vid bilder från PS VR2. Därför rekommenderas du att bara använda produkten under korta tidsperioder inledningsvis.

PAUSER

Undvik långvarig kontinuerlig användning av PS VR2. Vi rekommenderar i allmänhet att du tar en paus på 15 minuter för varje timme du spelar. När du tittar på virtual reality-material kan behovet av pausernas längd och frekvens variera från person till person. Se till att du tar tillräckligt långa pauser för att eventuella obehagskänslor ska försvinna.

RADIOVÅGOR

Radiovågor kan påverka elektronisk utrustning och medicinska enheter (till exempel pacemakrar), vilket kan orsaka funktionsfel och personskador.

- Om du använder en pacemaker eller annan medicinsk utrustning ska du rådgöra med en läkare eller tillverkaren av den medicinska utrustningen innan du använder funktionen för trådlöst nätverk (Bluetooth®).
- Använd inte funktionen för trådlöst nätverk på följande platser:
 - Platser där det är förbjudet att använda trådlösa nätverk, till exempel på sjukhus. Följ reglerna för vårdinrättningen när du använder produkten på deras område.

- Områden nära brandlarm, automatiska dörrar och andra typer av automatiserad utrustning.

MAGNETER OCH MEDICINSK UTRUSTNING

Produkterna innehåller magneter som kan påverka pacemakrar, defibrillatorer, programmerbara shunt-klaffar och annan medicinsk utrustning. Placera inte produkterna i närheten av sådan medicinsk utrustning eller i närheten av personer som använder sådan utrustning. Om du använder sådan medicinsk utrustning ska du rådfråga läkare innan du använder produkten.

VIBRATIONSFUNKTION

- Använd inte VR-headsetets vibrationsfunktion om du använder pacemakers, defibrillatorer, programmerbara shunt-klaffar och annan medicinsk utrustning.
- Använd inte vibrationsfunktionen i VR-headsetet eller vibrationsfunktionen och funktionen för avtryckareffekt på PlayStation VR2 Sense™-handkontrollen om du har problem eller skador som kan påverkas av vibrationsfunktionen eller eventuella skador på kroppsdelar som huvud, ben, leder eller muskler i din hand eller arm.

Om du vill slå på eller stänga av de här funktionerna för VR-headsetet eller -handkontrollen går du till PS5-konsolens hemskärm och väljer **Inställningar**  > **Tillbehör**.

VOLYMNIVÅ

Om headsetet eller hörlurarna används på hög volym kan det leda till permanent hörselnedsättning. Ställ in volymen på en säker nivå. En alltför hög ljudnivå kan efter ett tag börja kännas normal, men den kan skada hörseln. Om det tjuter i öronen, om du upplever obehag i öronen eller om du inte hör tal tydligt ska du sluta använda produkten och se till att få hörseln kontrollerad. Ju högre volym, desto snabbare kan hörseln påverkas. Skydda din hörsel på följande sätt:

- Spela inte upp ljud på hög volym via headsetet eller hörlurarna under längre tidsperioder.
- Undvik att höja volymen för att stänga ute störande ljud från omgivningen.
- Sänk volymen om du inte kan höra när folk talar nära dig.

LITIUMJONBATTERI

Handkontrollen innehåller ett laddningsbart litiumjonbatteri. Rör inte vid skadade eller läckande litiumjonbatterier. Om den inbyggda batterivätskan läcker ska du omedelbart sluta använda produkten och ringa kundtjänstnumret för PlayStation för ditt område. Numret finns i den medföljande dokumentationen. Om materialet kommer i kontakt med ögonen: gnugga inte. Skölj omedelbart ögonen med rent vatten och sök läkarvård. Om materialet kommer i kontakt med huden eller kläder sköljer du omedelbart området med vatten och rådfrågar läkare. Låt inte batteriet komma i kontakt med eld och utsätt det inte för höga temperaturer som exempelvis i direkt solljus, i ett fordon som står parkerat i sol eller i närheten av en värmekälla. Försök aldrig öppna, krossa, värma upp eller elda upp handkontrollen eller batteriet. Ladda inte batteriet under längre perioder när handkontrollen inte används.

OMGIVNING OCH SPELOMRÅDE

- Om du bär VR-headsetet blockeras din förmåga att se omgivningen. Var medveten om följande för att undvika olyckor eller personsador som att slå till eller kliva på personer, väggar, möbler eller föremål eller tappa balansen och falla:
 - Innan du använder VR-headsetet ska du se till att det finns tillräckligt med fritt utrymme runt omkring dig. Kontrollera att det inte finns några människor, husdjur, föremål, möbler eller trappor runt dig eller i spelområdet. Kontrollera att golvet är stabilt och har en jämn yta.
 - Funktionen Spelområde kräver fritt utrymme för att definiera ett tillräckligt område. Den kanske inte känner av utrymmet helt korrekt så se till att lämna extra utrymme mellan väggar, möbler eller annat som du kan snubbla över eller kollidera med när du konfigurerar spelområdet.
 - Se till att hålla små barn och husdjur borta från spelområdet medan du spelar.
 - Flytta dig inte när du använder innehåll som inte har stöd för Rumskala (→ sidan 57).
 - Innan du börjar spela ska du kontrollera att kabeln för VR-headsetet inte har trasslat sig runt din kropp eller någon kroppsdel. Kontrollera det här regelbundet under spelsessionen.
 - Var försiktig när du rör dig runt med VR-headsetet. Undvik extrema eller alltför snabba rörelser av huvud, armar och ben eller kropp.

Viktig hälso- och säkerhetsinformation

- Med genomskinlig vy är synfältet smalt och din känsla av djup skiljer sig från normala förhållanden. Om dessa försiktighetsåtgärder inte följs kan det orsaka olyckor eller personsador som att slå till personer, väggar, möbler eller föremål eller tappa balansen och falla. Kontrollera omgivningen och rör dig långsamt och försiktigt.

OMGIVNING OCH ANVÄNDNING AV HANDKONTROLLEN

Var försiktig så att du inte träffar någon person eller föremål när du använder handkontrollen. Om någon av handkontrollerna träffar en person eller ett föremål kan det orsaka oavsiktlig skada. Observera följande när du använder handkontrollen.

- Kontrollera att det finns tillräckligt med utrymme runt dig innan du använder handkontrollen.
- Använd inte någon av handkontrollerna när USB-kabeln är ansluten.
- För händerna genom remmarna som sitter på varje handkontroll och fäst dem vid handlederna före användning.
- Håll i var och en av handkontrollerna ordentligt för att förhindra att de kastas ur händerna. Skaka inte någon av handkontrollerna med för stor kraft.

SKADOR PÅ SMÅ BARN

Se till att produkten är utom räckhåll för små barn. Små barn kan svälja smådelar, dra i kablar och få VR-headsetet eller handkontrollen att ramla, eller trassla in sig i kablarna, vilket kan leda till skador, olyckor eller att produkten slutar fungera.

PLOCKA ALDRIG ISÄR ELLER BYGG OM PRODUKTEN ELLER DESS TILLBEHÖR

Det finns risk för brand, elstötar eller skada.

Försiktighetsåtgärder

Hudproblem

Använd inte VR-headsetet, hörlurarna eller headsetet om något av dem ger dig hudproblem. Om symptomen inte försvinner efter att du har slutat använda produkten ska du söka läkarevård.

Statisk elektricitet

När du använder headsetet eller hörlurarna, särskilt vid torr luft, kan du ibland känna av statisk elektricitet mot öronen. Det här beror på att statisk elektricitet byggs upp i kroppen, det betyder inte att det är något fel på headsetet eller hörlurarna. Effekten kan minskas om man bär kläder som är tillverkade av material som inte enkelt genererar statisk elektricitet.

Positionera VR-headsetet

- Det är viktigt att du bär VR-headsetet på rätt sätt under användning.
 - Du kan kontrollera hur du bär VR-headsetet på rätt sätt från PS5-konsolens hemskärm genom att välja **Inställningar**  > **Tillbehör** > **PlayStation VR2-headset**.
 - Skruva inte åt justeringsratten för huvudbygeln för hårt.
 - Du kan använda VR-headsetet när du använder glasögon. När du justerar visirets position ska du vara försiktig så att du inte träffar linserna med dina glasögon.
- Kontrollera VR-headsetets passform regelbundet för att se till att det sitter bra.

Kondens

Om PS VR2 flyttas direkt från en kall plats till en varm plats kan kondens bildas inuti VR-headsetet eller -handkontrollen. Om det händer fungerar produkten eventuellt inte ordentligt. I så fall kopplar du bort kabeln för VR-headsetet från PS5-konsolen och stänger av handkontrollen. Använd dem sedan inte på flera timmar. Om produkten fortfarande inte fungerar som den ska kontaktar du kundsupport (→ sidan 66).

Onormala systemfunktioner eller ingen respons

Tryck på  (ström)-knappen på VR-headsetet i minst sju sekunder så genomförs en tvingad avstängning, och slå sedan på headsetet igen. Starta om PS5-konsolen om felet kvarstår.

Meddelande om hög temperatur

Om VR-systemets innetemperatur stiger visas ett meddelande. I sådana fall ska du stänga av VR-headsetet och låta det vara ett tag. Se till att du inte använder det i ett varmt område eller med ventilationsöppningarna blockerade. Om du fortsätter att använda det under dessa förhållanden kommer VR-headsetet inte att fungera ordentligt. När VR-headsetet har svalnat flyttar du det till en plats med god ventilation och kan sedan fortsätta att använda det.

VR-headsetets skärm

- Se till att VR-headsetets anslutningssensor inte skymms av några hinder. Om anslutningssensorn hindras stängs skärmen inte av automatiskt även om du tar bort VR-headsetet. Om samma bild visas på skärmen under en lång tidsperiod kan det orsaka att bilden bränns in på skärmen så att en svag spegling av bilden blir kvar permanent.
- Svarta (mörka) bildpunkter eller bildpunkter som lyser konstant kan förekomma på vissa platser på skärmen. De här små fläckarna är en vanlig förekomst som har att göra med skärmen, och är inte ett tecken på något fel i systemet. Skärmar tillverkas med väldigt avancerad teknik. Men trots det kan ett väldigt litet antal mörka bildpunkter eller ständigt lysande bildpunkter förekomma, och oregelbundna färger eller ljusstyrkor kan vara synliga på skärmen.

Vätska, damm, rök, ånga och värme

- Se alltid till att produkten och dess anslutningar är fria från vätska, damm och små partiklar.
- Lämna inte produkten på följande platser under användning, förvaring eller transport.
 - Områden som utsätts för rök eller ånga
 - Områden med hög luftfuktighet, damm eller cigaretttrök
 - Områden nära värmeapparater, områden som utsätts för direkt solljus eller områden som håller kvar värme

Inställning och hantering

- Använd inte kablarna om de är skadade eller modifierade.
- Placera inte tunga föremål ovanpå produkten eller kablarna. Kasta inte omkring produkten och undvik att tappa den eller på annat sätt utsätta den för kraftiga stötar.
- Placera inte produkten på ytor som är ostadiga, lutar eller utsätts för vibrationer.
- Lämna inte produkten på golvet.
- Gå inte på kablarna och kläm inte ihop dem, särskilt inte i närheten av kontakterna.
- Dra eller böj inte kablarna med för mycket kraft.
- Rör inte kontakterna och för inte in främmande föremål i dem eller i produkten.
- Dra ur kablarna om du vill rengöra eller flytta produkten eller inte tänker använda den under en längre tid.
- Svinga inte VR-headsetet i kabeln.
- Dra inte ur kabeln till VR-headsetet förrän strömindikatorn är röd eller har stängts av. Om du drar ur kabeln medan lamporna är vita och VR-headsetet är påslaget kan det orsaka ett fel.
- Utsätt inte produkten, batteriet eller tillbehören för höga temperaturer, hög luftfuktighet eller direkt solljus under användning, transport och förvaring.

1 Anslut VR-headsetet till PlayStation®5-konsolen.

Anslut kabeln för VR-headsetet till USB Type-C®-porten (SuperSpeed USB 10 Gbit/s).

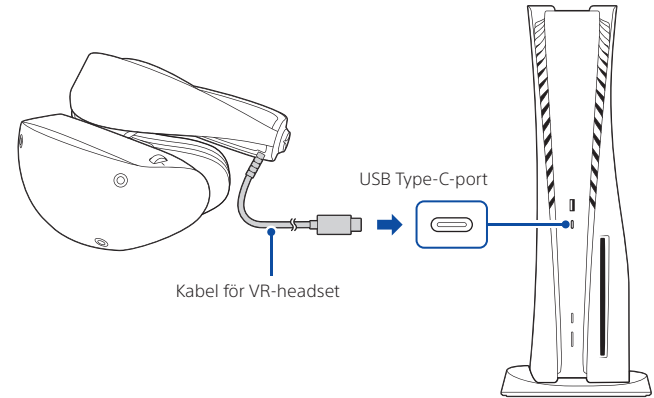

Låt oss komma igång

2 Sätt på

PS5®-konsolen.

Tryck på  (ström)-knappen på PS5-konsolen.

VR-headset

Tryck på  (ström)-knappen på VR-headsetet. Strömindikatorens ljus blinkar med ett vitt sken och sedan lyser den med ett fast vitt sken.

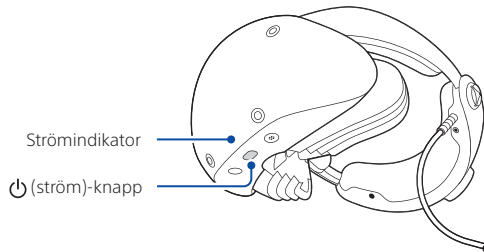

Om VR-headsetet inte slås på är kabeln kanske inte ordentligt ansluten. Håll justeringsknappen för visiret intryckt, skjut ut visiret och koppla bort kabeln. Anslut sedan kabeln igen och se till att den är helt isatt.

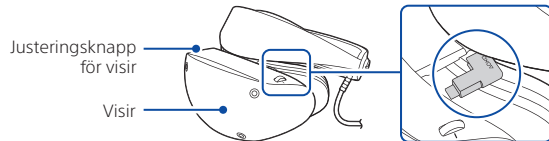

3 Konfigurera PS VR2.

① Se till att du har de tillbehör som behövs för konfigurationen.

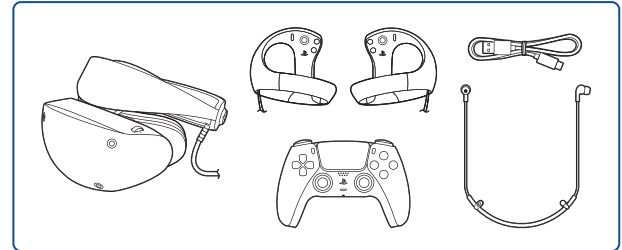

② Börja med att använda den trådlösa DualSense™-handkontrollen som medföljer PS5-konsolen och slutför konfigurationen genom att följa de instruktioner som visas på tv:n.

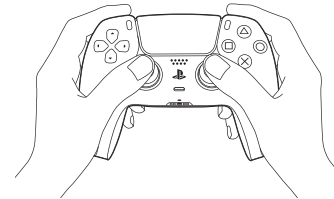

Så använder du PS VR2 Sense-handkontrollen

- 1 Sätt på alla handkontroller genom att trycka på (PS)-knappen på dem.

Statusindikatorn på handkontrollerna lyser med ett vitt sken. Om statusindikatorn inte tänds laddar du handkontrollen.

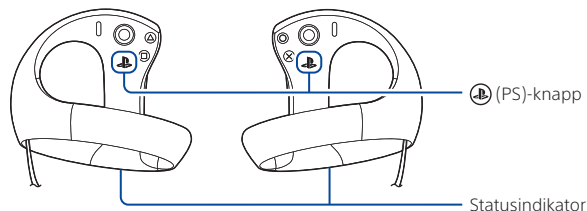

- 2 Kontrollera att du håller i rätt handkontroll för vänster och höger hand och fäst handledsremmarna säkert på handlederna.

Du kan identifiera höger och vänster handkontroll genom att titta på remhållarna ("R" respektive "L"). För handen genom öglan och dra i handledsremmen samtidigt som du vrider handleden för att se till att remmen sitter fast.

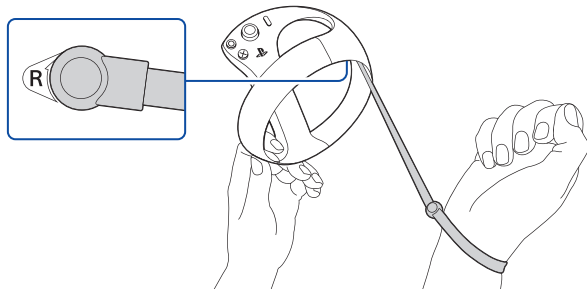

- 3 Håll handkontrollerna.

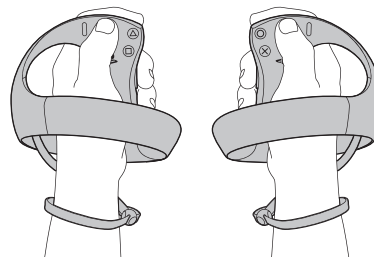

Ta bort USB-kabeln när du spelar.

Parkoppla handkontrollerna

Om det är första gången du använder handkontrollerna måste du parkoppla dem med PS5-konsolen. Sätt på PS5-konsolen och anslut sedan en handkontroll i taget till konsolen med hjälp av USB-kabeln.

Ladda handkontrollerna

Anslut handkontrollerna till PS5-konsolen med hjälp av USB-kabeln när konsolen är på eller i viloläget. I viloläget blinkar statusindikatorn på handkontrollerna långsamt med ett vitt sken och stängs sedan av när de är fulladdade.

- Om du vill ladda handkontrollerna när konsolen är i viloläget går du till hemskärmen på PS5-konsolen, väljer **Inställningar** > **System** > **Energisparinställningar** > **Funktioner som är tillgängliga i viloläge** > **Tillför ström till USB-portar** och väljer något annat alternativ än **Av**.
- Använd USB-kabeln som medföljer produkten eller PS5-konsolen. Om du vill använda en annan USB-kabel ska du se till att använda en USB-kabel som följer tillämpliga USB-standarder. Alla USB-kablar fungerar inte som de ska.

Stänga av handkontrollen

Tryck på  (PS)-knappen på handkontrollen för att visa kontrollcentret för PS5-konsolen. När du väljer **Tillbehör**  > **PS VR2 Sense-handkontroll (L)** eller **PS VR2 Sense-handkontroller (R)** > **Stäng av stängs handkontrollen** och dess statusindikator av.

Fästa remmarna

Om en rem lossnar från någon av handkontrollerna använder du följande metod för att sätta tillbaka den.

Rikta in den upphöjda delen av haken med remhållaren. Vrid sedan remhaken i pilens riktning tills remmen låses på plats.

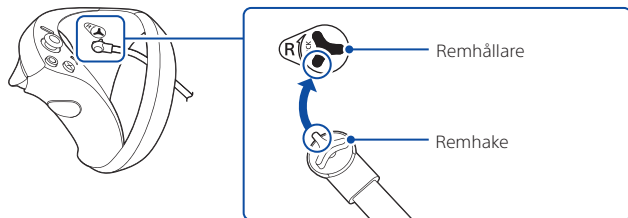

Så tar du av VR-headsetet

Håll ned utlösningsskappen för pannbandet och dra tillbaka pannbandet för att ta av VR-headsetet.

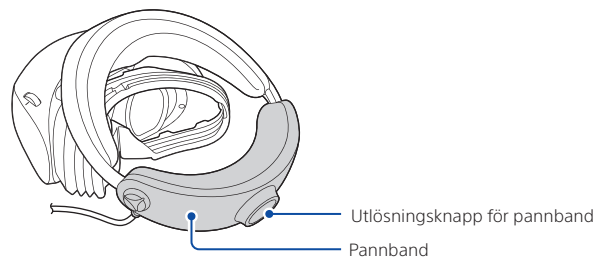

- När VR-headsetet tas bort stängs headsetets skärm av automatiskt.
- Du kan kontrollera hur du bär VR-headsetet på rätt sätt från PS5-konsolens hemskärm genom att välja **Inställningar**  > **Tillbehör** > **PlayStation VR2-headset**.

Så stänger du av VR-headsetet

Tryck och håll ned  (ström)-knappen på VR-headsetet. Strömindikatorn blinkar i vitt och lyser sedan rött.

Om PS VR2

Anslut PS VR2 till PS5-konsolen och njut av virtuell verklighet (VR-läge) i PS5-spel som stöds. I filmläge kan du njuta av videoinnehåll, PS5-spel och PS4™-spel som stöds på en stor skärm i ett virtuellt utrymme. När du är i filmläge och använder VR-headsetet matas video och ljud endast ut till VR-headsetet.

PS VR2 är inte kompatibelt med PlayStation®4-konsoler och det går inte att spela PS4-spel i VR-läge.

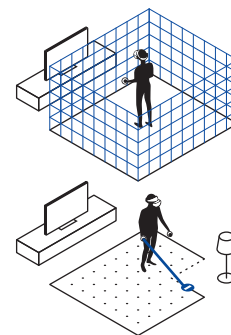

Spelområde

- Det område där du säkert kan spela i VR-läge när du använder VR-headsetet kallas Spelområde. Om du närmar dig områdets kant under spelets gång ser du en gränslinje i VR-läge. Om du rör dig utanför området pausas spelet och skärmen ändras så att omgivningen visas (genomskinlig vy). Av säkerhetsskäl ska du inte lämna spelområdet när du spelar.
- Spårningskameran på VR-headsetet söker igenom rummet för att ställa in spelområdet. Du kan också expandera eller utesluta delar av området. Följ alltid alla instruktioner på skärmen för att ställa in och spela säkert i spelområdet.



Spelstilar

- Det finns tre typer av kroppsställningar och rörelser vid uppspelning i VR-läge, som är VR-spelstilar. När du köper spel eller appar kontrollerar du vilken VR-spelstil som stöds.

 Rumskala	Rör dig och spela Ett spelområde på 2 m × 2 m eller större krävs.
 Stående	Stå och spela
 Sittande	Sitta och spela

- Sitta i filmläge. Spelområden är avaktiverade i filmläge, så du ser inga gränslinjer eller meddelanden när du rör dig utanför området.

Genomskinlig vy



PS VR2 har en genomskinlig vy som gör att du kan kontrollera omgivningen medan du använder VR-headsetet. Tryck på  (funktion)-knappen på VR-headsetet när du spelar för att växla skärm.

Skärmen växlar också automatiskt till genomskinlig vy i följande fall.

- När du ställer in spelområdet
- När du rör dig utanför spelområdet under spelets gång

Konfigurera PS VR2

Inställningar för VR-headsetet

Du kan konfigurera dina inställningar för VR-headsetet, inklusive inställningarna för spelområde och  (funktion)-knappen. Välj ditt konto som PS VR2-användare och välj sedan **Inställningar**  > **Tillbehör** > **PlayStation VR2-headset** på PS5-konsolens hemskärm. Dessa inställningar visas endast när VR-headsetet är påslaget och anslutet till PS5-konsolen.

Inställningar för barn

Föräldrar och vårdnadshavare kan begränsa barns användning efter behov. På PS5-konsolens hemskärm väljer du **Inställningar**  > **Familjeinställningar och föräldrakontroller** och anger begränsningar för varje barn.

Mer information om inställningarna finns i användarhandboken för PS5-konsolen (**► sidan 66).

Delarnas namn

VR-headset

Framsida

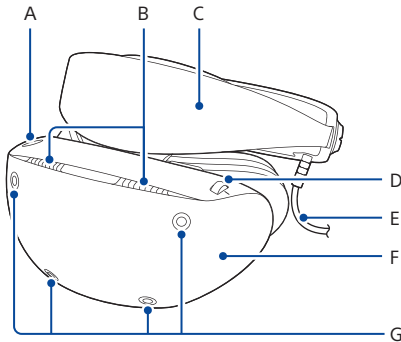

- A) Justeringsknapp för visir
- B) Ventilationsöppning
- C) Pannband
- D) Justeringsratt för lins
- E) Kabel för VR-headset
- F) Visir
- G) Spårningskameror

Baksida

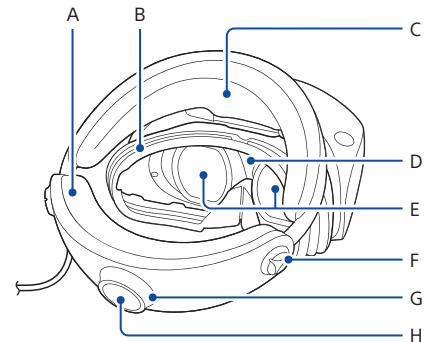

- A) Stöd för bakhuvudet
- B) Ljusskydd
- C) Stöd för pannan
- D) Anslutningssensor
- E) Linser
- F) Hörlurshållare
När du inte använder hörlurarna kan du använda hörlurshållarna för att förvara dem.
- G) Justeringsratt för pannband
- H) Utlösningssknapp för pannband

Undersida

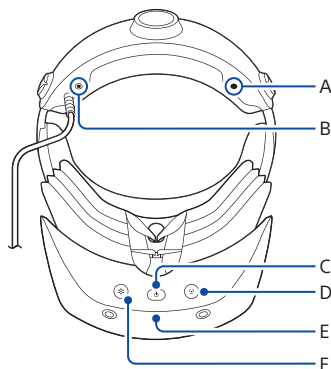

- A) Fästhål för hörlurstillbehör
- B) Uttag för stereohörlurar
- C) ⏻ (ström)-knapp
Tryck: Slå på VR-headsetet
Tryck och håll ned: Stäng av VR-headsetet
- D) Ⓞ (funktion)-knapp
Tryck på knappen för att växla till genomsiktig vy. Du kan stänga av ljudet på mikrofonen genom att tilldela knappen en annan funktion (→ sidan 57).
- E) Strömindikator
Fast vitt sken: VR-headsetet är på
Fast rött sken: VR-headsetet är avstängt
- F) Mikrofon

Stereohörlurar

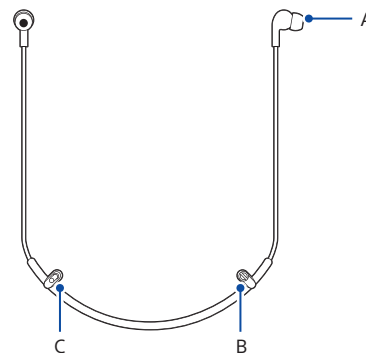

- A) Silikontoppar
- B) Kabelfäste
- C) Kontakt för stereohörlurar

Du kan njuta av 3D-ljud med de medföljande hörlurarna och dina egna stereohörlurar (analoga eller med USB-kontakt). När du använder hörlurar eller headset med ett hörlursuttag ansluter du dem till VR-headsetet. När du använder USB-hörlurar eller -headset ansluter du dem till PS5-konsolen.





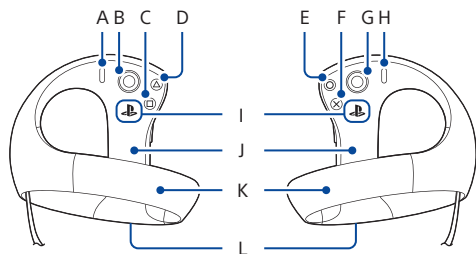

PS VR2 Sense-handkontroll

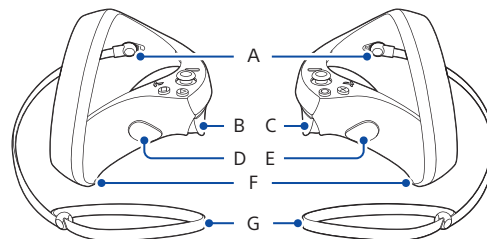
Ovansida



Sida



- A)  (skapa)-knapp
- B) Vänsterspak/L3-knapp
- C) -knapp
- D) -knapp
- E) -knapp
- F) -knapp
- G) Högerspak/R3-knapp
- H)  (alternativ)-knapp
- I)  (PS)-knapp
- J) Handtag
- K) Spårningsring
- L) Statusindikator

Vitt fast sken: På

Långsam blinkning med vitt sken: Laddar i viloläge

Av: Av

- A) Remhållare
- B) L2-knapp
- C) R2-knapp
- D) L1-knapp
- E) R1-knapp
- F) USB-port
- G) Rem

Användning och hantering

Plocka aldrig isär eller bygg om produkten eller dess tillbehör.

Använd produkten och dess tillbehör i enlighet med instruktionerna i den här bruksanvisningen. Du har inte tillåtelse att analysera eller modifiera produkten, eller analysera och använda dess kretskort. Obehörig modifiering av produkten upphäver tillverkarens garanti.

Spårning

PS VR2 känner av huvud- och handrörelser med en spårningskamera på VR-headsetet och en spårningsmekanism som är inbäddad i spårningsringen på var och en av handkontrollerna. Sätt inte klistermärken på spårningskameran eller spårningsringen och täck dem inte med en trasa eller med händerna.

Hantera handkontrollen

- Ladda på en plats där temperaturen ligger mellan 10 °C och 30 °C. I andra temperaturer finns det risk att laddningen inte blir lika effektiv.
- Batterierna har en begränsad livslängd. Hur länge batteriet räcker per laddning minskar gradvis i takt med att det används och åldras. Batteriets livslängd varierar också beroende på hur det förvaras, hur det används, omgivningsmiljön och andra faktorer.
- När du inte använder handkontrollen under en längre tid rekommenderas du att ladda den fullt minst en gång om året så att batteriets funktionalitet upprätthålls.

Hörlurar

Dra kontakten för hörlurarna rakt ut när du tar bort hörlurarna. Vinkla inte kontakten när du drar ut den.

Byta ut silikontopparna

Stereohörlurarna levereras med silikontoppar i storlek M (medium) förmonterade. Om de inte passar dina öron, byt ut silikontopparna mot silikontoppar i storlekarna S (liten) eller L (stor) för bättre passform. Ta loss silikontopparna genom att vrida och sedan dra loss dem från hörlurarna. Montera silikontopparna ordentligt för att förhindra dem från att oavsiktligt lossna vid användning.

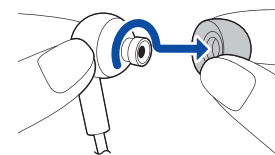

Skötsel och rengöring

Av säkerhetsskäl ska du ta bort VR-headsetet från PS5-konsolen och stänga av handkontrollen före rengöring.

Följ försiktighetsåtgärderna nedan för att undvika att produktens hölje slits eller missfärgas.

- Använd inte flyktiga ämnen som insektsmedel.
- Låt inte föremål av gummi eller vinylplast komma i kontakt med produkten under längre tidsperioder.
- Använd inte lösningsmedel, bensin eller alkohol. Undvik att använda dukar, kemiskt behandlade rengöringsdukar och andra produkter som innehåller sådana ämnen.

Ytor på VR-headsetet, stöd och handkontrollen

Torka med en mjuk och torr tygtrasa.

Anslutningar och portar

Torka med en mjuk och torr tygtrasa.

Oljud eller ljudavbrott kan uppstå om kontakterna på hörlurarna eller headsetet är smutsiga.

Linser

Rengör endast med en mjuk, torr trasa som är särskilt avsedd för rengöring av linser och objektiv.

Om smuts samlas på linserna, torka först med en lätt fuktad trasa och sedan igen med en torr trasa.

- Använd inte pappersprodukter som hushållspapper eller pappersnäsdukar som inte är avsedda för linser.
- Om du lämnar vattendroppar eller smuts på linserna kan det leda till försämring eller nedbrytning.

Ljusskydd

1 Ta bort ljusskyddet från VR-headsetet.

Dra försiktigt i och vicka på basen i höger eller vänster ände av ljusskyddet och ta bort ljusskyddet från de utstickande delarna på VR-headsetet en i taget.

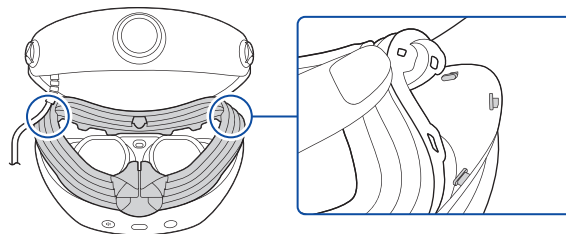

Var försiktig när du tar bort eller fäster ljusskyddet, eftersom det kan gå sönder om du använder för mycket kraft.

2 Rengör ljusskyddet med vatten.

3 Torka av vattnet med en mjuk, torr trasa. Före användning ska ljusskyddet lufttorka ordentligt på en plats med god ventilation.

4 Anslut ljusskyddet till VR-headsetet.

För in de 14 utstickande delarna av VR-headsetet i hålen på ljusskyddet och tryck in den utstickande delen av ljusskyddet i spåret på VR-headsetet.

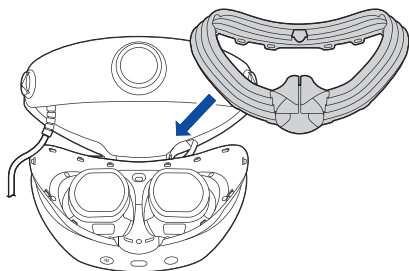

Ventilationsöppningar

Avlägsna damm som samlats vid ventilationsöppningarna med en handhållen dammsugare eller liknande.

Silikontoppar

Ta loss silikontopparna från stereohörlurarna och rengör dem för hand med ett mildt rengöringsmedel. Torka dem tills de är helt torra med en mjuk trasa innan du sätter fast dem igen på hörlurarna. Mer information om hur du tar loss silikontopparna finns i "Byta ut silikontopparna" (►► sidan 61).

Specifikationer

Utförning och specifikationer kan ändras utan förvarning. Användningsinstruktionerna kan variera beroende på vilken programversion du använder, oavsett om det gäller PS5-konsolens systemprogramvara eller enhetsprogramvaran för VR-headsetet och PS VR2 Sense-handkontrollen. Den faktiska produkten kan skilja sig från bilderna i den här bruksanvisningen.

PlayStation VR2-headset

Skärm	2 000 × 2 040 per öga
Sensor	Sexdimensionellt sensorsystem (tredimensionsgyroskop, tredimensionssaccelerometer)
Kameror	4 spårningskameror (för VR-headset, handkontrollspårning) 2 IR-kameror (för blickspårning)
Ingång/utgång	USB Type-C®-kontakt
Ljud	Ingång: Inbyggd mikrofon Utgång: Uttag för stereohörlurar
Strömförsörjning	12 V \equiv 0,6 A
Yttre mått	Cirka 212 × 158 × 278 mm (bredd × höjd × djup/exklusive utstickande delar/med den kortaste pannbandsinställningen)
Vikt	Cirka 560 g (exklusive kablar)
Drifttemperatur	5 °C till 35 °C

Återvinning av uttjänta produkter

Produkterna är tillverkade av många material som kan återvinnas. Varje handkontroll innehåller ett litiumjonbatteri. Följ lokala bestämmelser när du kasserar produkterna.

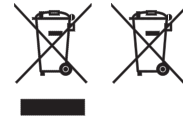

När du ser någon av de här symbolerna på elektronisk utrustning, batterier eller paketering från oss vet du att det här är en elektronisk produkt eller ett batteri som inte ska slängas i hushållssopor inom EU, Storbritannien och Turkiet eller andra länder där separat sophantering finns tillgänglig. Säkerställ att produkten och batteriet kasseras på korrekt sätt på en behörig samlingsstation i enlighet med gällande lagar och föreskrifter. Förbrukade elektriska produkter och batterier kan även kasseras kostnadsfritt hos återförsäljaren när du köper en ny produkt av samma typ. I Storbritannien och länder inom EU kan dessutom större återförsäljare ta emot mindre elektroniska produkter kostnadsfritt för kassering. Fråga hos din lokala återförsäljare om de erbjuder en sådan service för de produkter du vill kassera. På så sätt bidrar du även till att bevara naturresurser och förbättra standarderna för miljöskydd vad gäller behandling och kassering av elektriskt avfall.

Den här symbolen kan användas på batterier i kombination med andra kemisymboler. Symbolen för bly (Pb) förekommer om batteriet innehåller över 0,004 % bly.

Den här produkten innehåller ett batteri som är inbyggt av säkerhets-, prestanda- och dataintegritetsskäl. Batteriet ska inte behöva bytas ut under produktens livslängd och bör endast tas ut av kunnig servicepersonal. För att garantera rätt avfallsbehandling för batteriet, sortera den här produkten som elektriskt avfall.

PlayStation VR2 Sense-handkontroll

Strömförsörjning	5 V \approx 700 mA
Batterityp	Inbyggt litiumjonbatteri
Batterispänning	3,7 V \approx
Batterikapacitet	520 mAh
Vikt	Cirka 168 g
Driftstemperatur	5 °C till 35 °C

Videosignaler som kan användas

Om du vill veta mer om vilka videosignaler som kan användas går du till:



playstation.com/psvr2-video-input/

System- och enhetsprogramvara

- Enhetsprogramvaran för VR-headsetet och PS VR2 Sense-handkontrollen licensieras till dig i enlighet med ett separat slutanvändaravtal. Mer information finns på <https://www.playstation.com/legal/ssl-ps-vr2/>
- Se till att systemprogramvaran för PS5-konsolen och enhetsprogramvaran för VR-headsetet och PS VR2 Sense-handkontrollen är uppdaterade till den senaste versionen.

Information om överensstämmelse



PlayStation VR2 Sense-handkontrollerna har testats och efterlever de gränser som är angivna i RE-direktivet. Använd endast kablar som a) medföljer utrustningen, b) är officiella PlayStation-tillbehör eller c) är kortare än tre meter.

Produkten är tillverkad av, eller tillverkad på uppdrag av, Sony Interactive Entertainment Inc., 1-7-1 Konan Minato-ku Tokyo, 108-0075 Japan. Importeras till Europa och distribueras av (Storbritannien undantaget) Sony Interactive Entertainment Ireland Limited, 2nd Floor, 2/3 Rogers Lane, Dublin 2, Ireland.

Frågor om produktens godkännande i EU skickas till tillverkarens auktoriserade representant, Sony Belgium, bijkantoor van Sony Europe B.V., Da Vincilaan 7-D1, 1930 Zaventem, Belgien.

Uttalande om uppfyllelse av RE-direktivet (direktivet om radio- och teleterminalutrustning)

Sony Interactive Entertainment Inc. intygar härmed att PlayStation VR2 Sense-handkontrollerna efterlever de väsentliga kraven och andra relevanta bestämmelser i direktiv 2014/53/EU. Mer information finns på URL-adressen <https://compliance.sony.eu>.

Frekvenserna som används av den trådlösa nätverksfunktionen i den här produkten är i intervallet 2,4 GHz (Bluetooth®).

Trådlöst frekvensband och högsta uteffekt:

– Bluetooth® 2,4 GHz: mindre än 10 mW.

Upphovsrätt och varumärken

“PS”, “PlayStation”, “PS5”, “PS4”, “PlayStation VR2 Sense”, “DualSense” och “PlayStation Shapes Logo” är registrerade varumärken eller varumärken som tillhör Sony Interactive Entertainment Inc.

“SONY” och “ ” är registrerade varumärken eller varumärken som tillhör Sony Group Corporation.

The Bluetooth® word mark and logos are registered trademarks owned by Bluetooth SIG, Inc. and any use of such marks by Sony Interactive Entertainment Inc. is under license. Other trademarks and trade names are those of their respective owners.

USB-IF SuperSpeed USB Trident logo is a registered trademark of USB Implementers Forum, Inc.

USB Type-C® and USB-C® are registered trademarks of USB Implementers Forum.

Samtliga övriga varumärken tillhör sina respektive ägare.

Mer information

Användarhandbok

Ta reda på allt som din PS5-konsol kan göra. Du kan också hitta detaljerad information om VR-systemets funktioner och hur du konfigurerar inställningar.

På PS5-konsolens hemskärm går du till **Inställningar**  > **Användarhandbok, hälso- och säkerhetsinformation samt annan information** > **Användarhandbok**.

Kundsupportwebbplats

Du hittar supportinformation som steg för felsökning och vanliga frågor på



playstation.com/help/

Ennen kuin käytät tuotetta, lue huolellisesti terveyttä ja turvallisuutta koskevat tiedot, varotoimet ja tuotteen kanssa käytettävien laitteiden käyttöoppaat. Säilytä ohjeet myöhempää käyttöä varten. Lasten vanhempien tai huoltajien on luettava tämä käyttöopas, jotta käyttö on turvallista.

Sisältö

Terveys ja turvallisuus	70
Aloitetaan	74
PS VR2 Sense -ohjaimen käyttö	76
Virtuaalitodellisuuslasien poistaminen päästä	77
Virtuaalitodellisuuslasien virran katkaiseminen	78
Tietoja PS VR2 -laseista	78
Osien nimet	80
Käyttö ja käsittely	83
Hoito ja puhdistus	84
Tekniset tiedot	85
Tuotteen kierrätys elinkaaren lopussa	86
Vaatimustenmukaisuustiedot	87
Tekijänoikeus ja tavaramerkit	87
Lisätietoja	88

Saat käyttöönottoapua ja käyttövinkejä tästä videosta:



playstation.com/psvr2-help/

Terveys ja turvallisuus

Tämän tuotteen suunnittelussa on erityisesti huomioitu turvallisuus. Sähkölaitteiden väärinkäytöstä voi kuitenkin aiheutua tulipalo, sähköisku tai henkilövahinko. Ota huomioon kaikki varoitukset, varotoimet ja ohjeet. Lopeta käyttö ja irrota kaapelit välittömästi, jos tuote alkaa toimia tavallisesta poikkeavalla tavalla, päästää outoja ääniä tai hajuja tai muuttuu polttavan kuumaksi.



VAROITUS

TUOTTEEN SOVELTUMINEN LAPSILLE

PlayStation®VR2 ei ole tarkoitettu alle 12-vuotiaille lapsille.

VALOÄRSYKKEIDEN AIHEUTTAMAT KOHTAUKSET (VALOHERKKÄ EPILEPSIA)

Jos kärsit epilepsiasta tai sinulla on ollut kohtauksia, **ota yhteys lääkäriin ennen tämän tuotteen käyttämistä.**

Jotkut ihmiset ovat herkkiä välkkyville valoille tai geometrisille muodoille ja kuvioille, tai heillä saattaa olla piilevä epilepsia. He voivat saada epilepsiakohtauksia pelatessaan pelejä tai katsoessaan videoita.

LOPETA LAITTEEN KÄYTTÖ VÄLITTÖMÄSTI ja ota yhteys lääkäriin, jos sinulla ilmenee seuraavia terveysongelmia tai oireita altistuessasi välkkyville valoille tai muille valoärsykeille pelejä pelatessasi tai videoita katsellessasi: silmänsärky, näköhäiriöt, migreeni, lihasten nykiminen, kouristus tai muu tahaton liike, tajunnan menetys, sekavuus tai ajan- ja paikantajun menetys.

LOPETA KÄYTTÖ VÄLITTÖMÄSTI, jos yllä mainitun lisäksi havaitset pelaamisen aikana seuraavia oireita: päänsärky, huimaus, pahoinvointi, väsymys, liikepahoinvointi, epä mukava tunne tai kipu muissa kehonosissa, kuten silmissä, korvissa, käsissä, käsivarsissa tai jaloissa. Jos ongelma ei poistu, **ota yhteys lääkäriin.**

- Älä käytä PS VR2:ta, jos olet väsynyt tai kärsit univajeesta, sinua huimaa, voit pahoin, olet sairas tai alkoholin tai huumeiden vaikutuksen alaisena tai jos sinulla on heikentynyt tasapaino tai liikkumiskyky. Jos kärsit vakavista sairauksista, keskustele lääkärin kanssa ennen PS VR2:n käyttöä.
- Jotkut ihmiset voivat kokea pahoinvointia, sekavuutta, näön sumentumista tai muita epämiellyttäviä tuntemuksia. Jos tunnet tällaisia oireita, lopeta pelaaminen välittömästi ja ota virtuaalitodellisuuslasit pois päästä. Jos olosi on käytön jälkeen epämiellyttävä, lepää äläkä ryhdy mihinkään tarkkaa näköä, vakaata tasapainoa tai hyvää koordinaatiota edellyttäviin toimiin ennen kuin oireet ovat täysin kadonneet.
- **LOPETA KÄYTTÖ VÄLITTÖMÄSTI** ja keskustele pelaamisen jatkamisesta lääkärin kanssa, jos sinä tai lapsesi kärsitte yhdestäkään seuraavista terveysongelmista tai oireista: huimaus, muuttunut näkökyky, silmän tai lihaksen nykiminen, sekavuus, kohtaukset tai mikä tahansa pakkoliike tai kouristus. **JATKA PELAAMISTA VAIN LÄÄKÄRIIN HYVÄKSYNNÄLLÄ.**
- PS VR2:n kuviin pitää ehkä totutella jonkin aikaa. Tuotetta kannattaa aluksi käyttää lyhyitä hetkiä kerrallaan.

KÄYTTÖTAUOT

Vältä PS VR2:n pitkäkestoista käyttöä.

Yleisesti on suositeltavaa pitää 15 minuutin tauko jokaista pelattua tuntia kohden. Virtuaalitodellisuussisältöä katsellessa taukojen pituus, tiheys ja tarve kuitenkin vaihtelevat eri ihmisten välillä. Pidä siis taukoja riittävästi omien tuntemuksiesi pohjalta, jotta kaikki epämiellyttävät olotilat katoavat.

RADIOAALLOT

Radioaalлот voivat vaikuttaa sähkölaitteisiin tai lääkinnällisiin laitteisiin (esimerkiksi sydämentahdistimiin), mikä voi aiheuttaa toimintahäiriöitä ja vammoja.

- Jos käytät sydämentahdistinta tai jotain muuta lääketieteellistä laitetta, keskustele lääkärin tai lääketieteellisen laitteen valmistajan kanssa ennen langattoman verkkoyhteyden (Bluetooth®) käyttämistä.

- Älä käytä langatonta verkkoyhteyttä seuraavissa paikoissa:
 - Alueilla, joilla langattoman verkon käyttö on kielletty, kuten sairaaloissa.
 - Jos tuotetta käytetään terveydenhoitolaitoksen tiloissa, on laitoksen määräyksiä noudatettava.
 - Palovaroittimien, automaattisten ovien ja muiden automaattisten laitteiden läheisyydessä.

MAGNEETIT JA LÄÄKINNÄLLISET LAITTEET

Näissä tuotteissa on magneetteja, jotka voivat häiritä sydämentahdistimien, defibrillaattoreiden ja ohjelmoitavien läppien tai muiden lääkinällisten laitteiden toimintaa. Älä aseta näitä tuotteita tällaisten lääkinällisten laitteiden lähelle tai tällaisia laitteita käyttävien henkilöiden lähelle. Jos käytät kuvattuja lääkinällisiä laitteita, ota yhteys lääkäriin ennen näiden tuotteiden käyttöä.

VÄRINÄTOIMINTO

- Älä käytä virtuaalitodellisuuslasien värinätoimintoa, jos käytössäsi on sydämentahdistin, defibrillaattori, ohjelmoitava läppä tai muu lääkinällinen laite.
- Älä käytä virtuaalitodellisuuslasien värinätoimintoa tai PlayStation VR2 Sense™ -ohjaimen värinä- ja liipaisintehostetoimintoa, jos kärsit jostain sairaudesta tai vammasta, johon värinätoiminto voi vaikuttaa, tai jonkin kehonosan, kuten pään tai käden tai käsivarren luiden, nivelten tai lihasten sairaudesta tai vammasta.

Voit ottaa nämä toiminnot käyttöön tai poistaa ne käytöstä virtuaalitodellisuuslaseissa tai ohjaimessa siirtymällä PS5-konsolin aloitusnäyttöön ja valitsemalla **Asetukset**  **> Lisälaitteet**.

ÄÄNENVOIMAKKUUDEN TASO

Jos kuulokkeiden äänenvoimakkuus on säädetty liian suureksi, seurauksena voi olla pysyviä kuulovaurioita. Valitse turvallinen äänenvoimakkuuden taso. Ajan myötä liian suurikin äänenvoimakkuus voi tuntua normaaliilta, vaikka äänet vahingoittaisivat kuuloa. Jos korvasi alkavat soida, tunnet kipua korvissasi tai et kuule muiden puhetta kunnolla, lopeta kuuntelu ja hakeudu kuulontutkimukseen. Mitä suuremmaksi säädät äänenvoimakkuuden, sitä suurempi on kuulovaurioiden riski.

Näin suojelet kuuloasi:

- Rajoita aikaa, jolloin käytät kuulokkeita suurella äänenvoimakkuudella.
- Vältä äänenvoimakkuuden säätämistä suureksi, vaikka ympäristö olisi meluisa.
- Säädä äänenvoimakkuus pienemmäksi, jos et kuule ympärilläsi olevien ihmisten puhetta.

LITIUMIONIAKKU

Ohjain sisältää ladattavan litiumioniakun. Älä käsittele vaurioituneita tai vuotavia litiumioniakkuja. Jos sisäisestä akusta vuotaa nestettä, lopeta tuotteen käyttö välittömästi ja ota yhteys PlayStationin asiakaspalveluun, jonka yhteystiedot ovat mukana toimitetussa dokumentaatiossa. Jos ainetta joutuu silmiin, älä hiero niitä. Huuhtelesilmät heti puhtaalla vedellä ja mene lääkäriin. Jos ainetta joutuu iholle tai vaatteille, huuhtelesilmät kyseinen alue heti puhtaalla vedellä ja ota yhteys lääkäriin. Älä altista akkua avotullelle tai äärimmäisille lämpötiloille: älä jätä akkua suoraan auringonvaloon, kuumaan autoon tai lämmönlähteen lähelle. Älä koskaan yritä avata, murskata tai lämmittää ohjainta tai akkua tai sytyttää niitä tuleen. Älä jätä akkua lataukseen pitkäksi ajaksi, kun ohjain ei ole käytössä.

YMPÄRISTÖ JA PELIALUE

- Kun sinulla on virtuaalitodellisuuslasit päässäsi, et näe lainkaan ympäristöäsi. Jotta vältät vahingot tai vammat, tunne ihmisiin, seiniin, huonekaluihin tai esineisiin törmäämisen tai näiden päälle astumisen tai tasapainon menettämisen ja kaatumisen, huomioi seuraavat asiat:
 - Ennen kuin puuet virtuaalitodellisuuslasit päähäsi, varmista, että ympärilläsi on riittävästi vapaata tilaa. Tarkista, että ympärilläsi tai pelialueella ei ole ihmisiä, lemmikkieläimiä, esineitä, huonekaluja tai portaita. Tarkista, että lattia on vakaa ja että sen pinta on tasainen.
 - Pelialue toiminto vaatii vapaata tilaa, jotta se voi määrittää riittävän tilan. Se ei välttämättä tunnista aluetta täysin oikein, joten varmista, että jätät pelialueetta määrittäessäsi tilaa sen ja seinien, huonekalujen tai muun sellaisen väliin, johon voit kompastua tai törmätä.
 - Kun pelaat, varmista, että pidät pienet lapset ja lemmikkieläimet poissa pelialueelta.
 - Älä liiku käytön aikana, kun käytät sisältöä, joka ei tue huonemittakaavaa (→ sivu 79).
 - Tarkista ennen pelaamista, ettei virtuaalitodellisuuslasien johto ole kietoutunut varatalosi tai raajojesi ympärille ja tarkista johdon tila säännöllisesti myös pelin aikana.

Terveys ja turvallisuus

– Kun sinulla on virtuaalitodellisuuslasit päässäsi, ole varovainen, kun liikut. Vältä suuria tai nopeita pään, raajojen tai vartalon liikkeitä.

- Läpikatselunäkymässä näkökenttä on kapea ja syvyysoikutelma on erilainen kuin normaaliololoissa. Jos näitä varotoimia ei noudateta, seurauksena voi olla vahinko tai vamma, kuten ihmisiin, seiniin, huonekaluihin tai esineisiin törmäminen tai tasapainon menettäminen ja kaatuminen. Tarkista ympäristösi ja liiku hitaasti ja varovaisesti.

YMPÄRISTÖ JA OHJAIMEN KÄYTTÖ

Varo, ettet osu ihmiseen tai esineeseen, kun käytät ohjainta. Jos jompikumpi ohjaimista osuu ihmiseen tai esineeseen, seurauksena voi olla vahinko, vamma tai toimintahäiriö. Huomioi seuraavat asiat, kun käytät ohjainta.

- Ennen kuin käytät ohjainta, tarkista, että ympärilläsi on riittävästi tilaa.
- Älä käytä kumpaakaan ohjaimista, kun USB-kaapeli on liitetty.
- Pujota kätesi kumpaankin ohjaimeseen kiinnitetyn hihnan läpi ja kiinnitä ne ranteisiisi ennen käyttöä.
- Pidä kummastakin ohjaimesta tiukasti kiinni, jotta ne eivät sinkoudu käsistäsi. Älä ravista kumpaakaan ohjainta voimakkaasti.

PIENTEN LASTEN VAMMAT

Pidä tuote poissa pienten lasten ulottuvilta. Pienet lapset voivat nieleista pieniä osia, vetää johdoista, pudottaa virtuaalitodellisuuslasit tai ohjaimen tai kietoutua johtoihin. Tällainen toiminta voi aiheuttaa vamman, vahingon tai toimintahäiriön.

ÄLÄ KOSKAAN PURA TAI MUOKKAA TUOTETTA TAI LISÄVARUSTEITA

Purkaminen voi aiheuttaa tulipalon, sähköiskun tai vamman.

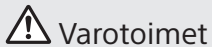

Ihoärsytys

Älä käytä virtuaalitodellisuuslaseja tai kuulokkeita, jos ne aiheuttavat ihoärsytystä. Jos oireet eivät häviä käytön lopettamisen jälkeenkään, hakeudu lääkärin hoitoon.

Staattinen sähköisku

Kun kuulokkeita käytetään erityisen kuivissa olosuhteissa, korvassa voi tuntua pieni ja nopea (staattinen) sähköisku. Tämä johtuu kehoon kerääntyneestä staattisesta sähköstä, ei kuulokkeiden viasta. Tätä vaikutusta voi vähentää pitämällä vaatteita, jotka on valmistettu materiaaleista, jotka eivät aiheuta helposti staattisia sähköiskuja.

Virtuaalitodellisuuslasien pitäminen päässä

- Virtuaalitodellisuuslaseja on tärkeää pitää päässä oikein käytön aikana.
 - Voit katsoa virtuaalitodellisuuslasien oikean käyttötavan PS5-konsolin aloitusnäytöstä valitsemalla **Asetukset**  > **Lisälaitteet** > **PlayStation VR2**.
 - Älä kiristä pannan säädintä liikaa.
 - Voit käyttää virtuaalitodellisuuslaseja silmälasien kanssa. Kun säädät visiiriin asentoa, varo osumasta linssihin silmälasilla.
- Tarkista säännöllisesti, että virtuaalitodellisuuslasit on asetettu päähän kunnolla.

Kosteuden tiivistyminen

Jos PS VR2 tuodaan kylmästä ympäristöstä suoraan lämpimään tilaan, virtuaalitodellisuuslasien tai ohjaimen sisälle voi tiivistyä kosteutta. Tuote ei tällöin välttämättä toimi kunnolla. Irrota tässä tapauksessa virtuaalitodellisuuslasien johto PS5-konsolista, sammuta ohjain ja jätä ne odottamaan useiden tuntien ajaksi. Jos tuote ei tämänkään jälkeen toimi kunnolla, ota yhteys asiakaspalveluun (→ sivu 88).

Käyttöpoikkeamat tai -häiriöt

Paina virtuaalitodellisuuslasien  (virta) -näppäintä vähintään seitsemän sekunnin ajan, mikä pakottaa lasien sammumisen, ja kytke virta sitten uudelleen. Jos ongelma ei poistu, käynnistä PS5-konsoli uudelleen.

Viesti korkeasta lämpötilasta

Jos VR-järjestelmän sisäinen lämpötila kohoaa, siitä tulee näkyviin viesti. Tässä tapauksessa katkaise virtuaaliodellisuuslaseista virta äläkä käytä niitä hetkeen. Varmista, että et käytä niitä kuumassa paikassa tai tuuletusaukot peitettyinä. Jos jatkat virtuaaliodellisuuslasien käyttöä näissä olosuhteissa, ne eivät toimi oikein. Kun virtuaaliodellisuuslasit ovat viilentyneet, siirrä ne tilaan, jossa on hyvä ilmanvaihto, ja jatka käyttöä.

Virtuaaliodellisuuslasien näyttö

- Varmista, ettei mikään estä virtuaaliodellisuuslasien kiinnityksen tunnistinta. Jos jokin on kiinnityksen tunnistimen esteenä, näyttö ei sammu automaattisesti, kun virtuaaliodellisuuslasit poistetaan päästä. Jos kuva näkyy näytöllä pitkän aikaa, se voi palaa kiinni, jolloin näytöllä näkyy pysyvästi himmeä kuva.
- Näytön tietyissä kohdissa voi näkyä mustia (tummia) pikseleitä ja jatkuvasti valaistuja pikseleitä. Tällaisten pisteiden näkyminen on näytölle tavanomaista eikä ole merkki järjestelmäviasta. Näytöt on tehty erittäin tarkan teknologian avulla. Kaikissa näytöissä voi kuitenkin näkyä pieniä määriä tummia tai jatkuvasti palavia pikseleitä tai väripoikkeamia.

Neste, pöly, savu, höyry ja kuumuus

- Varmista aina, että tuotteessa ja sen liitännöissä ei ole nestettä, runsaasti pölyä tai pienhiukkasia.
- Älä jätä tuotetta seuraavanlaisille alueille pitkäksi aikaa käytön, säilytyksen tai kuljetuksen aikana.
 - Alueet, joilla on savua tai höyryä
 - Alueet, joilla on suuri ilmankosteus, pölyä tai tupakansavua
 - Alueet, jotka ovat lähellä lämmityslaitteita tai suorassa auringonvalossa tai joihin kertyy lämpöä

Käyttöönotto ja käsittely

- Älä käytä johtoja, jos ne ovat vahingoittuneet tai niitä on muokattu.
- Älä aseta painavia esineitä tuotteen tai johtojen päälle, heitä tai pudota tuotetta tai muuten altista sitä fyysisille iskuille.
- Älä aseta tuotetta epävakaille, kalteville tai täriseville pinnoille.
- Älä jätä tuotetta lattialle.
- Älä kävele johtojen päältä tai jätä niitä puristuksiin erityisesti liittimien lähellä.
- Älä vedä tai taivuta johtoja voimakkaasti.
- Älä kosketa liitäntöjä tai työnnä niihin tai tuotteen sisään mitään niihin kuulumattomia esineitä.
- Irrota johdot, jos haluat puhdistaa tai siirtää tuotteen tai jos et aio käyttää sitä pitkään aikaan.
- Älä heiluta virtuaaliodellisuuslaseja niiden johdosta.
- Älä irrota virtuaaliodellisuuslasien johtoa ennen kuin virtamerkkivalo on punainen tai sammunut. Johdon irrottaminen, kun valot ovat valkoisia ja virtuaaliodellisuuslasien virta on kytketty, voi aiheuttaa toimintahäiriön.
- Älä altista tuotetta, akkua tai lisävarusteita korkealle lämpötilalle tai kosteudelle tai jätä niitä suoraan auringonvaloon käytön, kuljetuksen tai säilytyksen aikana.

Aloitetaan

1 Liitä virtuaalitodellisuuslasit PlayStation®5-konsoliin.

Liitä virtuaalitodellisuuslasien johto USB Type-C® -porttiin (SuperSpeed USB 10 Gb/s).

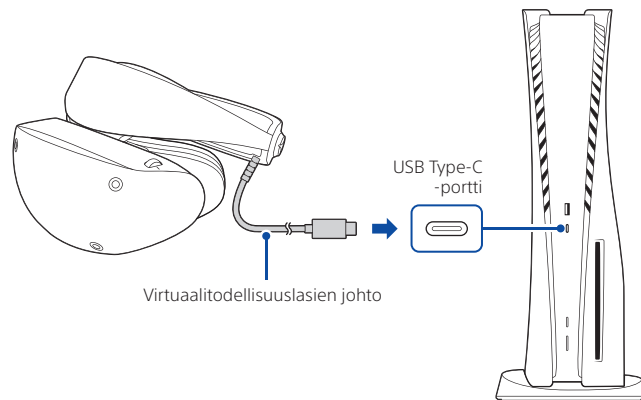

2 Käynnistä.

PS5®-konsoli

Paina PS5-konsolin  (virta) -painiketta.

Virtuaaliodellisuuslasit

Paina virtuaaliodellisuuslasiesi  (virta) -painiketta. Virtamerkkivalo vilkkuu valkoisena ja alkaa sitten palaa valkoisena.

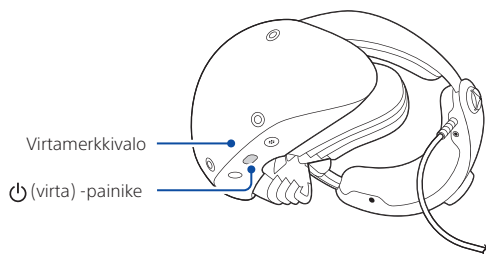

Jos virtuaaliodellisuuslasit eivät käynnisty, kaapelia ei ole ehkä liitetty kunnolla. Pidä visiirin säätöpainiketta pohjassa, liu'uta visiiri ulos ja irrota kaapeli. Kiinnitä kaapeli sitten uudelleen ja varmista, että se on kunnolla kiinni.

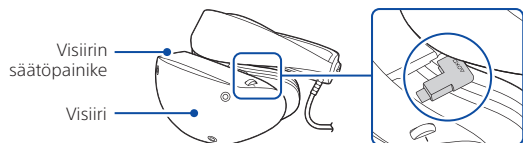

3 Ota PS VR2 käyttöön.

① Varmista, että sinulla on kaikki tarvittavat lisälaitteet.

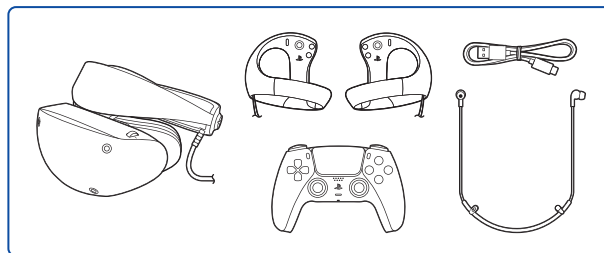

② Aloita käyttämällä PS5-konsolisi mukana toimitettua langatonta DualSense™-ohjainta ja suorita käyttöönotto seuraamalla televisiossa näkyviä ohjeita.

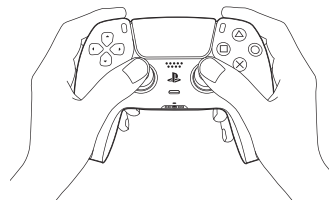

PS VR2 Sense -ohjaimen käyttö

1 Käynnistä ohjaimet painamalla niiden (PS) -näppäintä.

Kummankin ohjaimen tilan merkkivalo muuttuu valkoiseksi. Jos tilan merkkivalo ei syty, lataa ohjain.

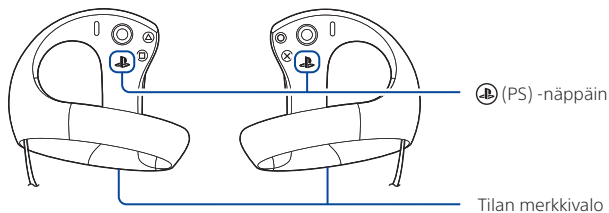

2 Varmista, että pitelet vasenta ja oikeaa ohjainta oikeissa käsissä, ja kiinnitä hihnat ranteisiisi tukevasti.

Tunnistat oikean (R) ja vasemman (L) ohjaimen katsomalla hihnan pidikkeitä.

Kiinnitä hihna työntämällä kätesi lenkin läpi ja vetämällä hihnasta samalla, kun käännät rannettasi.

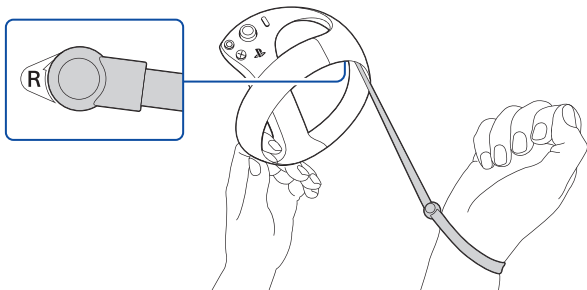

3 Pitele ohjaimia.

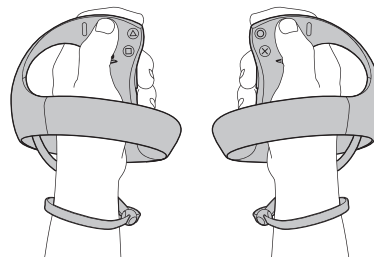

Irrota USB-kaapeli, kun pelaat.

Pariliitä ohjaimet

Jos käytät ohjaimia ensimmäistä kertaa, sinun on pariliitettävä ne PS5-konsolin kanssa. Käynnistä PS5-konsoli ja liitä sen jälkeen kumpikin ohjain vuorotellen konsoliin USB-kaapelilla.

Lataa ohjaimet

Liitä kumpikin ohjain PS5-konsoliin USB-kaapelilla konsolin ollessa päällä tai lepotilassa. Lepotilassa ohjaimien tilan merkkivalo vilkkuu hitaasti valkoisena ja sammuu, kun ohjain on ladattu täyteen.

- Kun haluat ladata ohjainta konsolin ollessa lepotilassa, aloita PS5-konsolin aloitusnäytöstä, siirry kohtaan **Asetukset** > **Järjestelmä** > **Virransäästö** > **Lepotilassa käytettävissä olevat ominaisuudet** > **Virransyöttö USB-portteihin** ja valitse jokin muu vaihtoehto kuin **Pois päältä**.
- Käytä tämän tuotteen tai PS5-konsolin mukana toimitettua USB-kaapelia. Jos käytät muuta kaapelia, käytä USB-standardien mukaista USB-kaapelia. Kaikki USB-kaapelit eivät toimi oikein.

Ohjaimen virran katkaiseminen

Paina ohjaimen (PS) -näppäintä, jotta PS5-konsolin ohjauskeskus avautuu. Kun valitset Lisälaitteet > PS VR2 Sense -ohjain (L) tai PS VR2 Sense -ohjain (R) > Kytke pois päältä, ohjain ja sen tilan merkkivalo sammuvat.

Hihnojen kiinnittäminen

Jos jommankumman ohjaimen hihna irtoaa, kiinnitä se takaisin seuraavasti. Kohdista kiinnikkeen koholla oleva kohta hihnan pidikkeen kanssa. Kierrä sitten hihnan kiinnikettä nuolen suuntaan, kunnes hihna lukittuu paikalleen.

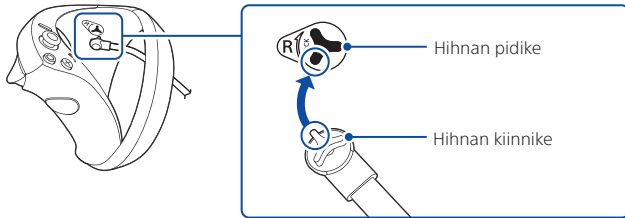

Virtuaalitodellisuuslasien poistaminen päältä

Pidä pannan vapautuspainiketta painettuna ja poista virtuaalitodellisuuslasit vetämällä pantaa taaksepäin.

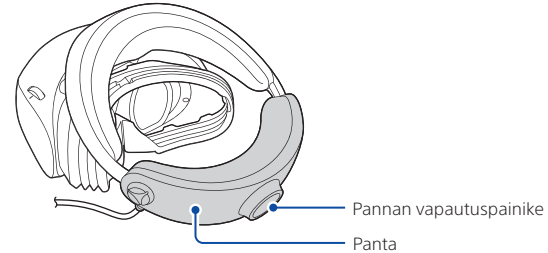

- Kun virtuaalitodellisuuslasit riisutaan, lasien näyttö sammuu automaattisesti.
- Voit katsoa virtuaalitodellisuuslasien oikean käyttötavan PS5-konsolin aloitusnäytöstä valitsemalla Asetukset > Lisälaitteet > PlayStation VR2.

Virtuaalitodellisuuslasien virran katkaiseminen

Paina virtuaalitodellisuuslasien  (virta) -näppäintä pitkään. Virtamerkkivalo vilkkuu valkoisena ja alkaa sitten palaa punaisena.

Tietoja PS VR2 -laseista

Yhdistä PS VR2 -lasit PS5-konsoliin ja nauti VR-tilasta tuetuissa PS5-peleissä. Elokuvatilassa voit nauttia videosisällöstä, PS5-peleistä ja tuetuista PS4™-peleistä suurella näytöllä virtuaaliympäristössä. Kun olet elokuvatilassa ja pidät virtuaalitodellisuuslaseja, video ja ääni toistetaan vain virtuaalitodellisuuslaseihin.

PS VR2 ei ole yhteensopiva PlayStation®4-konsolien kanssa eikä sillä voi pelata PS4-pelejä VR-tilassa.

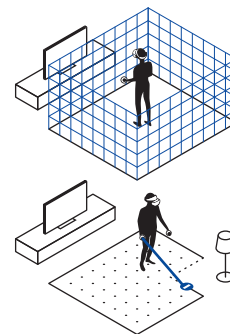

Pelialue

- Aluetta, jolla voit pelata turvallisesti VR-tilassa virtuaalitodellisuuslasit päässäsi, kutsutaan pelialueeksi. Jos lähestyt alueen reunaan pelin aikana, näet rajaviivan VR-tilassa. Jos siirryt alueen ulkopuolelle, peli keskeytyy ja näyttö alkaa näyttää ympäristöäsi (läpikatselunäkymä). Älä poistu pelialueelta pelin aikana turvallisuutesi varmistamiseksi.
- Virtuaalitodellisuuslasien seurantakamera skannaa huoneen pelialueen määrittämiseksi. Voit myös laajentaa tai jättää pois alueen osia. Noudata aina kaikkia näytöllä näkyviä pelialueen määrittämisen ja turvallisen pelialueella pelaamisen ohjeita.



Pelityylit

- VR-tilassa pelattaessa on käytettävissä kolmentyyppisiä asento- ja liikevaihtoehtoja eli VR-pelityylejä. Kun ostat pelejä tai sovelluksia, tarkista, mitä VR-pelityylejä ne tukevat.

 Huonemittakaava	Liiku ja pelaa Vaatii pelialueen, jonka koko on vähintään 2 m x 2 m.
 Seisten	Seiso ja pelaa
 Istuen	Istu ja pelaa

- Istu elokuvatilassa. Pelialueet poistetaan käytöstä elokuvatilassa, joten et näe rajaviivoja tai viestejä, kun siirryt alueen ulkopuolelle.



Läpikatselunäkymä

PS VR2:ssa on läpikatselunäkymä, jonka avulla voit tarkistaa ympäristösi, kun pidät virtuaalitodellisuuslasia. Paina virtuaalitodellisuuslasien  (toiminto) -näppäintä pelin aikana, jotta näyttö muuttuu. Näyttö vaihtuu automaattisesti läpikatselunäkymäksi myös seuraavissa tapauksissa.

- Kun määrität pelialueen
- Kun siirryt pelialueen ulkopuolelle pelin aikana

PS VR2:n käyttöönotto

Virtuaalitodellisuuslasien asetukset

Voit määrittää virtuaalitodellisuuslasien asetuksia, kuten pelialueen ja  (toiminto) -näppäimen määrytykset. Valitse tilisi PS VR2 -käyttäjänä ja valitse sitten PS5-konsolin aloitusnäytöstä **Asetukset**  > **Lisälaitteet** > **PlayStation VR2**. Nämä asetukset näytetään vain, kun virtuaalitodellisuuslasien virta on kytketty ja ne on yhdistetty PS5-konsoliin.

Asetukset lapsia varten

Vanhemmat ja huoltajat voivat tarvittaessa rajoittaa sitä, miten lapset voivat käyttää tuotetta. Valitse PS5-konsolin aloitusnäytöstä **Asetukset**  > **Perhe ja lapsilukot** ja määritä rajoitukset kullekin lapselle.

Lisätietoja asetuksista on PS5-konsolin käyttöoppaassa ( ► sivu 88).

Osien nimet

Virtuaalitodellisuuslasit

Etuosa

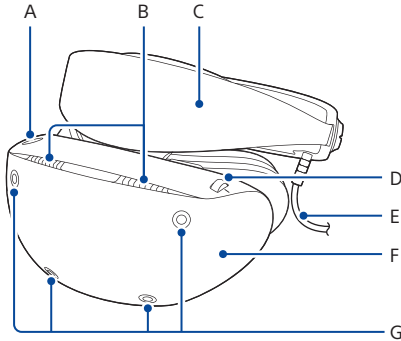

- A) Visiirin säätöpainike
- B) Tuuletusaukko
- C) Panta
- D) Linssin säädin
- E) Virtuaalitodellisuuslasien johto
- F) Visiiri
- G) Seurantakamerat

Takaosa

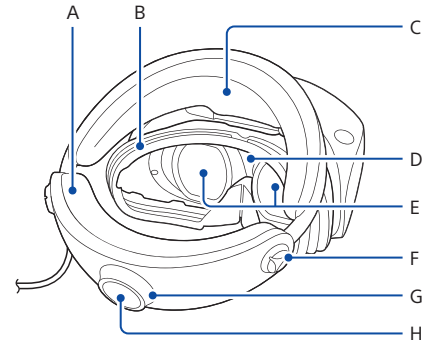

- A) Takaosan pääntuki
- B) Valosuojä
- C) Etuosan pääntuki
- D) Kiinnityksen tunnistin
- E) Linssit
- F) Kuulokesovitteiden pidike
Kun et käytä kuulokkeita, pidä ne poissa tieltä kuulokesovitteiden pidikkeillä.
- G) Pannan säädin
- H) Pannan vapautuspainike

Alaosia

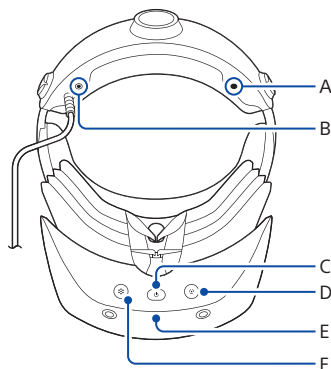

- A) Kuulokkeiden kiinnityskolo
- B) Stereokuulokelaitanta
- C) ⏻ (virta) -näppäin
Paina: kytke virtuaalitodellisuuslaseihin virta
Paina pitkään: katkaise virtuaalitodellisuuslaseista virta
- D) Ⓞ (toiminto) -näppäin
Paina näppäintä, jotta siirryt läpikatselunäkymään. Voit mykistää mikrofonin määrittämällä näppäimen uudelleen (→ sivu 79).
- E) Virtamerkkivalo
Palaa valkoisena: virtuaalitodellisuuslasien virta on kytketty
Palaa punaisena: virtuaalitodellisuuslasien virta on katkaistu
- F) Mikrofoni

Stereokuulokkeet

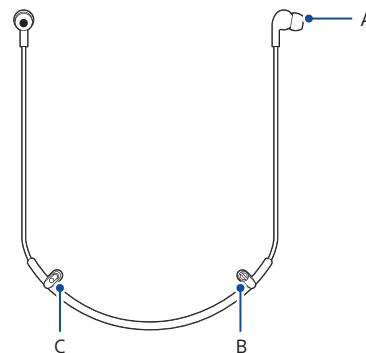

- A) Kuulokesovite
- B) Kiinnike
- C) Stereokuulokelaitin

Voit nauttia 3D-äänestä mukana toimitetuilla kuulokkeilla sekä omilla stereokuulokkeillasi (analoginen tai USB). Kun käytät kuulokkeita kuulokeliitännän kautta, liitä ne virtuaalitodellisuuslaseihin. Kun käytät USB-liitäntäisiä kuulokkeita, liitä ne PS5-konsoliin.





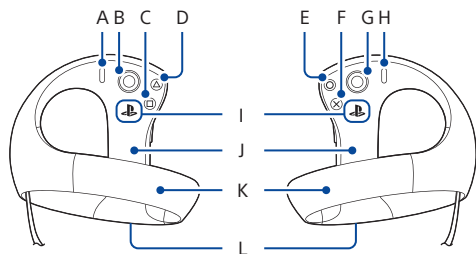

PS VR2 Sense -ohjain

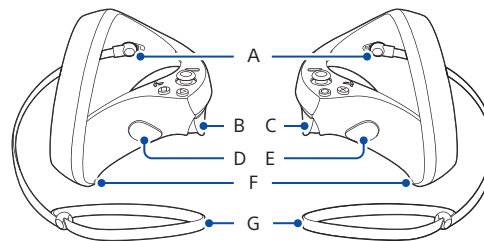
Yläosa



Sivu



- A)  (luonti) -näppäin
- B) Vasen sauva / L3-näppäin
- C)  -näppäin
- D)  -näppäin
- E)  -näppäin
- F)  -näppäin
- G) Oikea sauva / R3-näppäin
- H)  (valinnat) -näppäin
- I)  (PS) -näppäin
- J) Kahva
- K) Seurantarengas
- L) Tilan merkkivalo

Valkoinen, tasainen: päällä

Valkoinen, vilkkuu hitaasti: latautuu lepotilassa

Ei pala: pois päältä

- A) Hihnan pidike
- B) L2-näppäin
- C) R2-näppäin
- D) L1-näppäin
- E) R1-näppäin
- F) USB-portti
- G) Hihna

Käyttö ja käsittely

Älä koskaan pura tai muokkaa tuotetta tai lisävarusteita

Käytä tuotetta ja lisävarusteita tämän käyttöoppaan ohjeiden mukaisesti. Tuotteen analysointi tai muokkaus tai sen piirisuunnitelmien analysointi tai käyttö on kiellettyä. Valmistajan takuu raukeaa, jos tuotetta muokataan luvottomasti.

Seuranta

PS VR2 tunnistaa pään ja käsien liikkeitä virtuaalitodellisuuslasien seurantakameralla ja seurantamekanismilla, joka on upotettu kummankin ohjaimen seurantarenkaaseen. Älä kiinnitä tarroja seurantakameraan tai seurantarenkaaseen äläkä peitä niitä kankaalla tai käsilläsi.

Ohjaimen käsittely

- Lataa laite tilassa, jonka lämpötila on 10–30 °C. Muissa lämpötiloissa lataus ei ehkä tapahdu yhtä nopeasti.
- Akkujen käyttöikä on rajallinen. Akun kesto heikkenee hitaasti käytön seurauksena. Akun kesto vaihtelee myös sen säilytyksestä, käytöstä, käyttöympäristöstä ja muista tekijöistä riippuen.
- Jos ohjainta ei käytetä pitkään aikaan, on suositeltavaa ladata sen akku täyteen vähintään kerran vuodessa, jotta akku säilyy toimintakykyisenä.

Kuulokkeet

Vedä kuulokeliitin ulos kohtisuoraan, kun irrotat kuulokkeet. Älä vedä liitintä vinoon.

Kuulokesovitteiden vaihtaminen

Stereokuulokkeisiin on asennettu valmiiksi M-koon kuulokesovitteet. Jos ne eivät sovi kunnolla korviisi, vaihda niiden tilalle S- tai L-koon kuulokesovitteet. Voit poistaa kuulokesovitteet kuulokkeista kiertämällä niitä ensin ja vetämällä ne sitten irti. Asenna kuulokesovitteet tukevasti paikalleen, jotta ne eivät irtoa vahingossa käytön aikana.

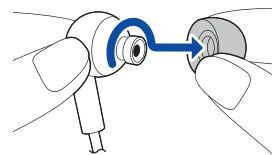

Hoito ja puhdistus

Irrota virtuaalitodellisuuslasit PSS-konsolista ja katkaise ohjaimesta virta ennen puhdistamista turvallisuutesi varmistamiseksi.

Noudattamalla alla olevia ohjeita voit estää tuotteen ulkopintaa kulumasta ja haalistumasta.

- Älä käytä haihtuvia aineita, kuten hyönteismyrkkyjä.
- Älä jätä tuotetta pitkäksi aikaa kosketuksiin kumin tai vinyylin kanssa.
- Älä käytä maaliinohenteita, bentseeniä tai alkoholia. Vältä käyttämästä puhdistusliinoja, kemiallisesti käsiteltyjä liinoja ja muita tuotteita, jotka sisältävät kyseisiä aineita.

Virtuaalitodellisuuslasien pinnat sekä pääntukien ja ohjaimien pinnat

Pyyhi pehmeällä, kuivalla liinalla.

Liittimet ja portit

Pyyhi pehmeällä, kuivalla liinalla.

Laitteesta voi kuulua häiriöääntä tai ääni voi keskeytyä, jos lasien tai kuulokkeiden liittimet ovat likaisia.

Linssit

Käytä vain erityisesti linssien puhdistukseen tarkoitettua pehmeää ja kuivaa liinaa.

Jos linssihin kertyy vaikeasti irrotettavaa likaa, pyyhi ne ensin hieman kostutetulla liinalla ja sitten uudestaan kuivalla liinalla.

- Älä puhdistu linssijä talouspaperilla, nenäliinalla tai muulla paperilla, jota ei ole tarkoitettu linssien puhdistukseen.
- Linssihin jäävät vesipisarot tai lika voivat vahingoittaa tai vaurioittaa niitä.

Valosuoja

1 Poista valosuoja virtuaalitodellisuuslaseista.

Vedä ja liikuta valosuojan oikean tai vasemman reunan alaosaa varovasti ja irrota valosuoja virtuaalitodellisuuslasien ulokkeista yksi kerrallaan järjestyksessä.

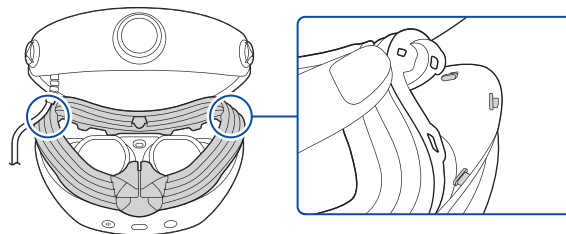

Ole varovainen, kun irrotat tai kiinnität valosuojaa, koska se voi rikkoutua, jos käytät liiallista voimaa.

2 Puhdista valosuoja vedellä.

3 Pyyhi vesi pois pehmeällä, kuivalla liinalla. Ilmakuivata valosuoja hyvin paikassa, jossa on hyvä ilmanvaihto.

4 Kiinnitä valosuoja virtuaalitodellisuuslaseihin.

Aseta virtuaalitodellisuuslasien 14 uloketta valosuojan aukkoihin ja paina valosuojan nenäosan uloke virtuaalitodellisuuslasien uraan.

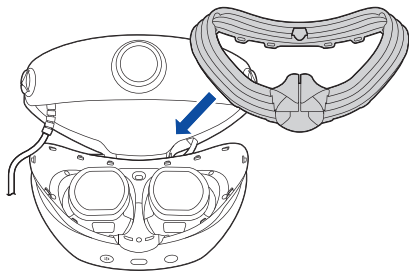

Tuuletusaukot

Puhdista tuuletusaukkoihin kertynyt pöly rikkaimurilla tai vastaavalla tuotteella.

Kuulokesovitteet

Irrota kuulokesovitteet stereokuulokeista ja pese ne käsin laimealla puhdistusaineella. Kuivaa kuulokesovitteet huolellisesti pehmeällä liinalla ennen kuin kiinnität ne takaisin kuulokkeisiin. Lisätietoja kuulokesovitteiden poistamisesta on kohdassa Kuulokesovitteiden vaihtaminen (•► sivu 83).

Tekniset tiedot

Ominaisuuksiin voidaan tehdä muutoksia ilman erillistä ilmoitusta. Käyttöohjeet saattavat vaihdella riippuen siitä, mitä ohjelmistoversiota käytät PS5-konsolin käyttöjärjestelmänä tai virtuaalitodellisuuslasien ja PS VR2 Sense -ohjaimen laiteohjelmistona. Varsinainen tuote saattaa poiketa tämän oppaan kuvituksista.

PlayStation VR2

Näyttö	2 000 × 2 040 silmää kohti
Anturi	6 akselin liikkeen tunnistusjärjestelmä (3 akselin gyroskooppi ja 3 akselin kiihtyvyyssmittari)
Kamerat	4 seurantakameraa (virtuaalitodellisuuslasien ja ohjainten seurantaan) 2 IR-kameraa (katseenseurantaan)
Tulo/lähtö	USB Type-C® -liitäntä
Ääni	Tulo: sisäänrakennettu mikrofoni Lähtö: stereokuulokeliitäntä
Nimellistulovirta	12 V \approx 0,6 A
Ulkoiset mitat	Noin 212 × 158 × 278 mm (leveys × korkeus × syvyys / pois lukien ulkonevat osat / pannan lyhimmissä asennossa)
Paino	Noin 560 g (pois lukien johdot ja kaapelit)
Käyttölämpötila	lämpötilojen 5 °C ja 35 °C välillä

Tuotteen kierrätys elinkaaren lopussa

Tuotteiden valmistuksessa on käytetty monia materiaaleja, jotka voi kierrättää. Kummassakin ohjaimessa on litiumioniakku. Hävitä tuotteet noudattaen paikallisia säännöksiä.

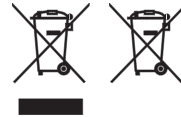

Jompikumpi näistä symboleista sähkölaitteessa, akussa tai niiden pakkauksissa ilmaisee, että kyseistä sähkölaitetta tai akkua ei saa hävittää normaalina talousjätteenä EU-alueella, Yhdistyneessä kuningaskunnassa, Turkissa tai muissa maissa, joissa on jätteen lajittelujärjestelmiä käytössä. Varmista oikea käytöstäpoistotapa viemällä tuotteet hävitettäväksi viralliseen jätteenkeräyslaitokseen paikallisten lakien tai vaatimusten mukaisesti. Jätteeksi tarkoitetut sähkötuotteet ja akut voi myös hävittää maksutta jälleenmyyjien kautta, kun hankit uuden vastaavan tuotteen. Lisäksi suuret jälleenmyyjät voivat Yhdistyneessä kuningaskunnassa ja EU-maissa ottaa maksutta vastaan pieniä määriä hävitettäviä sähkötuotteita. Kysy paikalliselta jälleenmyyjältäsi, tarjoavatko he tällaista palvelua hävitettävälle tuotteellesi. Näin autat säästämään luonnon resursseja ja parantamaan sähkölaitteiden jätekäsittelyyn ja hävitykseen liittyvää luonnonsuojelun tasoa.

Akuissa voi olla tämän symbolin lisäksi kemiallisia symboleja. Akussa on lyijyn (Pb) kemiallinen merkki, jos se sisältää yli 0,004 % lyijyä.

Tässä tuotteessa on kiinteä akku turvallisuuden, toimintatehon tai tietojen eheyden varmistamisen takia. Akun ei pitäisi edellyttää vaihtoa tuotteen käyttöiän aikana, ja se tulee poistattaa vain pätevällä huoltohenkilöllä. Jotta akku käsitellään oikeanlaisena jätteenä, hävitä tämä tuote sähköromuna.

PlayStation VR2 Sense -ohjain

Nimellistulovirta	5 V \approx 700 mA
Akun tyyppi	Sisäänrakennettu litiumioniakku
Akun jännite	3,7 V \approx
Akun kapasiteetti	520 mAh
Paino	Noin 168 g
Käyttölämpötila	lämpötilojen 5 °C ja 35 °C väliltä

Tuetut videotulosignaalit

Lisätietoja tuetuista videotulosignaaleista on seuraavassa osoitteessa:



playstation.com/psvr2-video-input/

Käyttöjärjestelmä ja laiteohjelmisto

- Virtuaalitodellisuuslasien ja PS VR2 Sense -ohjaimen laiteohjelmisto on lisensoitu erillisen loppukäyttäjän lisenssisopimuksen nojalla. Lisätietoja on osoitteessa <https://www.playstation.com/legal/ssl-ps-vr2/>
- Päivitä aina PS5-konsolin käyttöjärjestelmä ja virtuaalitodellisuuslasien ja PS VR2 Sense -ohjaimen laiteohjelmisto uusimpaan versioon.

Vaatimustenmukaisuustiedot



PlayStation VR2 Sense -ohjaimet on testattu ja todettu radiolaitedirektiivissä

säädettyjen raja-arvojen mukaisiksi. Käytä vain johtoja, jotka ovat joko a) laitteen mukana toimitettuja, b) virallisia PlayStation-lisävarusteita tai c) alle kolmen metrin mittaisia.

Tämän tuotteen valmistaja tai valmistuttaja on Sony Interactive Entertainment Inc., 1-7-1 Konan Minato-ku Tokyo, 108-0075 Japan. Maahantuojaja ja jakelija Euroopassa (paitsi Yhdistyneessä kuningaskunnassa) Sony Interactive Entertainment Ireland Limited, 2nd Floor, 2/3 Rogers Lane, Dublin 2, Ireland.

Kysymykset, jotka koskevat tuotteen määräystenmukaisuutta EU:ssa, tulee lähettää valmistajan viralliselle edustajalle: Sony Belgium, bijkantoor van Sony Europe B.V., Da Vincilaan 7-D1, 1930 Zaventem, Belgia.

Ilmoitus yhdenmukaisuudesta radio- ja telepäätelaitteita koskevan RE-direktiivin kanssa

Sony Interactive Entertainment Inc. täten julistaa, että PlayStation VR2 Sense -ohjaimet täyttävät direktiivin 2014/53/EU oleelliset vaatimukset ja muut tarvittavat kohdat. Lisätietoja on osoitteessa <https://compliance.sony.eu>.

Tämän tuotteen langaton verkkoyhteystoiminto käyttää 2,4 GHz:n (Bluetooth®) taajuuksia.

Langattoman yhteyden taajuusalue ja enimmäisteho:

- Bluetooth® 2,4 GHz: alle 10 mW.

Tekijänoikeus ja tavaramerkit

“PS”, “PlayStation”, “PS5”, “PS4”, “PlayStation VR2 Sense”, “DualSense” ja “PlayStation Shapes Logo” ovat Sony Interactive Entertainment Inc:n tavaramerkkejä tai rekisteröityjä tavaramerkkejä.

“SONY” ja “” ovat Sony Group Corporationin tavaramerkkejä tai rekisteröityjä tavaramerkkejä.

The Bluetooth® word mark and logos are registered trademarks owned by Bluetooth SIG, Inc. and any use of such marks by Sony Interactive Entertainment Inc. is under license. Other trademarks and trade names are those of their respective owners.

USB-IF SuperSpeed USB Trident logo is a registered trademark of USB Implementers Forum, Inc.

USB Type-C® and USB-C® are registered trademarks of USB Implementers Forum.

Kaikki muut tavaramerkit ovat haltijoidensa omaisuutta.

Lisätietoja

Käyttöopas

Katso, mihin kaikkeen PS5-konsoli pystyy. Voit myös lukea tarkemmin VR-järjestelmän toiminnoista ja asetusten määrittämisestä. Valitse PS5-konsolin aloitusnäytöstä **Asetukset**  > **Käyttöopas, terveys ja turvallisuus** sekä **muita tietoja** > **Käyttöopas**.

Asiakaspalvelun verkkosivut

Saat käyttöösi verkossa olevat tukitiedot, kuten vaiheittaiset vianmääritysoppaat ja usein kysytyt kysymykset, siirtymällä seuraavaan osoitteeseen:



playstation.com/help/



© 2024 Sony Interactive Entertainment Europe Limited.

