

SONY®



PlayStation®5

Quick Start Guide

Hurtig startguide • Hurtigstartveiledning

Snabbhandledning • Pikaopas

სწრაფი დაწყების სახელმძღვანელო

Let's get started

1 Insert the horizontal stand feet into the hole in the grooves of the PlayStation®5 console.

Always attach the feet to your PS5® console before use. Place your console on a soft cloth spread over a flat surface before attaching the feet.

Console with disc drive installed

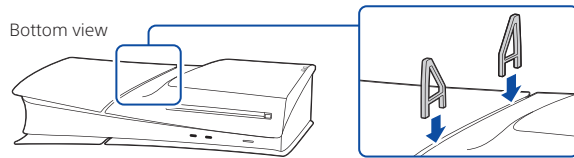

Console without disc drive installed

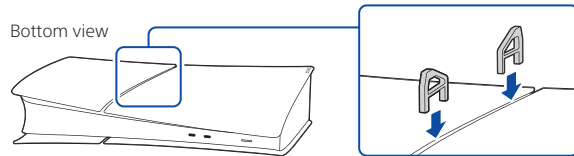

If you want to set your PS5 console in the vertical position, you'll need to use the vertical stand (sold separately).

2 Connect the HDMI cable and the AC power cord.

Use the included cables. Make all connections before plugging the AC power cord into an electricity supply.

The following illustrations all show the console with the disc drive installed.

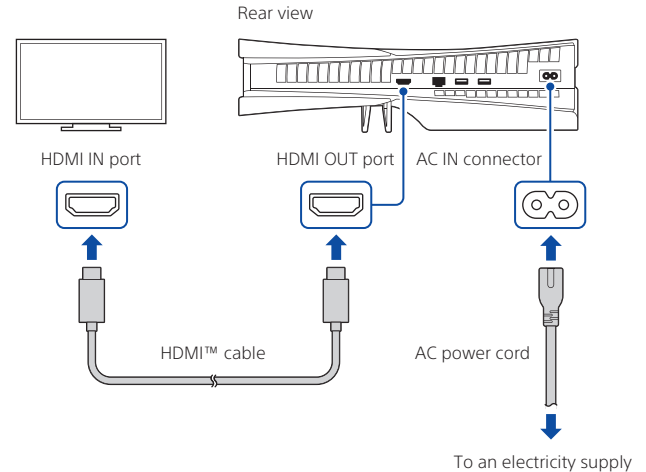

3 Connect the LAN cable.

For a wired connection to the internet, use a LAN cable (not included).
If you're going to use Wi-Fi®, don't connect a LAN cable and skip to the next step.

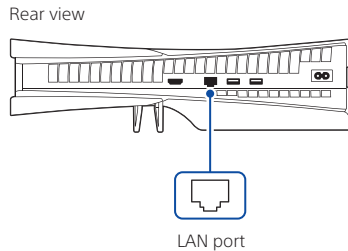

4 Turn on your TV and set the input to HDMI.

5 Turn on your PS5 console by pressing the (power) button.

The power indicator blinks blue, and then turns white.

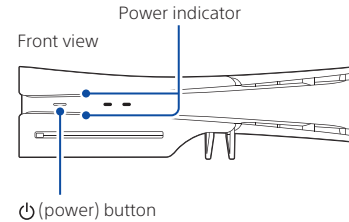

If you leave the console idle for 60 seconds after you turn it on, the screen reader turns on. You can listen to on-screen text and other important information read aloud to help you accomplish what you want to do.
Screen reader is available only in certain languages.

6 Connect your DualSense® wireless controller to your console and press the (PS) button.

To pair your controller, connect it with a USB cable to the USB port on your console. When you press the  (PS) button, the controller turns on.

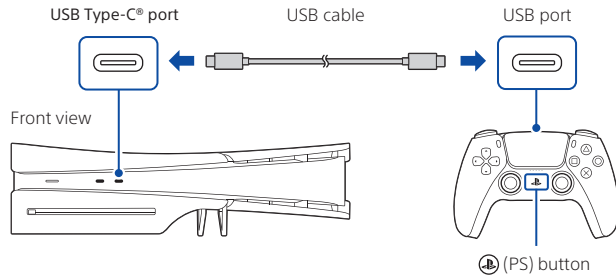

7 Make it your own.

You're almost done! Follow the on-screen instructions to complete the initial setup.

- Set up your account
Make a new account or sign in with an existing account. By signing in with your existing account, you can access your PlayStation®Plus subscription, as well as friends, trophies, and other account information.
- Transfer data from another console
If you have a PlayStation®4 console or another PS5 console, you can transfer data to your new console by signing in with an existing account.

You'll know that setup is complete when **Welcome to PlayStation 5** appears on your screen.

Will a child be using your PS5 console? See also "Parental controls" (page 5).

- The setup options that you see are tailored to your needs, based on information such as your network environment and the account that you're signed into.
- You can go back and change any of your settings by selecting **Settings**  from the home screen.

Parental controls

You can manage settings for children who use your PS5 console. Parental controls let you set restrictions on the games children can play, when and how long they play, whether or not they can chat, and more.

Each adult (👤) and child (👶) will need their own separate accounts. When you create an account for a child, it's automatically linked to your account, creating a family. You can set parental controls only for children in your family.

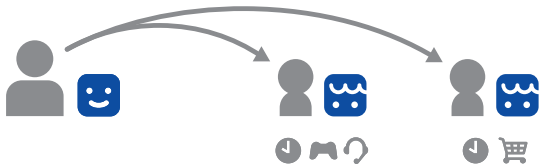

You can use an existing account, such as one you created on a PS4™ console, for your PS5 console. Your family and parental control settings will carry over to your PS5 console.

Create an account for a child

You can create a child account and set parental controls at the same time.

Press the (PS) button to open the control centre. Select your profile picture, then select **Switch User**. From the user selection screen, select **Add User** to create an account.

Review and change your parental control settings





We recommend that you check the child's parental controls regularly. You can review or update them by selecting **Settings** ⚙️ > **Family and Parental Controls** from the home screen.

Parental controls





Game rating icons

Each game comes with a game rating icon that helps you determine whether it's age-appropriate for the child.

Europe, Africa and India

Player's Age	3 and above	7 and above	12 and above	16 and above	18 and above
Game Age Rating					

Germany

Player's Age	0 and above	6 and above	12 and above	16 and above	18 and above
Game Age Rating					

Find out more about parental control features and setup in the User's Guide (page 12).

What's on the screen

Home screen

From the home screen, you can go to two types of content: games or media. In the games home, you'll find your games, PlayStation™Store, and other game-related apps. In the media home, you'll find music, video, and other non-game related apps.

EN

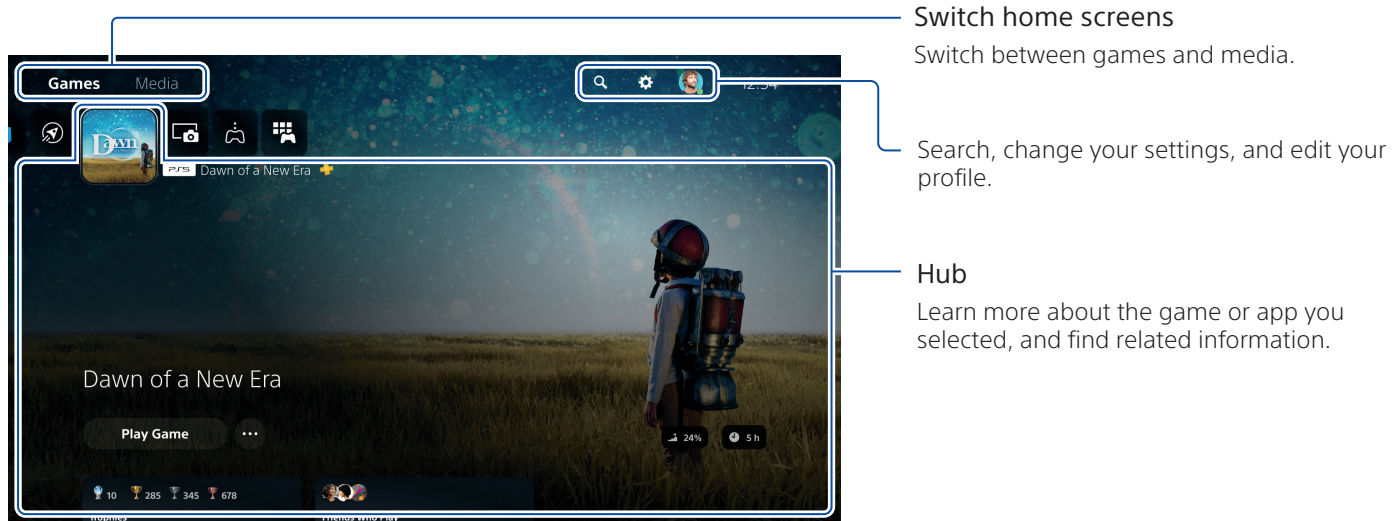

Switch home screens

Switch between games and media.

Search, change your settings, and edit your profile.

Hub

Learn more about the game or app you selected, and find related information.

- On the PS5 console, the **X** button confirms selected items.
- To return to the home screen while your game or app is running, select **Home**  from the control centre, or press and hold the **PS** button on your controller.

What's on the screen

Control centre

Press the  (PS) button to open the control centre.

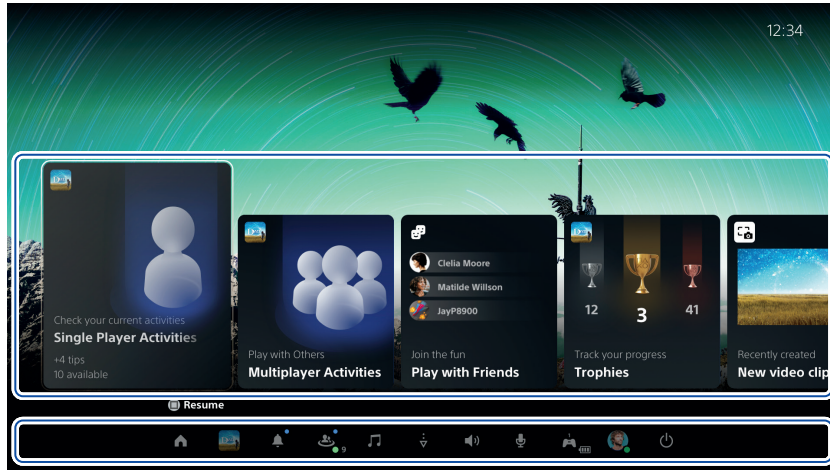

You can access a variety of features without leaving your game or app.



Cards

Cards show you features and activities related to your games and apps that are available depending on what you're doing at that moment. Select a card to learn more, or jump to the next card.

Controls

Select **Home**  to return to your home screen, and **Power**  to turn off your PS5 console. Perform other basic functions here, too.

Get quick access to the functions and settings you use most during gameplay.

Let's play

Play a digital game

You can play a game that you downloaded from **PlayStation Store** .

You'll get a notification when the game is downloaded and ready to play.

Select the game from your games home.

- To purchase and download games, you'll need to connect your console to the internet and sign in with your account.
- PlayStation™ Network and PlayStation Store subject to terms of use and country and language restrictions. Users are responsible for internet service fees. Charges apply for some content and/or services. Users must be 7 years or older and users under 18 require parental consent. Additional age restrictions may apply. Service availability is not guaranteed. Online features of specific games may be withdrawn on reasonable notice - [playstation.com/gameservers/](https://www.playstation.com/gameservers/). Full terms apply: PSN Terms of Service at [playstation.com/legal/](https://www.playstation.com/legal/).

Play a game from a disc

(Only for consoles with disc drive installed)

Insert the disc.

Game data will begin to install, and you'll receive a notification when the game is ready to play.

Select the game from your games home.

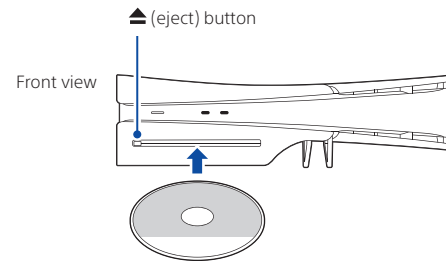

Eject the disc

Press the ▲ (eject) button to eject the disc.

Use your controller

Charge your controller

With your PS5 console turned on or in rest mode, use a USB cable to connect your controller to the console. When your console is in rest mode, the light bar on your controller slowly blinks orange. After charging is complete, the light bar turns off.

To charge your controller while your console is in rest mode, go to **Settings** ⚙️ > **System** > **Power Saving** > **Features Available in Rest Mode** > **Supply Power to USB Ports**, and select an option other than **Off**.

Mute your microphone

Each time you press the mute button, your mic switches between muted (button lit) and unmuted (button off).

Press and hold the mute button to mute your mic and to turn off sound output from the speakers on your controller and TV. Press the mute button again to return to the original state.

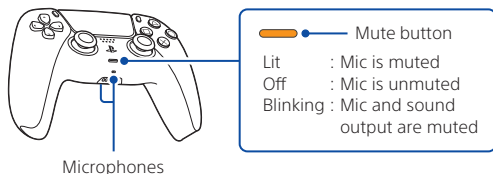

Use multiple controllers

You can use up to 4 controllers at once. Press the  (PS) button to assign numbers to your controllers. The player indicator lights turn on accordingly. Numbers are assigned in order from 1, and you can determine your controller's number by the number of lights that turn on.

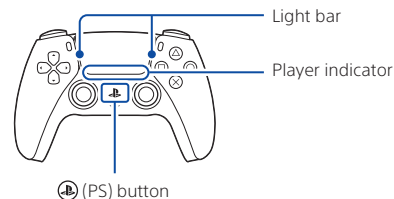

- You'll need to pair your controller when you use it for the first time (page 4).
- When you play a PS4 game, your controller's light bar glows blue, red, green, or pink based on the order that the controller is connected. This is separate from the player indicator.

Turn on your PS5 console with a controller

Press the  (PS) button on a controller that has finished pairing to turn on your PS5 console.

Shutting down



Caution

Disconnect the AC power cord from the electricity supply only when the power indicator is off. If you disconnect it while the power indicator is on solidly or blinking, data might be lost or become corrupted, and you might damage your console.

Put your console in rest mode

Your PS5 console's power saving mode is called rest mode. You can do things like charge your controller via the console's USB ports, automatically update your system software, and keep your game or app suspended while powered down. To find out which rest mode settings are optimal for you, see the User's Guide (page 12).

For some features, you'll need to enable their settings to use them. Go to **Settings**  > **System** > **Power Saving** > **Features Available in Rest Mode**.

Select **Power**  from the control centre, and then select **Enter Rest Mode**. The power indicator blinks white, and then turns orange. To exit rest mode, press the  (PS) button.

Turn off your console completely

Select **Power**  from the control centre, and then select **Turn Off PS5**. The power indicator blinks white, and then the console turns off.

Power indicator

White	Console is on.
Orange	Console is in rest mode.
Off	Console is off.

Further information

Safety Guide

Learn how to use your PS5 console safely with the supplied Safety Guide. This printed manual also contains product warranty terms and information about specifications. Be sure to read it before using your console.

User's Guide

Find out about everything your PS5 console can do. Learn how to configure settings and how to use each function. From your PS5 console's home screen, go to **Settings** ⚙️ > **User's Guide, Health and Safety, and Other Information** > **User's Guide**.

Customer Support Website

Find online support information such as step by step troubleshooting and frequently asked questions by visiting playstation.com/help/.



“PS”, “PlayStation”, “PS5”, “PS4”, “DualSense” and “PlayStation Shapes Logo” are registered trademarks or trademarks of Sony Interactive Entertainment Inc. “SONY” and “PS” are registered trademarks or trademarks of Sony Group Corporation. The terms HDMI, HDMI High-Definition Multimedia Interface, HDMI Trade dress and the HDMI Logos are trademarks or registered trademarks of HDMI Licensing Administrator, Inc. USB-IF SuperSpeed USB Trident logo is a registered trademark of USB Implementers Forum, Inc. USB Type-C® and USB-C® are registered trademarks of USB Implementers Forum. Wi-Fi® is a registered trademark of Wi-Fi Alliance®.

Design and specifications are subject to change without notice. Information about system functionality and images published in this document may vary from those for your console, depending on the system software version in use. Also, the illustrations and screen images used in this guide may vary from the actual product. The information contained in this guide is subject to change without notice.

Lad os komme i gang

1 Sæt fødderne til vandret stander ind i hullerne på PlayStation®5-konsollen.

Sæt altid fødderne på din PS5®-konsol før brug. Anbring konsollen på et blødt klæde, der er spredt ud over en flad overflade, før du fastgør fødderne.

Konsol med diskdrev installeret

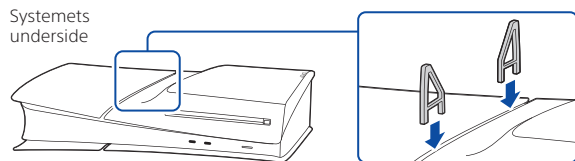

Konsol uden diskdrev installeret

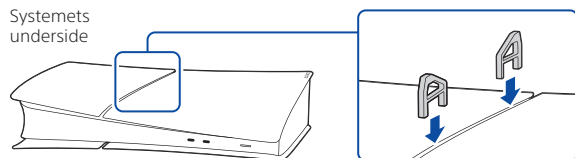

Hvis du vil sætte PS5-konsollen i lodret position, skal du bruge den lodrette stander (sælges separat).

2 Tilslut HDMI-kablet og den medfølgende strømledning.

Brug de medfølgende kabler. Tilslut alle andre stik, før du tilslutter strømledningen til en stikkontakt.

Følgende illustrationer viser alle konsollen med diskdrevet installeret.

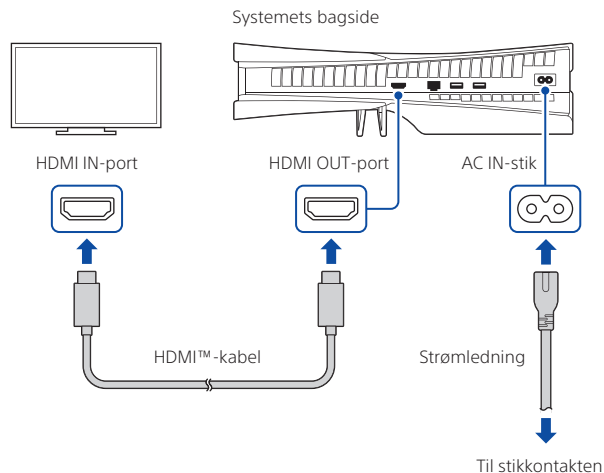

3 Tilslut LAN-kablet.

Brug et LAN-kabel (medfølger ikke) til en kablet forbindelse til internettet. Hvis du vil bruge Wi-Fi®, skal du ikke tilslutte et LAN-kabel og gå videre til næste trin.

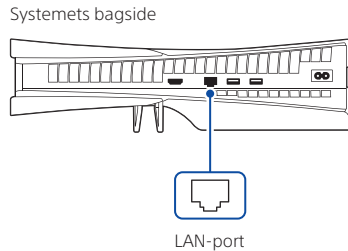

4 Tænd for dit TV, og indstil inputtet til HDMI.

5 Tænd for din PS5-konsol ved at trykke på -knappen (tænd/sluk).

Strømindikatoren blinker blå og skifter derefter til hvidt lys.

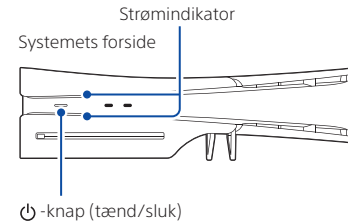

Hvis du lader konsollen være inaktiv i 60 sekunder, efter at du har tændt den, tændes skærmlæseren. Du kan lytte til tekst på skærmen og andre vigtige oplysninger, der læses højt, så du kan få gjort det, du vil. Skærmlæseren er kun tilgængelig på bestemte sprog.

6 Tilslut din trådløse DualSense®-controller til din konsol, og tryk på -knappen (PS).

Hvis du vil parre din controller, skal du tilslutte den med et USB-kabel til USB-porten på din konsol. Når du trykker på -knappen (PS), tændes controlleren.

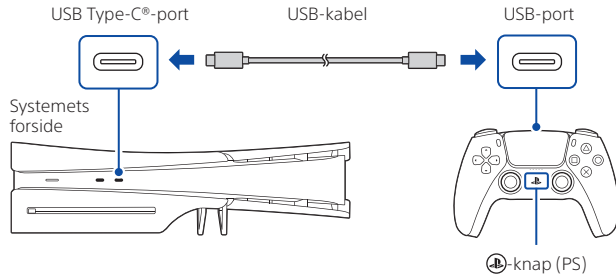

7 Gør den til din egen.

Du er næsten færdig! Følg vejledningen på skærmen for at udføre den indledende konfiguration.

- Konfigurer din konto
Opret en ny konto, eller log på med en eksisterende konto. Ved at logge på med din eksisterende konto kan du få adgang til dit PlayStation®Plus-abonnement samt venner, trofæer og anden kontoinformation.
- Overfør data fra en anden konsol
Hvis du har en PlayStation®4-konsol eller en anden PS5-konsol, kan du overføre data til din nye konsol ved at logge på med en eksisterende konto.

Du ved, at konfigurationen er fuldført, når **Velkommen til PlayStation 5** vises på skærmen.

Vil din PS5-konsol blive brugt af børn? Se også "Forældrekontrol" (side 17).

- De konfigurationsindstillinger, du ser, er skræddersyet til dine behov, baseret på oplysninger som f.eks. dit netværksmiljø og den konto, du er logget på.
- Du kan gå tilbage og ændre dine indstillinger ved at vælge **Indstillinger**  på startskærmen.

Forældrekontrol

Du kan administrere indstillinger for børn, der bruger din PS5-konsol. Forældrekontrol lader dig begrænse, hvilke spil børn kan spille, hvornår og hvor længe de kan spille, om de kan chatte eller ej og meget mere.

Alle voksne (😊) og børn (👶) skal have deres egne separate konti. Når du opretter en konto for et barn, knyttes den automatisk til din konto, så du opretter en familie. Du kan kun indstille forældrekontrol for børn i din familie.

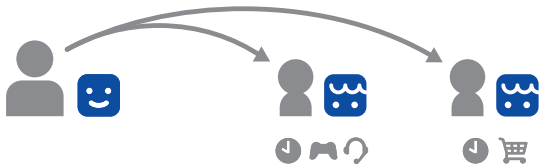

Du kan bruge en eksisterende konto, f.eks. en konto, du har oprettet på en PS4™-konsol, til din PS5-konsol. Indstillingerne for familie og forældrekontrol overføres til din PS5-konsol.

Opret en konto til et barn

Du kan oprette en børnekonto og indstille forældrekontrol på samme tid.

Tryk på (PS)-knappen for at åbne kontrolcentret. Vælg dit profilbillede, og tryk på **Skift bruger**. På skærmen, hvor du vælger bruger, kan du trykke på **Tilføj bruger** for at oprette en konto.

Gennemse og rediger indstillingerne for forældrekontrol

Vi anbefaler, at du regelmæssigt kontrollerer indstillingerne for forældrekontrol. Du kan gennemse eller opdatere dem ved at vælge **Indstillinger** ⚙️ > **Familie og forældrekontrol** på hjemmeskærmen.

Ikoner til klassifikation af spil

Hvert spil har et ikon til spilklassificering, der hjælper dig med at afgøre, om det er aldersegnet til barnet.

Europa, Afrika og Indien

Spillerens alder	3 og op	7 og op	12 og op	16 og op	18 og op
Aldersvurdering for spil					

Tyskland

Spillerens alder	0 og op	6 og op	12 og op	16 og op	18 og op
Aldersvurdering for spil					

Få mere at vide om forældrekontrollfunktioner og konfiguration i brugervejledningen (side 24).

Hvad er der på skærmen

Hjemmeskærm

Fra hjemmeskærmen kan du gå til to typer indhold: spil eller medier.

Under Spil finder du dine spil, PlayStation™Store og andre spilrelaterede apps.

Under Medier finder du musik, video og andre apps, der ikke er spilrelaterede.

DK

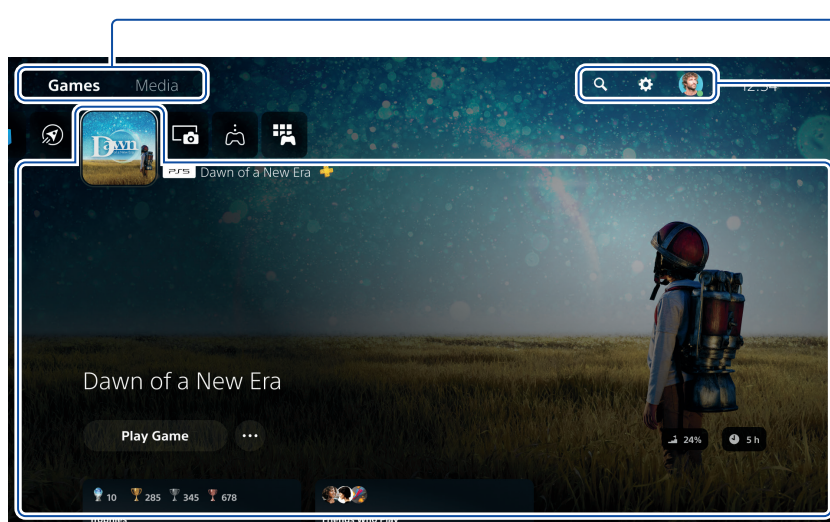

Skift hjemmeskærme

Skift mellem spil og medier.

Søg, vælg andre indstillinger, og redigér din profil.

Hub

Få mere at vide om det spil eller den app du har valgt, og find relaterede oplysninger.

- På PS5-konsollen bekræfter **X**-knappen de valgte elementer.
- Hvis du vil vende tilbage til hjemmeskærmen, mens dit spil eller din app kører, skal du vælge **Hjem** **⌂** fra kontrolcentret eller trykke på **PS**-knappen (PS) på din controller og holde den nede.

Hvad er der på skærmen

Kontrolcenter

Tryk på -knappen (PS) for at åbne kontrolcentret.



Du har nu adgang til en række funktioner uden at forlade dit spil eller din app.



Kort

Kort viser dig funktioner og aktiviteter i forbindelse med dine spil og apps, der er tilgængelige, afhængigt af hvad du foretager dig i det øjeblik. Vælg et kort for at få mere at vide, eller gå til det næste kort.

Betjening

Vælg **Hjem**  for at vende tilbage til hjemmeskærmen, og vælg **Tænd/sluk**  for at slukke din PS5-konsol. Udfør også andre grundlæggende funktioner her.

Få hurtig adgang til de funktioner og indstillinger, du bruger mest under spillet.

Lad os spille

Spil et digitalt spil

Du kan spille et spil, som du har downloadet fra **PlayStation Store**.

Du får en meddelelse, når spillet er downloadet og klar til at blive spillet.

Vælg spillet på startskærmen for spil.

- Hvis du vil købe og downloade spil, skal du forbinde din konsol til internettet og logge på din konto.
- PlayStation™Network og PlayStation Store er underlagt brugsvilkår og begrænsninger for lande og sprog. Brugere er ansvarlige for betaling af internetgebyrer. Der opkræves betaling for visse dele af indholdet og/eller visse ydelser. Brugere skal være 7 år eller derover, og brugere under 18 år skal have deres forældres tilladelse. Yderligere aldersrestriktioner kan desuden gøre sig gældende. Tjenestens tilgængelighed garanteres ikke. Onlinefunktioner i specifikke spil kan blive inddraget med rimeligt varsel – playstation.com/gameservers. Alle vilkår er gældende: PSN Ydelsesbetingelser på playstation.com/legal/.

Spil et spil fra en disk

(Kun for konsoller med et diskdrev installeret)

Indsæt disken.

Spildata bliver installeret, og der vises en meddelelse, når spillet er klar til at spille.

Vælg spillet på startskærmen for spil.

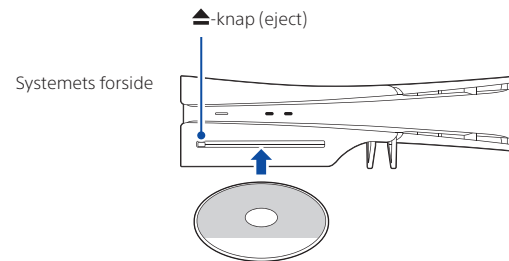

Skub disken ud

Tryk på ▲-knappen (eject) for at skubbe disken ud.

Brug din controller

Oplad din controller

Når din PS5-konsol er tændt eller i pausetilstand, skal du bruge et USB-kabel til at slutte din controller til konsollen. Når konsollen er i pausetilstand, blinker lysstripen på controlleren langsomt orange. Når opladningen er færdig, slukker lysstripen.

Sådan oplader du controlleren, mens konsollen er i pausetilstand: Gå til **Indstillinger** ⚙️ > **System** > **Strømbesparelse** > **Funktioner, som er tilgængelige i pausetilstand** > **Levér strøm til USB-porte**, og vælg en anden indstilling end **Sluk**.

Slå mikrofonen fra

Hver gang du trykker på muteknappen, skifter din mikrofon mellem slukket (knappen lyser) og tændt (knappen er slukket).

Tryk på muteknappen, og hold den nede, for at slukke din mikrofon og for at slå lyden fra højttalerne på din controller og dit TV. Tryk på muteknappen igen for at vende tilbage til den oprindelige tilstand.

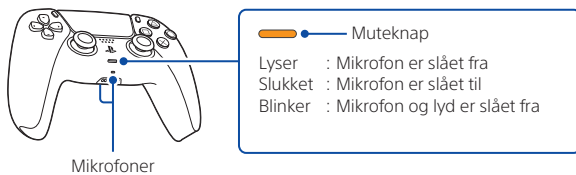

Brug flere controllere

Du kan benytte op til 4 controllere på samme tid. Tryk på **PS**-knappen (PS) for at tænde dine controllere. Spillerindikatoren tændes derefter. Numre tildeles i rækkefølge fra 1, og du kan se din controllers nummer ud fra det antal lys, der tændes.

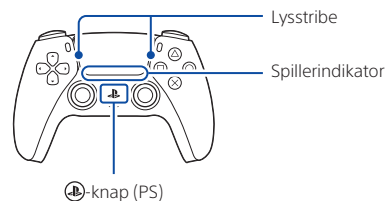

- Du skal parre din controller, når du bruger den første gang (side 16).
- Når du spiller et PS4-spil, lyser din controllers lysstribe blå, rødt, grønt eller pink ud fra den rækkefølge, som controlleren er tilsluttet i. Dette er adskilt fra spillerindikatoren.

Tænd PS5-konsollen med en controller

Tryk på **PS**-knappen (PS) på en controller, der er færdig med at parre for at tænde din PS5-konsol.

Nedlukning

⚠ Advarsel

Tag kun strømledningen ud af stikkontakten, når strømindikatorens er slukket. Hvis du tager den ud, mens strømindikatorens lyser eller blinker, kan du miste eller beskadige data, og det kan beskadige din konsol.

Sæt din konsol i pausetilstand

PS5-konsollens strømbesparende tilstand kaldes pausetilstand. Du kan gøre ting som at lade din controller op via konsollens USB-porte, automatisk opdatere din systemsoftware og holde dit spil eller din app pauset, mens konsollen er slukket. Se brugervejledningen (side 24) for at finde ud af, hvilke indstillinger for pausetilstand der er optimale for dig.

For nogle funktioner skal du aktivere deres indstillinger for at kunne bruge dem. Gå til **Indstillinger** ⚙ > **System** > **Strømbesparelse** > **Funktioner, som er tilgængelige i pausetilstand**.

Vælg **Tænd/sluk** ⏻ fra kontrolcenteret, og vælg derefter **Gå i pausetilstand**. Strømindikatorens blinker hvidt og skifter derefter til orange. Du kan afslutte pausetilstand ved at trykke på **(PS)**-knappen (PS).

Sluk din konsol helt

Vælg **Tænd/sluk** ⏻ fra kontrolcenteret, og vælg så **Sluk for PS5**. Strømindikatorens blinker hvidt, og konsollen slukker derefter.

Strømindikator

Hvid	Konsollen er tændt.
Orange	Konsollen er i pausetilstand.
Slukket	Konsollen er slukket.

Flere oplysninger

Sikkerhedsvejledning

Lær, hvordan du bruger PS5-konsollen sikkert med den medfølgende sikkerhedsvejledning. Denne trykte vejledning indeholder også garantibetingelser og oplysninger om specifikationer. Sørg for at læse den, før du bruger konsollen.

Brugervejledning

Få flere oplysninger om alt det, din PS5-konsol kan. Lær hvordan du konfigurerer indstillinger, og hvordan du bruger hver funktion. Fra PS5-konsollens hjemmeskærm skal du gå til **Indstillinger**  **> Brugervejledning, helbreds- og sikkerhedsoplysninger og andre oplysninger > Brugervejledning.**

Websted for kundesupport

Find oplysninger om onlinesupport, f.eks. trinvis fejlfinding og ofte stillede spørgsmål, på [playstation.com/help/](https://www.playstation.com/help/).



"PS", "PlayStation", "PSS", "PS5", "PS4", "DualSense" og "PlayStation Shapes Logo" er registrerede varemærker eller varemærker tilhørende Sony Interactive Entertainment Inc. "SONY" og "SONY" er registrerede varemærker eller varemærkerne tilhørende Sony Group Corporation.

The terms HDMI, HDMI High-Definition Multimedia Interface, HDMI Trade dress and the HDMI Logos are trademarks or registered trademarks of HDMI Licensing Administrator, Inc. USB-IF SuperSpeed USB Trident logo is a registered trademark of USB Implementers Forum, Inc.

USB Type-C® and USB-C® are registered trademarks of USB Implementers Forum. Wi-Fi® is a registered trademark of Wi-Fi Alliance®.

Design og specifikationer kan ændres uden varsel.

Oplysninger om systemfunktionalitet og billeder udgivet i dette dokument kan afvige fra din konsol afhængigt af den systemsoftware, der er i brug. Desuden kan illustrationer og skærbilleder i denne vejledning afvige fra det endelige produkt.

Oplysningerne i denne vejledning kan blive ændret uden varsel.

La oss komme i gang

1 Sett føttene for den horisontale holderen inn i hullet i sporene på PlayStation®5-konsollen.

Fest alltid føttene til PS5®-konsollen før bruk. Sett konsollen på et mykt og flatt underlag før du fester føttene.

Konsoll med diskstasjon installert

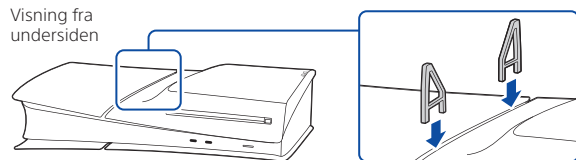

Konsoll uten diskstasjon installert

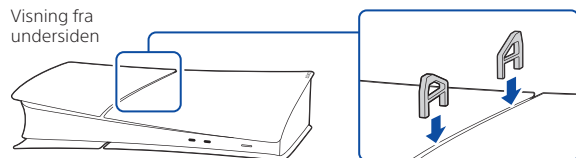

Hvis du ønsker å plassere PS5-konsollen i vertikal posisjon, må du bruke den vertikale holderen (selges separat).

2 Koble til HDMI-kabelen og strømledningen.

Bruk de medfølgende kablene. Koble til alt annet før du setter strømledningen i stikkontakten.

Alle følgende illustrasjoner viser konsollen med diskstasjonen installert.

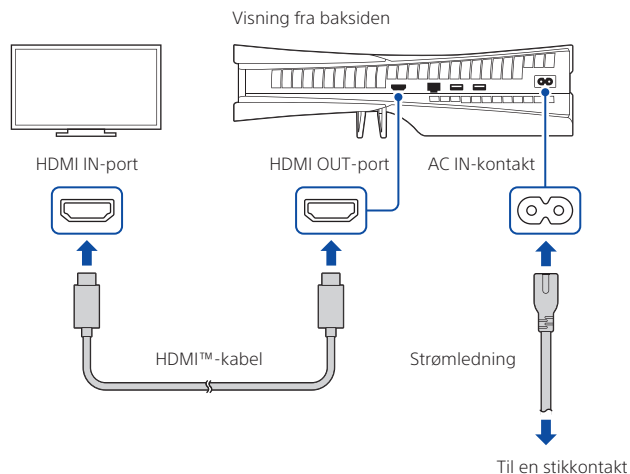

3 Koble til LAN-kabelen.

For en kablet Internett-tilkobling bruker du en LAN-kabel (ikke inkludert).

Hvis du skal bruke Wi-Fi®, må du ikke koble til en LAN-kabel og gå til neste steg.

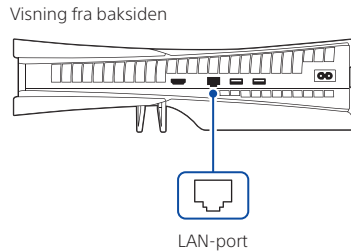

4 Slå på TV-en, og velg HDMI som inngang.

5 Slå på PS5-konsollen ved å trykke på ⏻ (av/på)-knappen.

Strømindikatoren blinker blått og lyser deretter hvitt.

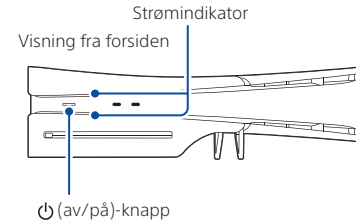

Hvis du lar konsollen være inaktiv i 60 sekunder etter at du har slått den på, slås skjermleseren på. Du kan lytte til tekst på skjermen og annen viktig informasjon som leses opp for å hjelpe deg med å oppnå det du vil gjøre. Skjermleseren er bare tilgjengelig på enkelte språk.

6 Koble den trådløse DualSense®-kontrolleren til konsollen og trykk på (PS)-knappen.

Hvis du vil sammenkoble kontrolleren, kobler du den til USB-porten på konsollen med en USB-kabel. Når du trykker på  (PS)-knappen, slås kontrolleren på.

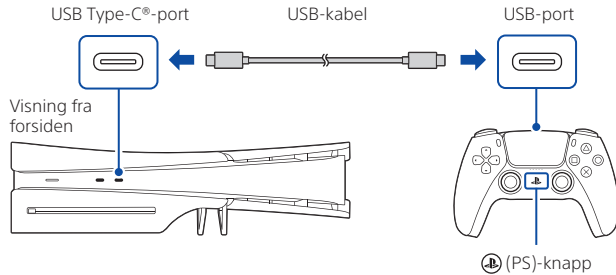

7 Gjør den til din egen.

Du er snart ferdig! Følg instruksjonene på skjermen for å fullføre den første konfigureringen.

- Konfigurere kontoen din
Opprett en ny konto eller logg på med en eksisterende konto. Ved å logge på med den eksisterende kontoen din, får du tilgang til PlayStation®Plus-abonnementet ditt, i tillegg til venner, trofeer og andre kontoopplysninger.
- Overføre data fra en annen konsoll
Hvis du har en PlayStation®4-konsoll eller en annen PS5-konsoll, kan du overføre data til den nye konsollen ved å logge på med en eksisterende konto.

Du vet at konfigureringen er fullført når **Velkommen til PlayStation 5** vises på skjermen.

Skal et barn bruke PS5-konsollen? Se også «Foreldrekontroller» (side 29).

- Konfigureringsalternativene du ser, er tilpasset dine behov basert på informasjon som nettverksmiljøet og kontoen du er logget på med.
- Du kan gå tilbake og endre innstillingene ved å velge Innstillinger  fra hjem-skjermen.

Foreldrekontroller

Du kan administrere innstillinger for barn som bruker PS5-konsollen din. Foreldrekontroll lar deg sette begrensninger på spillene barn kan spille, når de kan spille og hvor lenge de kan spille, om de kan chatte, med mer.

Hver voksen (😊) og hvert barn (👶) trenger egne kontoer. Når du oppretter en konto for et barn, kobles den automatisk til kontoen din og oppretter en familie. Du kan bare angi foreldrekontroller for barn i familien.

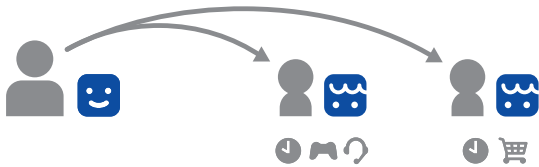

Du kan bruke en eksisterende konto, for eksempel en du opprettet på en PS4™-konsoll, til PS5-konsollen. Familie- og foreldrekontrollinnstillingene overføres til PS5-konsollen.

Opprette en konto for et barn

Du kan opprette en konto for et barn og samtidig konfigurere foreldrekontroller.

Trykk på (PS)-knappen for å åpne kontrollsenteret.

Velg profilbildet ditt, og velg **Bytt bruker**. Fra skjermen der du velger bruker, velger du **Legg til bruker** for å opprette en konto.

Se gjennom og endre innstillingene for foreldrekontroll

Vi anbefaler at du sjekker barnets foreldrekontroller regelmessig. Du kan se gjennom eller oppdatere dem ved å velge **Innstillinger** ⚙️ > **Familie- og foreldrekontroller** på hjem-skjermen.



Aldersgrenseikoner

Hvert spill har et aldersgrenseikon som hjelper deg å avgjøre om spillet passer til barnet ditt.

Europa, Afrika og India

Spillerens alder	3 og over	7 og over	12 og over	16 og over	18 og over
Aldersgrenser for spill					

Tyskland

Spillerens alder	0 og over	6 og over	12 og over	16 og over	18 og over
Aldersgrenser for spill					

Finn ut mer om funksjoner og oppsett for foreldrekontroller i brukerhåndboken (side 36).

Dette vises på skjermen

Hjem-skjerm

Fra hjem-skjermen kan du gå til to typer innhold: spill eller medier.

I spill-hjem finner du spill, PlayStation™Store og andre spillrelaterte programmer.

I medie-hjem finner du musikk, video og andre programmer som ikke er spillbare.

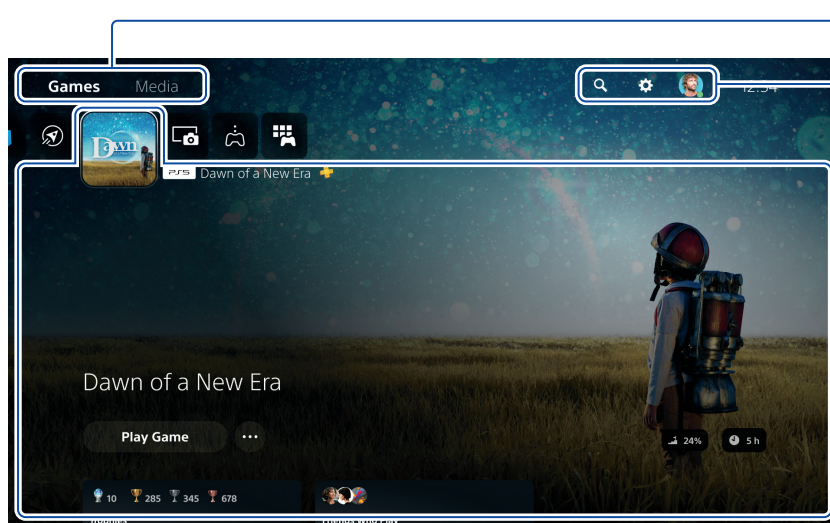

Bytte hjem-skjermer

Bytt mellom spill og medier.

Søk, endre innstillingene dine, og endre profilen din.

Hub

Finn ut mer om spillet eller programmet du valgte, og finn relatert informasjon.

- På PS5-konsollen bekrefter (X) -knappen valgte elementer.
- For å gå tilbake til hjem-skjermen mens spillet eller programmet kjører, velger du **Hjem** (H) fra kontrollsenteret. Du kan også trykke på og holde nede (PS) (PS)-knappen på kontrollere.

Dette vises på skjermen

Kontrollcenter

Trykk på  (PS)-knappen for å åpne kontrollcenteret.

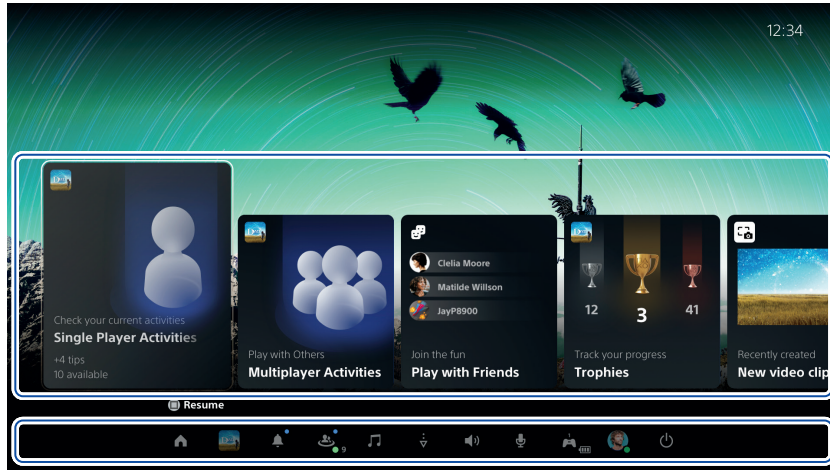

Du kan få tilgang til en rekke funksjoner uten å gå ut av spillet eller programmet.



Kort

Kort viser deg funksjoner og aktiviteter knyttet til spillene og programmene som er tilgjengelige, avhengig av hva du gjør akkurat nå. Velg et kort for å lære mer, eller gå til neste kort.

Kontroller

Velg **Hjem**  for å gå tilbake til hjem-skjermen, og velg **Strøm**  for å slå av PS5-konsollen. Utfør andre grunnleggende funksjoner her også.

Få rask tilgang til funksjonene og innstillingene du bruker mest under spilling.

La oss spille

Spille et digitalt spill

Du kan spille et spill som du lastet ned fra PlayStation Store .

Du får et varsel når spillet er lastet ned og klart til spilling. Velg spillet fra hjem-skjermen for spill.

- Hvis du vil kjøpe og laste ned spill, må du koble konsollen til Internett og logge på kontoen din.
- PlayStation™Network og PlayStation Store er underlagt bruksvilkår og land- og språkrestriksjoner. Brukerne er ansvarlige for Internett-tjenestegebyrer. Noe innhold og enklere tjenester er underlagt gebyrer.
- Brukere må være minst 7 år, og brukere under 18 år må ha tillatelse fra foreldrene sine. Ytterligere aldersbegrensninger kan være gjeldende. Det er ikke garantert at tjenesten er tilgjengelig. Onlinefunksjoner til spesifikke spill kan trekkes tilbake med forvarsel – www.playstation.com/gameservers. Fullstendige vilkår gjelder: Tjenestevilkårene for PSN på playstation.com/legal/.

Spille et spill fra en disk

(Bare for konsoller med en installert diskstasjon)

Sett inn disken.

Installasjon av spilldata starter, og du mottar et varsel når spillet er klart til spilling.

Velg spillet fra hjem-skjermen for spill.

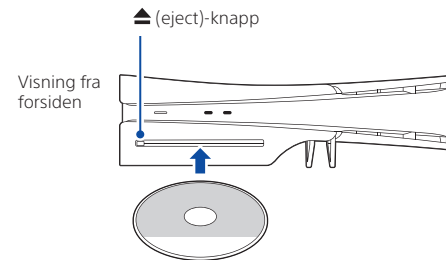

Løse ut disken

Trykk på  (eject)-knappen for å løse ut disken.

Bruke kontrolleren

Lade kontrolleren

Med PS5-konsollen slått på eller i hvilemodus kobler du kontrolleren til konsollen med USB-kabelen. Når konsollen er i hvilemodus, blinker lyslisten sakte oransje. Når ladingen er fullført, slås lyslisten av.

For å lade kontrolleren mens konsollen er i hvilemodus, går du til **Innstillinger** ⚙️ > **System** > **Strømsparing** > **Funksjoner som er tilgjengelige i hvilemodus** > **Forsyn USB-porter med strøm**, og velg et annet alternativ enn **Av**.

Dempe mikrofonen

Hver gang du trykker på dempeknappen, bytter mikrofonen mellom dempet (knappen lyser) og opphevet demping (knappen lyser ikke).

Trykk på og hold nede dempeknappen for å dempe mikrofonen og for å slå av lydutgangen fra høyttalerne på kontrolleren og TV-en. Trykk på dempeknappen igjen for å gå tilbake til den opprinnelige tilstanden.



- Dempeknapp
- Lyser : Mikrofonen er dempet
- Lyser ikke : Mikrofonen er ikke dempet
- Blinker : Mikrofonen og lydutgangen er dempet

Bruke flere kontrollere

Du kan bruke opptil fire kontrollere samtidig. Trykk på (PS)-knappen for å tildele nummer for kontrollere. Spillerindikatorlampene slås på tilsvarende. Numrene tildeles i rekkefølge fra 1, og du kan bestemme kontrollere nummer etter hvor mange lys som slås på.

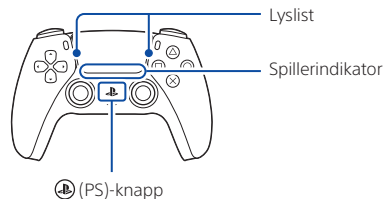

- Du må sammenkoble kontrolleren når du bruker den for første gang (side 28).
- Når du spiller et PS4-spill, lyser kontrollere lyslist blått, rødt, grønt eller rosa basert på rekkefølgen som kontrolleren er koblet til i. Dette skiller seg fra spillerindikatoren.

Slå på PS5-konsollen med en kontrollert

Trykk på (PS)-knappen på en kontrollert som er ferdig med å sammenkoble for å slå på PS5-konsollen.

Slå av



Advarsel

Koble kun strømledningen fra stikkontakten når strømindikatoren ikke lyser. Hvis du kobler den fra mens strømindikatoren lyser eller blinker, kan det hende at data går tapt eller blir ødelagt, eller at konsollen blir skadet.

Sette konsollen i hvilemodus

Strømsparingsmodusen på PS5-konsollen kalles hvilemodus. Du kan gjøre ting som å lade kontrollere via konsollens USB-porter, oppdatere systemprogramvaren automatisk og stoppe spillet eller programmet når du slår det av. Du finner ut hvilke innstillinger for hvilemodusen som er optimale for deg, i brukerhåndboken (side 36).

Du må aktivere innstillingene til noen funksjoner for å kunne bruke dem. Gå til **Innstillinger**  > **System** > **Strømsparing** > **Funksjoner** som er tilgjengelige i hvilemodus.

Velg **Strøm**  fra kontrollsenteret, og velg **Gå inn i hvilemodus**. Strømindikatoren blinker hvitt og lyser deretter oransje. Hvis du vil avslutte hvilemodus, trykker du på  (PS)-knappen.

Slå konsollen helt av

Velg **Strøm**  fra kontrollsenteret, og velg deretter **Slå av PS5-enheten**. Strømindikatoren blinker hvitt og deretter slås konsollen av.

Strømindikator

Hvit	Konsollen er på.
Oransje	Konsollen er i hvilemodus.
Av	Konsollen er av.

NO

Mer informasjon

Sikkerhetshåndbok

Finn ut hvordan du bruker PS5-konsollen på en sikker måte med sikkerhetshåndboken som følger med. Denne trykte håndboken inneholder også produktgarantivilkår og informasjon om spesifikasjoner. Les den før du bruker systemet.

Brukerhåndbok

Bli kjent med alt som PS5-konsollen kan gjøre. Finn ut hvordan du konfigurerer innstillinger og bruker hver funksjon. Fra hjem-skjermen på PS5-konsollen går du til **Innstillinger** ⚙️ > **Brukerhåndbok, helse- og sikkerhetsvarsler og annen informasjon** > **Brukerhåndbok**.

Nettsted for kundestøtte

Finn støtteinformasjon på Internett, for eksempel trinnvis feilsøking og vanlige spørsmål, ved å gå til playstation.com/help/.



“PS”, “PlayStation”, “PSS”, “PS5”, “PS4”, “DualSense” og “PlayStation Shapes Logo” er registrerte varemerker eller varemerker for Sony Interactive Entertainment Inc. “SONY” og “” er registrerte varemerker eller varemerker for Sony Group Corporation. The terms HDMI, HDMI High-Definition Multimedia Interface, HDMI Trade dress and the HDMI Logos are trademarks or registered trademarks of HDMI Licensing Administrator, Inc. USB-IF SuperSpeed USB Trident logo is a registered trademark of USB Implementers Forum, Inc. USB Type-C® and USB-C® are registered trademarks of USB Implementers Forum. Wi-Fi® is a registered trademark of Wi-Fi Alliance®. Design og spesifikasjoner kan endres uten forvarsel. Informasjon om systemets funksjonalitet og bildene som er trykket i dette dokumentet, kan være annerledes enn det du finner på konsollen, avhengig av systemprogramvareversjonen du bruker. I tillegg kan illustrasjonene i denne håndboken være annerledes enn selve produktet. Informasjonen i denne håndboken kan endres uten forvarsel.

Komma igång

1 För in fötterna för vågrätt ställ i hålen i spåren på PlayStation®5-konsolen.

Fäst alltid fötterna på PS5®-konsolen före användning. Placera konsolen på något mjukt på en plan yta innan du sätter fast fötterna.

Konsol med skivenhet installerad

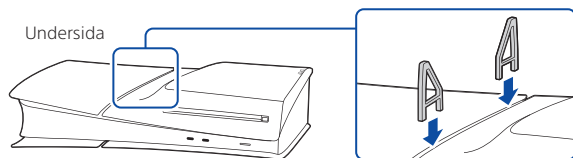

Konsol utan skivenhet installerad

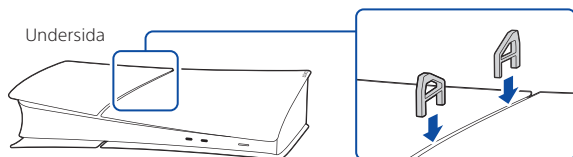

Om du vill ställa PS5-konsolen i vertikalt läge måste du använda det lodräta stället (säljs separat).

2 Anslut HDMI-kabeln och strömsladden.

Använd de medföljande kablar.
Slutför alla anslutningar innan du sätter i strömsladden i ett eluttag.

Följande illustrationer visar konsolen med skivenheten installerad.

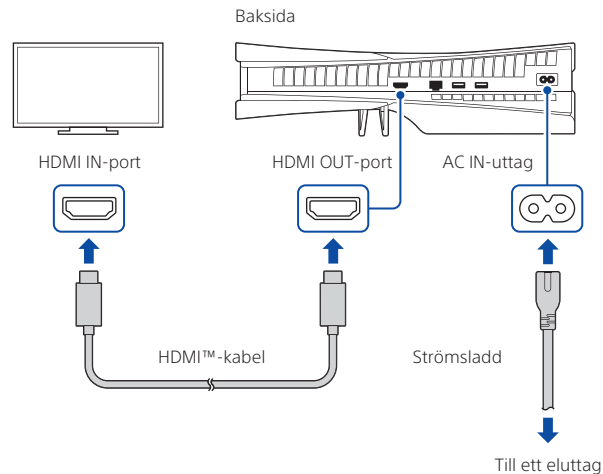

3 Anslut LAN-kabeln.

Om du vill ha en trådbunden anslutning till internet använder du en LAN-kabel (medföljer inte). Om du använder Wi-Fi® ska du inte ansluta en LAN-kabel utan gå vidare till nästa steg.

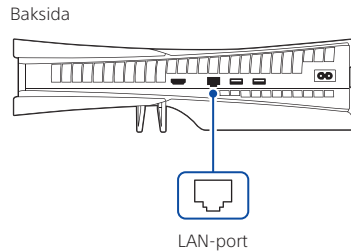

4 Slå på tv:n och ändra ingångskällan till HDMI.

5 Slå på PS5-konsolen genom att trycka på (ström)-knappen.

Strömindikatorn blinkar i blått och lyser sedan vitt.

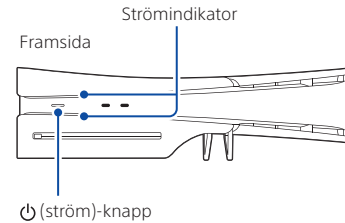

Om du lämnar konsolen oanvänd i 60 sekunder efter du slagit på den aktiveras skärmläsarfunktionen. Du kan höra text på skärmen och annan viktig information läsas upp som hjälp för det du vill göra. Skärmläsaren finns bara på vissa språk.

6 Anslut den trådlösa DualSense®-handkontrollen till konsolen och tryck på (PS)-knappen.

Parkoppla handkontrollen genom att ansluta den via en USB-kabel till konsolens USB-port. När du trycker på  (PS)-knappen slås handkontrollen på.

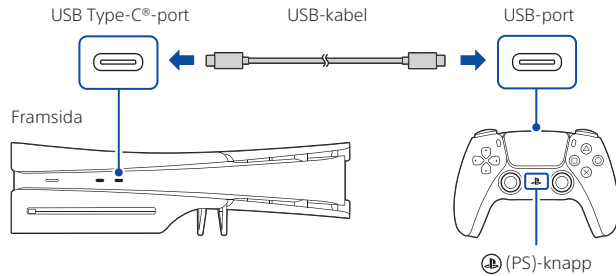

7 Anpassa den som du vill.

Nu är du nästan klar! Slutför den inledande konfigurationen genom att följa anvisningarna på skärmen.

- Ställa in kontot
Skapa ett nytt konto eller logga in med ett befintligt konto. Genom att logga in med ditt befintliga konto får du tillgång till ditt PlayStation®Plus-abonnemang, samt vänner, trophies och annan kontoinformation.
- Överföra data från en annan konsol
Om du har en PlayStation®4-konsol eller en annan PS5-konsol kan du överföra data till din nya konsol genom att logga in med ett befintligt konto.

Du vet att konfigurationen är klar när **Välkommen till PlayStation 5** visas på skärmen.

Ska barn använda PS5-konsolen? Se även "Föräldrakontroller" (sida 41).

- Konfigurationsalternativen du ser är anpassade efter dina behov och är baserade på information om bland annat din nätverksmiljö och det konto du loggat in med.
- Du kan gå tillbaka och ändra dina inställningar genom att välja **Inställningar**  på hemskrmen.

Föräldrakontroller

Du kan hantera inställningar för barn som använder din PS5-konsol. Föräldrakontrollerna låter dig styra vilka spel dina barn kan spela, när och hur länge de kan spela, huruvida de kan chatta med mera.

Varje vuxen (😊) och barn (👶) måste ha sina egna separata konton. När du skapar ett konto för ett barn kopplas det automatiskt till ditt konto, och en familj skapas. Du kan bara ange föräldrainställningar för barn i din familj.

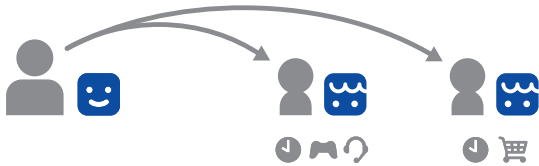

Du kan använda ett befintligt konto, till exempel ett du skapat på en PS4™-konsol, på PS5-konsolen. Dina familjeinställningar och föräldrakontroller överförs till PS5-konsolen.

Skapa ett konto för ett barn

Du kan skapa ett barnkonto och ange föräldrakontroller samtidigt.

Tryck på (PS)-knappen för att öppna kontrollcentret. Välj din profilbild och tryck på **Växla användare**. Tryck sedan på **Lägg till användare** för att skapa ett konto.

Granska och gör eventuella ändringar i inställningarna för föräldrakontroll

Vi rekommenderar att du kontrollerar föräldrakontrollerna med jämna mellanrum. Du kan granska och uppdatera dem genom att välja **Inställningar** ⚙️ > **Familjeinställningar** och **föräldrakontroller** på hemskärmen.

Föräldrakontroller

Åldersklassificeringsikoner

Alla spel åtföljs av en åldersklassificeringsikon som hjälper dig avgöra om det spelet är lämpligt för barnets ålder.

Europa, Afrika och Indien

Spelarens ålder	Över 3	Över 7	Över 12	Över 16	Över 18
Åldersgränser för spel					

Tyskland

Spelarens ålder	Över 0	Över 6	Över 12	Över 16	Över 18
Åldersgränser för spel					

Ta reda på mer om föräldrakontrollens funktioner och hur du konfigurerar dem i användarhandboken (sida 48).

Det här visas på skärmen

Hemskärmen

Via hemskärmen kan du gå till två typer av innehåll: spel och media.

I hem för spel hittar du dina spel, PlayStation™Store och andra spelrelaterade appar.

I hem för media hittar du musik, videor och appar för annat än spel.

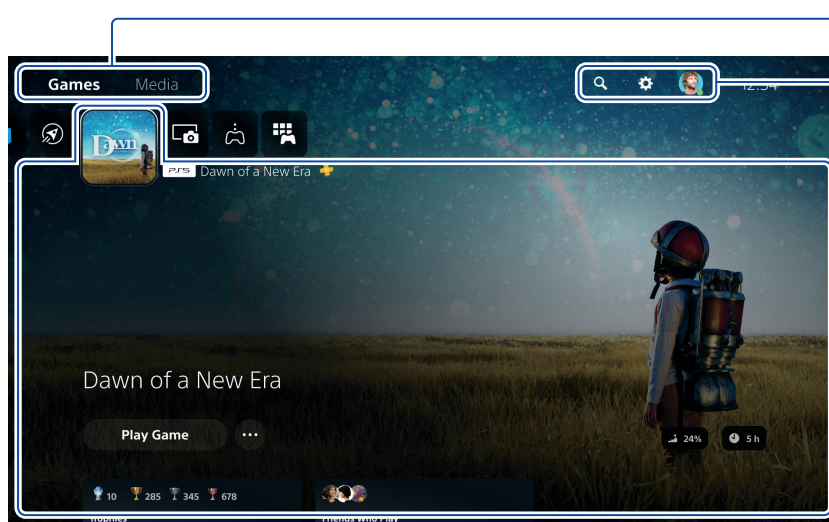

Växla hemskärmar

Växla mellan spel och media.

Sök, ändra inställningar och redigera din profil.

Hubb

Ta reda på mer om spelet eller appen du valt och hitta relaterad information.

- På PS5-konsolen bekräftar du valda objekt med (X) -knappen.
- Du går tillbaka till hemskärmen medan spelet eller appen körs genom att välja Hem (H) i kontrollcentret eller genom att trycka och hålla ned (PS) (PS)-knappen på handkontrollen.

Det här visas på skärmen

Kontrollcenter

Tryck på  (PS)-knappen för att öppna kontrollcentret.



Du kan komma åt en mängd olika funktioner utan att lämna spelet eller appen du använder.



Kort

Kort visar tillgängliga funktioner och aktiviteter för spel och appar beroende på vad du gör för tillfället. Välj ett kort om du vill läsa mer, eller gå vidare till nästa.

Kontroller

Välj **Hem**  för att gå tillbaka till hemskrmen och välj **Ström**  för att slå av PS5-konsolen. Här kan du använda andra vanliga funktioner också.

Du kommer snabbt åt de funktioner och inställningar du använder oftast när du spelar.

Nu kör vi

Spela ett digitalt spel

Du kan spela ett spel du hämtat från **PlayStation Store**. Du får en avisering när spelet har hämtats och kan spelas. Välj spelet från hemskärmen för spel.

- Om du vill köpa och hämta spel måste du ansluta konsolen till internet och logga in på ditt konto.
- PlayStation™ Network och PlayStation Store omfattas av användarvillkor samt av lands- och språkbegränsningar. Användaren ansvarar för avgifter till internetleverantören. Avgifter tillkommer för vissa material och tjänster. Användare måste vara minst 7 år gammal och användare under 18 år måste ha målsmans tillstånd. Ytterligare åldersbegränsningar kan gälla. Tjänstens tillgänglighet kan inte garanteras. Onlinefunktionerna för vissa spel kan komma att dras tillbaka efter rimligt varsel – playstation.com/gameservers. Fullständiga villkor gäller: se Terms of Service (tjänstevillkoren) för PSN på playstation.com/legal/.

Spela ett spel på skiva

(Endast för konsoler med en skivenhet installerad)

Sätt i skivan.

Speldata börjar installeras, och du får en avisering när spelet är redo att spela.

Välj spelet från hemskärmen för spel.

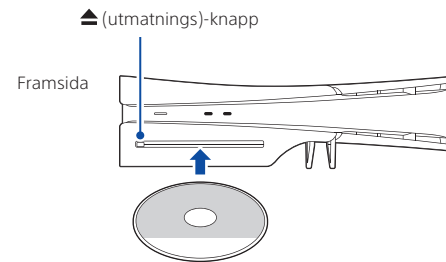

Mata ut skivan

Mata ut skivan genom att trycka på (utmatnings)-knappen.

Använda handkontrollen

Ladda handkontrollen

När PS5-konsolen är avstängd eller i viloläge ansluter du handkontrollen till konsolen med en USB-kabel. När konsolen är i viloläge blinkar lampskenan på handkontrollen orange. När laddningen är klar slocknar lampskenan.

Om du vill ladda handkontrollen medan konsolen är i viloläge går du till **Inställningar** ⚙️ > **System** > **Energisparinställningar** > **Funktioner som är tillgängliga i viloläge** > **Tillför ström till USB-portar**, och väljer ett annat alternativ än **Av**.

Stänga av mikrofonen

Varje gång du trycker på ljud av-knappen växlar micken mellan avstängd (knappen lyser) och på (knappen lyser inte). Håll ned ljud av-knappen om du vill stänga av micken eller ljudet från högtalarna på handkontrollen och tv:n. Tryck på ljud av-knappen igen när du vill återgå till det ursprungliga läget.

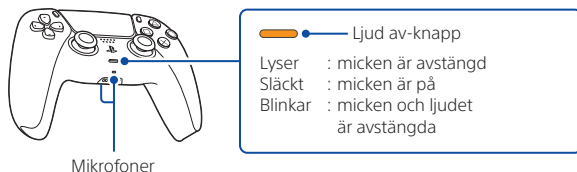

Använda flera handkontroller

Du kan använda upp till fyra handkontroller samtidigt. Tilldela handkontrollerna nummer genom att trycka på (PS)-knappen. När du gör det tänds spelarindikatorlampor. Nummer tilldelas från 1 och vidare, och du ser vilket nummer handkontrollen tilldelas på antalet lampor som tänds.

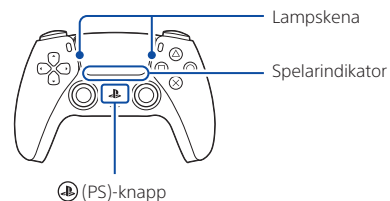

- Du måste parkoppla handkontrollen den första gången du använder den (sida 40).
- När du spelar ett PS4-spel lyser handkontrollens lampskena i blått, rött, grönt eller rosa beroende på i vilken ordning handkontrollen anslutits. Det här är inte kopplat till spelarindikatorn.

Slå på PS5-konsolen med en handkontroll

Tryck på (PS)-knappen på en handkontroll som har parkopplats för att slå på PS5-konsolen.

Stänga av



Varning

Koppla bort strömsladden från eluttaget först när strömindikatorn har släckts. Om du kopplar bort den medan strömindikatorn lyser eller blinkar kan data gå förlorade eller skadas och du kan skada konsolen.

Försätta konsolen i viloläge

PS5-konsolens strömsparläge kallas viloläge. Du kan göra sådant som att ladda handkontrollen via konsolens USB-portar, uppdatera systemprogramvaran automatiskt eller pausa spel och appar när konsolen är i viloläget. Ta reda på vilka vilolägesinställningar som passar bäst för dig i användarhandboken (sida 48).

Du måste aktivera inställningarna för vissa funktioner innan du kan använda dem. Gå till **Inställningar**  > **System** > **Energisparinställningar** > **Funktioner som är tillgängliga i viloläge**.

Välj **Ström**  i kontrollcentret och välj sedan **Gå in i viloläge**. Strömindikatorn blinkar i vitt och lyser sedan orange. Avsluta viloläget genom att trycka på  (PS)-knappen.

Stänga av konsolen helt

Välj **Ström**  i kontrollcentret och välj sedan **Stäng av PS5-systemet**. Strömindikatorn blinkar i vitt och sedan stängs konsolen av.

Strömindikator

Vit	Konsolen är på.
Orange	Konsolen är i viloläge.
Av	Konsolen är avstängd.

Mer information

Säkerhetshandbok

Läs om hur du använder PS5-konsolen på ett säkert sätt i den medföljande säkerhetshandboken. Den tryckta handboken innehåller också villkor för produktgarantin och information om specifikationer. Läs den noga innan du använder konsolen.

Användarhandbok

Ta reda på allt om vad PS5-konsolen kan göra. Läs om hur du konfigurerar inställningar och hur du använder de olika funktionerna. På PS5-konsolens hemskärm går du till **Inställningar**  **> Användarhandbok, hälso- och säkerhetsinformation samt annan information > Användarhandbok.**

Kundsupportwebbplats

Du hittar supportinformation som steg för felsökning och vanliga frågor på [playstation.com/help/](https://www.playstation.com/help/).



"PS", "PlayStation", "PS5", "PS5", "PS4", "DualSense" och "PlayStation Shapes Logo" är registrerade varumärken eller varumärken som tillhör Sony Interactive Entertainment Inc. "SONY" och "PS Family" är registrerade varumärken eller varumärken som tillhör Sony Group Corporation.

The terms HDMI, HDMI High-Definition Multimedia Interface, HDMI Trade dress and the HDMI Logos are trademarks or registered trademarks of HDMI Licensing Administrator, Inc. USB-IF SuperSpeed USB Trident logo is a registered trademark of USB Implementers Forum, Inc.

USB Type-C® and USB-C® are registered trademarks of USB Implementers Forum. Wi-Fi® is a registered trademark of Wi-Fi Alliance®.

Design och specifikationer kan ändras utan förvarning.

Information om systemfunktioner och bilder som publiceras i det här dokumentet kan skilja sig från de som finns på din konsol beroende på vilken systemprogramvara du använder. Även illustrationerna och skärmbilderna som används i den här handboken kan skilja sig från den faktiska produkten.

Informationen i den här handboken kan ändras utan föregående meddelande.

Aloitetaan

1 Kiinnitä vaakatuken jalat PlayStation®5-konsolin urissa oleviin koloihin.

Kiinnitä jalat PS5®-konsoliin aina ennen käyttöä. Aseta konsoli tasaiselle pinnalle levitetylle pehmeälle liinalle ennen jalkojen kiinnittämistä.

Konsoli, johon on asennettu levyasema

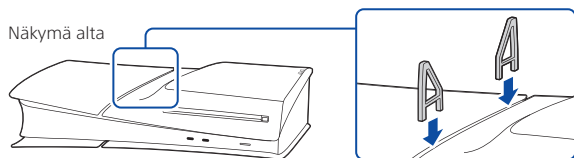

Konsoli, johon ei ole asennettu levyasemaa

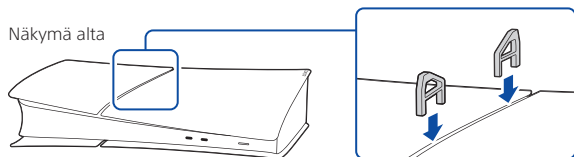

Jos haluat asettaa PS5-konsolin pystyasentoon, käytä pystytukea (myydään erikseen).

2 Kytke HDMI-kaapeli ja virtajohto.

Käytä mukana toimitettuja kaapeleita. Tee kaikki kytkennät, ennen kuin liität virtajohdon pistorasiaan.

Seuraavissa kuvituksissa on konsoli, johon on asennettu levyasema.

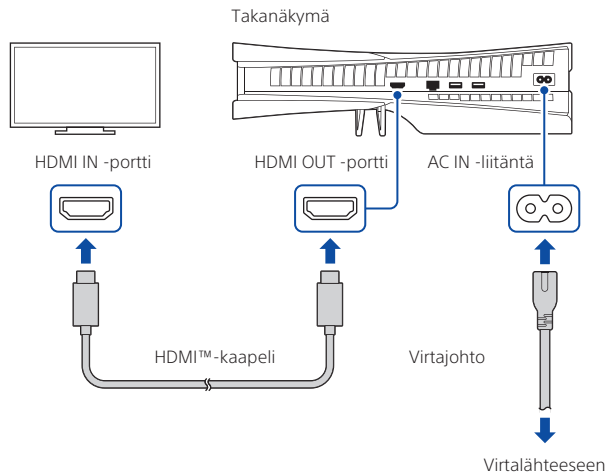

3 Kytke LAN-kaapeli.

Jos haluat muodostaa langallisen Internet-yhteyden, käytä LAN-kaapelia (ei sisälly pakkaukseen). Jos aiot käyttää Wi-Fi®-yhteyttä, älä liitä LAN-kaapelia vaan siirry seuraavaan vaiheeseen.

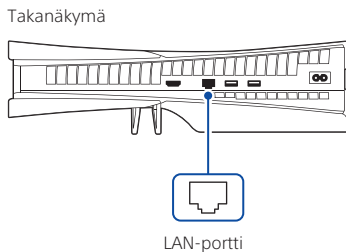

4 Kytke televisioon virta ja määritä lähdeasetukseksi HDMI.

5 Käynnistä PS5-konsoli painamalla (virta) -painiketta.

Virtamerkkivalo vilkkuu sinisenä ja alkaa sitten palaa valkoisena.

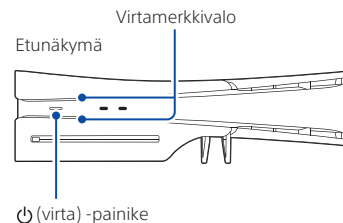

Jos konsoli on käynnistämisen jälkeen käyttämättä 60 sekunnin ajan, näytönlukuohjelma käynnistyy. Voit kuunnella puhuttuna näytössä näkyvää tekstiä ja muita tärkeitä tietoja, jotka auttavat sinua tuotteen käytössä. Näytönlukuohjelma on saatavilla vain tietyillä kielillä.

6 Yhdistä langaton DualSense®-ohjain konsoliin ja paina (PS) -näppäintä.

Liitä ohjain USB-kaapelilla konsolin USB-porttiin pariliitoksen muodostamista varten. Ohjain käynnistyy painamalla (PS) -näppäintä.

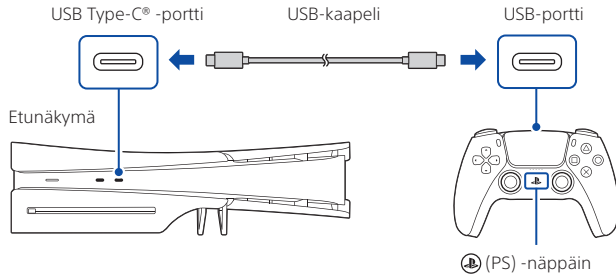

7 Mukauta järjestelmäsi.

Kaikki on lähes valmista. Viimeistele alkumäärittys seuraamalla näytön ohjeita.

- Määritä tilisi
Luo uusi tili tai kirjaudu sisään olemassa olevalle tilille. Kun kirjaudut sisään olemassa olevalle tilillesi, voit tarkastella PlayStation®Plus-tilaustasi sekä ystäviä, trofyyjä ja muita käyttäjätilin tietoja.
- Tietojen siirtäminen toisesta konsolista
Jos sinulla on PlayStation®4- tai toinen PS5-konsoli, voit siirtää tiedot uuteen konsoliin kirjautumalla sisään olemassa olevalla tililläsi.

Määrittys on valmis, kun näyttöön tulee teksti **Tervetuloa PlayStation 5 -järjestelmään.**

Tuleeko PS5-konsolisi myös lasten käyttöön? Katso myös kohta "Lapsilukko" (sivu 53).

- Näkyvissä olevat määrittäsvaihtoehdot on mukautettu vastaamaan tarpeitasi esimerkiksi verkkoympäristösi ja käytössä olevan tilin mukaan.
- Voit palata takaisin ja muuttaa haluamiasi asetuksia valitsemalla aloitusnäytöstä kohdan **Asetukset** ⚙️.

Lapsilukko

Voit hallita asetuksia PS5-konsolia käyttävien lasten puolesta. Lapsilukoilla voit muun muassa rajoittaa pelejä, joita lapset voivat pelata, määrittää pelaamisen ajankohdan ja keston sekä sallia tai kieltää chat-toiminnon käytön.

Jokaisella aikuisella (😊) ja lapsella (👶) on oltava omat erilliset tilinsä. Kun luot lapselle tilin, se linkitetään automaattisesti tiliisi ja perheeseesi. Voit määrittää lapsilukon käyttöön vain perheesi lapsille.

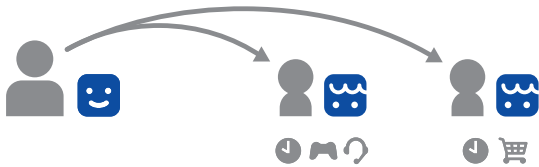

Voit käyttää PS5-konsolilla jo olemassa olevaa, esimerkiksi PS4™-konsolilla luomaasi tiliä. Perhe- ja lapsilukkoasetuksesi siirtyvät PS5-konsoliin.

Tilin luominen lapselle

Voit luoda lapselle tilin ja määrittää lapsilukkoasetukset yhdellä kertaa.

Avaa ohjauskeskus painamalla (PS) -näppäintä. Valitse profiilikuvasi ja valitse sitten **Vaihda käyttäjää**. Luo tili käyttäjänvalintanäytössä valitsemalla **Lisää käyttäjä**.

Lapsilukkoasetusten tarkastelu ja muuttaminen

Suosittelimme tarkistamaan lasten lapsilukkoasetukset säännöllisesti. Voit tarkastella tai päivittää niitä valitsemalla aloitusnäytössä **Asetukset** ⚙️ > **Perhe ja lapsilukot**.

Pelien luokituskuvakkeet

Jokaisella pelillä on luokituskuvakkeita, joiden avulla voit päättää, onko lapsesi riittävän vanha pelaamaan peliä.

Eurooppa, Afrikka ja Intia

Pelaajan ikä	3-vuotiaat ja vanhemmat	7-vuotiaat ja vanhemmat	12-vuotiaat ja vanhemmat	16-vuotiaat ja vanhemmat	18-vuotiaat ja vanhemmat
Pelin ikäraja					

Saksa

Pelaajan ikä	0-vuotiaat ja vanhemmat	6-vuotiaat ja vanhemmat	12-vuotiaat ja vanhemmat	16-vuotiaat ja vanhemmat	18-vuotiaat ja vanhemmat
Pelin ikäraja					

Lisätietoja lapsilukkotoiminnoista ja niiden määrittämisestä on käyttöoppaassa (sivu 60).

Näytössä näkyvät tiedot

Aloituspäyttö

Aloituspäytössä käytössäsi on kaksi sisältötyyppiä: pelit ja media.

Pelien aloituspäytössä näkyvät pelisi, PlayStation™Store ja muut peleihin liittyvät sovellukset.

Mediasisällön aloituspäytössä näkyvät musiikki, videot ja muut peleihin liittymättömät sovellukset.

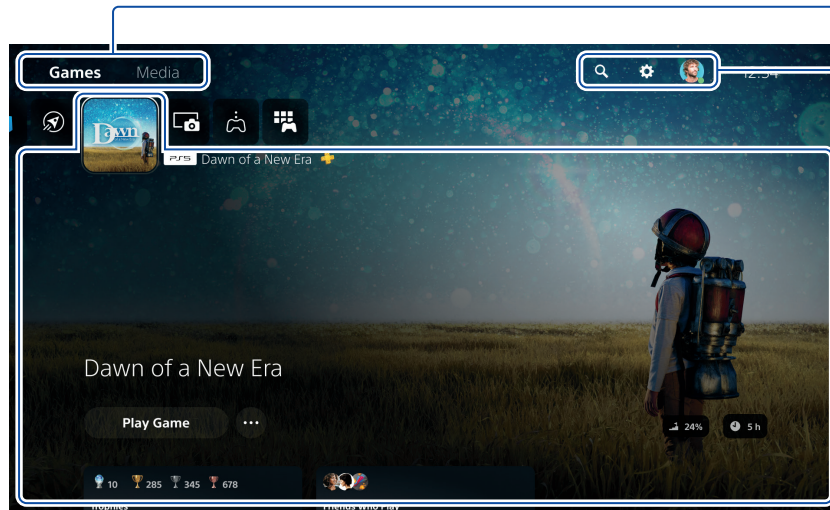



Siirry aloituspäytöstä toiseen

Siirry pelien ja median välillä.

Etsi, muuta asetuksiasi ja muokkaa profiiliasi.

Keskus

Lue lisää valitsemastasi pelistä tai sovelluksesta ja etsi lisätietoja.

- PS5-konsolissa (X)-painike vahvistaa valitut kohteet.
- Voit palata aloituspäyttöön pelin tai sovelluksen ollessa käynnissä valitsemalla ohjauskeskuksessa **Aloitus**  tai painamalla pitkään ohjaimen  (PS) -näppäintä.

Ohjauskeskus

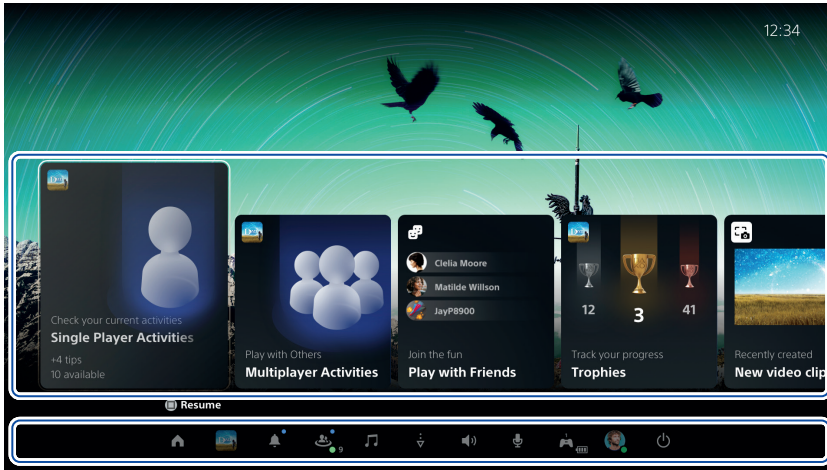

Avaa ohjauskeskus painamalla  (PS) -näppäintä.
Voit käyttää monia ominaisuuksia poistumatta pelistä tai sovelluksesta.



Kortit

Kortit näyttävät peleihisi ja sovelluksiisi liittyviä ominaisuuksia ja toimintoja sen mukaan, mitä kulloinkin olet tekemässä. Valitse kortti, jos haluat siitä lisätietoja, tai siirry seuraavaan korttiin.

Ohjaus

Palaa aloitusnäyttöön valitsemalla **Aloitus**  ja katkaise PS5-konsolista virta valitsemalla **Virta** . Voit suorittaa tässä myös muita perustoimintoja.

Pääset nopeasti käsiksi pelatessasi usein käyttämiisi toimintoihin ja asetuksiin.

Pelataan

Pelaa digitaalista peliä

Voit pelata PlayStation Store  kaupasta lataamaasi peliä. Saat ilmoituksen, kun peli on ladattu ja valmis pelattavaksi. Valitse peli pelien aloitusnäytöstä.

- Jotta voit ostaa ja ladata pelejä, sinun on yhdistettävä konsoli internetiin ja kirjauduttava tilillesi.
- PlayStation™ Network- ja PlayStation Store -palveluihin sovelletaan käyttöehtoja sekä maa- ja kielikohtaisia rajoituksia. Internet-yhteyden maksut ovat käyttäjän vastuulla. Osa sisällöstä ja/tai palveluista on maksullista. Käyttäjien on oltava vähintään 7-vuotiaita, ja alle 18-vuotiaat käyttäjät tarvitsevat vanhemman suostumuksen. Myös muut ikärajoitukset voivat koskea käyttäjiä. Palveluiden saatavuutta ei taata. Yksittäisten pelien verkkotoiminnot voidaan lakkauttaa etukäteen annetun ilmoituksen jälkeen – playstation.com/gameservers. Täydellisiä ehtoja sovelletaan: PSN-palveluehdot ovat nähtävissä osoitteessa playstation.com/legal/.

Pelaa peliä levyltä

(Vain konsolit, joihin on asennettu levyasema)

Aseta levy sisään.

Pelitietojen asentaminen alkaa ja saat ilmoituksen, kun peli on valmis pelattavaksi.

Valitse peli pelien aloitusnäytöstä.

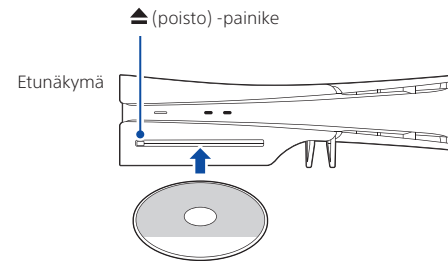

Poista levy järjestelmästä

Poista levy painamalla  (poisto) -painiketta.

Käytä ohjainta

Lataa ohjain

Liitä ohjain käynnissä tai lepotilassa olevaan PS5-konsoliin USB-kaapelilla. Kun konsoli on lepotilassa, ohjaimen valopalkki vilkkuu hitaasti oranssina. Kun lataus on valmis, valopalkki sammuu.

Kun haluat ladata ohjainta konsolin ollessa lepotilassa, valitse kohdassa Asetukset > Järjestelmä > Virransäätö > Lepotilassa käytettävissä olevat ominaisuudet > Virransyöttö USB-portteihin jokin muu vaihtoehto kuin Pois päältä.

Mykistä mikrofoni

Joka kerta, kun painat mykistysnäppäintä, mikrofonin mykistys joko tulee käyttöön (painikkeen valo palaa) tai poistuu käytöstä (painikkeen valo ei pala).

Paina pitkään mykistysnäppäintä mykistääksesi mikrofonin ja poistaaksesi käytöstä äänilähdön kaiuttimista ohjaimessa ja TV:ssä. Paina mykistyspainiketta uudelleen palataksesi alkuperäiseen tilaan.

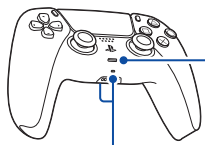

Mikrofonit

Mykistysnäppäin

- Palaa : Mikrofoni on mykistetty
- Ei pala : Mikrofonia ei ole mykistetty
- Vilkkuu : Mikrofoni ja äänilähtö ovat mykistettyjä

Käytä useita ohjaimia

Voit käyttää yhtäaikaaisesti jopa neljää ohjainta. Määritä ohjaimille numerot painamalla ohjainten (PS) -näppäimiä. Pelaajan merkkivalot syttyvät vastaavasti. Numerot määritetään järjestyksessä numerosta 1 alkaen. Voit päätellä ohjaimen numeron siihen syttyvien valojen määrän perusteella.

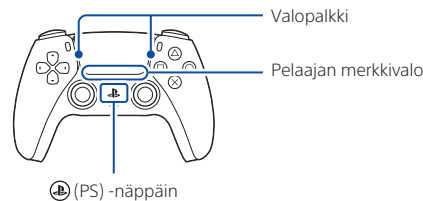

- Ohjaimen ja järjestelmän välille on muodostettava pariiliitos ensimmäisellä käyttökerralla (sivu 52).
- Kun pelaat PS4-peliä, ohjaimen valopalkki palaa sinisenä, punaisena, vihreänä tai vaaleanpunaisena sen mukaan, missä järjestyksessä ohjaimet on yhdistetty. Tämä ei ole sama kuin pelaajan merkkivalo.

Käynnistä PS5-konsoli ohjaimella

Kun ohjaimen on muodostettu pariiliitos, voit käynnistää PS5-konsolin painamalla ohjaimen (PS) -näppäintä.

Virran katkaiseminen



Varoitus

Irrota virtajohto pistorasiasta, kun virtamerkkivalo ei enää pala. Jos irrotat virtajohdon, kun virtamerkkivalo palaa jatkuvasti tai vilkkuu, tietoja voi kadota tai ne voivat vioittua. Lisäksi järjestelmä voi vaurioitua.

Aseta konsoli lepotilaan

PS5-konsolin virransäästötilaa kutsutaan lepotilaksi. Kun konsoli on sammutettu tähän tilaan, voit esimerkiksi käyttää USB-portteja ohjaimen lataamiseen, päivittää järjestelmän ohjelmiston automaattisesti ja pitää pelin tai sovelluksen keskeytyksissä ja jatkaa myöhemmin siitä, mihin jäit. Saat selville sinulle parhaiten sopivat lepotilan asetukset käyttöoppaasta (sivu 60).

Joidenkin ominaisuuksien asetukset on otettava erikseen käyttöön. Valitse **Asetukset**  **Järjestelmä** > **Virransäästö** > **Lepotilassa käytettävissä olevat ominaisuudet**.

Valitse ohjauskeskuksessa **Virta**  ja valitse sitten **Siirry lepotilaan**. Virtamerkkivalo vilkkuu valkoisena ja alkaa sitten palaa oranssina. Voit poistua lepotilasta painamalla  (PS) -näppäintä.

Konsolin virran katkaiseminen kokonaan

Valitse ohjauskeskuksessa **Virta**  ja sen jälkeen **Sammuta PS5-järjestelmä**. Virtamerkkivalo vilkkuu valkoisena ja konsoli sammuu.

Virtamerkkivalo

Valkoinen	Konsoli on käynnissä.
Oranssi	Konsoli on lepotilassa.
Pois päältä	Konsoli on sammutettu.

Lisätietoja

Turvaopas

Opettele PS5-konsolin turvallinen käyttö mukana toimitetun turvaoppaan avulla. Tämä painettu opas sisältää myös tuotteen takuuehdot ja tekniset tiedot. Lue opas ennen konsolin käyttämistä.

Käyttöopas

Tutustu PS5-konsolin kaikkiin ominaisuuksiin.

Opi määrittämään asetuksia ja käyttämään eri toimintoja.

Valitse PS5-konsolin aloitusnäytöstä **Asetukset** 

> **Käyttöopas, terveys ja turvallisuus sekä muita tietoja**

> **Käyttöopas.**

Asiakastuen verkkosivut

Pääset käsiksi verkossa oleviin tukitietoihin, kuten vaiheittaisiin vianmääritysoppaisiin ja usein kysytyihin kysymyksiin, siirtymällä osoitteeseen playstation.com/help/.



"PS", "PlayStation", "PSS", "PS5", "PS4", "DualSense" ja "PlayStation Shapes Logo" ovat Sony Interactive Entertainment Inc:n tavaramerkkejä tai rekisteröityjä tavaramerkkejä. "SONY" ja "PS" ovat Sony Group Corporation in tavaramerkkejä tai rekisteröityjä tavaramerkkejä.

The terms HDMI, HDMI High-Definition Multimedia Interface, HDMI Trade dress and the HDMI Logos are trademarks or registered trademarks of HDMI Licensing Administrator, Inc. USB-IF SuperSpeed USB Trident logo is a registered trademark of USB Implementers Forum, Inc.

USB Type-C® and USB-C® are registered trademarks of USB Implementers Forum. Wi-Fi® is a registered trademark of Wi-Fi Alliance®.

Malli ja tekniset tiedot voivat muuttua ilman erillistä ilmoitusta.

Tässä asiakirjassa julkaistut tiedot ja kuvat järjestelmän toiminnoista saattavat vaihdella eri konsoleissa riippuen käytössä olevasta käyttöjärjestelmän versiosta. Lisäksi oppaan kuvitukset ja näyttökuvat voivat poiketa varsinaisesta tuotteesta.

Tämän oppaan tiedot voivat muuttua ilman erillistä ilmoitusta.

მოდი დავინყოთ

1 ჩასვით ქვესადგარის ჰორიზონტალური ფეხები ხვრელში, PlayStation®5 კონსოლის ღარებში.

გამოყენებამდე ყოველთვის დაამაგრეთ ფეხები PS5® კონსოლს. ფეხების დამაგრებამდე დადეთ კონსოლი ბრტყელ ზედაპირზე დაფარებულ რბილ ქსოვილზე.

კონსოლი ინსტალირებული დისკნამყვანით

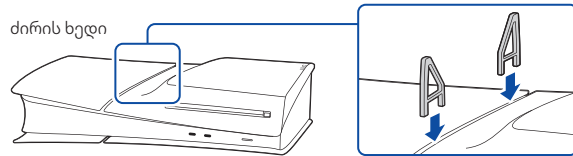

კონსოლი ინსტალირებული დისკნამყვანის გარეშე

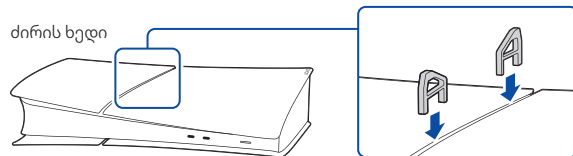

თუ გსურთ, რომ PS5 კონსოლი ვერტიკალურად დააყენოთ, დაგჭირდებათ ვერტიკალური ქვესადგარის (იყიდება ცალკე) გამოყენება.

2 დააერთეთთ HDMI კაბელი და AC ელკვების სადენი.

გამოიყენეთ მოწოდებული კაბელები. შეაერთეთ ყველა სადენი, სანამ AC ელკვების სადენს ელექტროქსელში შეაერთებთ.

ქვემოთ მოცემული ყველა ილუსტრაცია ასახავს კონსოლს ინსტალირებული დისკნამყვანით.

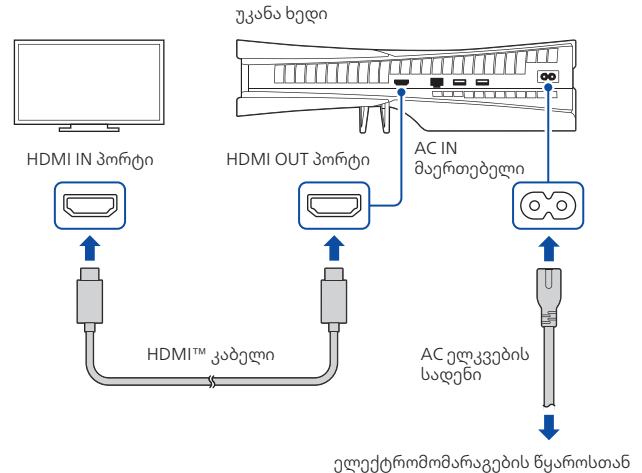

3 დააერთეთ LAN კაბელი.

სადენიანი ინტერნეტკავშირისთვის გამოიყენეთ LAN კაბელი (არ არის მოწოდებული).
თუ Wi-Fi® უნდა გამოიყენოთ, არ დააერთოთ LAN კაბელი და გადაადით მომდევნო ნაბიჯზე.

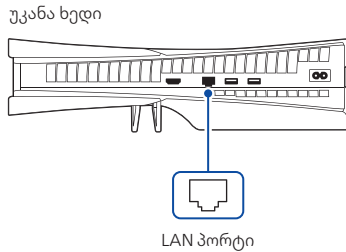

4 ჩართეთ ტელევიზორი და დააყენეთ შემავალი სიგნალი HDMI-ზე.

5 ჩართეთ PS5 კონსოლი (ელკვების) ღილაკზე დაჭერით.

ელკვების ინდიკატორი ციმციმებს ლურჯად, შემდეგ კი თეთრდება.

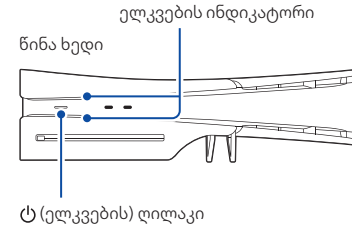

თუ კონსოლის ჩართვის შემდეგ მას 60 წამის განმავლობაში უმოქმედოდ დატოვებთ, ჩაირთვება ეკრანის წამკითხველი. თქვენ შეგიძლიათ მოუსმინოთ ეკრანზე ასახულ ტექსტსა და სხვა მნიშვნელოვან ამოკითხულ ინფორმაციას, რომელიც დაგეხმარებათ, მიაღწიოთ იმას, რაც გსურთ. ეკრანის წამკითხველი ხელმისაწვდომია მხოლოდ ზოგიერთ ენაზე.



6 დაუკავშირეთ DualSense® უსადენო კონტროლერი კონსოლს და დააჭირეთ ღილაკს (PS).

კონტროლერის დასაწყვილებლად დააერთეთ USB კაბელი კონსოლზე არსებულ USB პორტს. როდესაც დააჭერთ ღილაკს (PS), კონტროლერი ჩაირთვება.

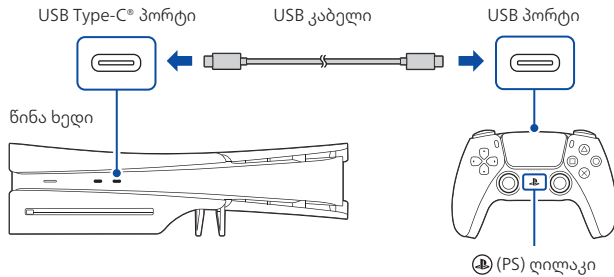

7 მოარგეთ საკუთარ საჭიროებებს.

თითქმის მზადაა! საწყისი დაყენების დასასრულებლად მიჰყევით ეკრანზე მოცემულ ინსტრუქციას.

- დააყენეთ ანგარიში შექმენით ახალი ანგარიში ან გაიარეთ ავტორიზაცია არსებული ანგარიშით. არსებული ანგარიშით შესვლით თქვენ შეძლებთ, მიიღოთ წვდომა როგორც PlayStation®Plus-ის გამონერაზე, ისე მეგობრებთან, პრიზებთან და ანგარიშთან დაკავშირებულ სხვა ინფორმაციაზე.
- გადაიტანეთ მონაცემები სხვა კონსოლიდან თუ PlayStation®4 ან სხვა PS5 კონსოლი გაქვთ, ახალ კონსოლში მონაცემების გადატანა შეგიძლიათ არსებულ ანგარიშში შესვლის მეშვეობით.

დაყენების დასრულების შესახებ გამცნობთ ეკრანზე ასახული ტექსტი Welcome to PlayStation 5 (მოგესალმებათ PlayStation 5).

გამოიყენებს ბავშვი თქვენს PS5 კონსოლს? ასევე, იხილეთ „მშობელთა კონტროლი“ (გვერდი 65).

- დაყენების ნაჩვენები ვარიანტები მორგებულია თქვენს საჭიროებებზე და ეფუძნება ისეთ ინფორმაციას, როგორიცაა თქვენი ქსელის გარემო და ანგარიში, რომელშიც შესული ხართ.
- სურვილისამებრ, შეგიძლიათ დაბრუნდეთ უკან და შეცვალოთ ნებისმიერი პარამეტრი. ამისთვის საწყისი ეკრანიდან უნდა აირჩიოთ Settings (პარამეტრები) ⚙️.

მშობელთა კონტროლი

შეგიძლიათ მართოთ პარამეტრები ბავშვებისთვის, რომლებიც თქვენს PS5 კონსოლს მოიხმარენ. მშობელთა კონტროლი საშუალებას გაძლევთ დააწესოთ შეზღუდვები თამაშებზე, რომლებსაც ბავშვები თამაშობენ, როდის და რამდენ ხანს ითამაშებენ, შეუძლიათ თუ არა ჩეთის გამოყენება და სხვა.

თითოეულ ზრდასრულს (👤) და ბავშვს (👶) უნდა ჰქონდეს საკუთარი გაცალკევებული ანგარიში. როცა ბავშვისთვის ქმნით ანგარიშს, ის ავტომატურად ებმება თქვენს ანგარიშზე და იქმნება ოჯახი. მშობელთა კონტროლი შეგიძლიათ დააყენოთ მხოლოდ თქვენი ოჯახის ბავშვებისთვის.

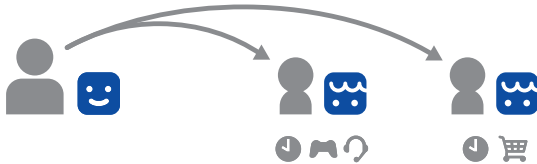

PS5 კონსოლისთვის შეგიძლიათ გამოიყენოთ არსებული ანგარიში, რომელიც შექმნილი გქონდათ PS4™ კონსოლზე. თქვენი ოჯახი და მშობელთა კონტროლის პარამეტრები გადმოვა PS5 კონსოლზე.

ბავშვისთვის ანგარიშის შექმნა

ბავშვის ანგარიშის შექმნა და მშობელთა კონტროლი დაყენება ერთდროულად შეგიძლიათ. დააჭირეთ (PS) ლილაკს კონტროლის ცენტრის გასახსნელად. აირჩიეთ პროფილის სურათი, შემდეგ კი Switch User (მომხმარებლის შეცვლა). ახალი ანგარიშის შესაქმნელად, მომხმარებლების არჩევის ეკრანიდან აირჩიეთ Add User (მომხმარებლის დამატება).

გადახედეთ და შეცვალეთ მშობელთა კონტროლის პარამეტრები

გირჩევთ, რეგულარულად შეამოწმოთ ბავშვის მშობელთა კონტროლის პარამეტრები. მათი გადახედვა ან განახლება შეგიძლიათ Settings (პარამეტრები) ⚙️ > Family and Parental Controls (ოჯახი და მშობელთა კონტროლი) სანყისი გვერდიდან.

მშობელთა კონტროლი

თამაშის შეფასების ხატულები

ყოველი თამაშს მოყვება თამაშის შეფასების ხატულა, რომელიც გეხმარებათ, გაერკვეთ, შეესაბამება თუ არა ის თქვენი ბავშვის ასაკს.

ევროპა, აფრიკა და ინდოეთი

მითამაშის ასაკი	3 და მეტი	7 და მეტი	12 და მეტი	16 და მეტი	18 და მეტი
თამაშის ასაკის რეიტინგი					

გერმანია

მითამაშის ასაკი	0 და მეტი	6 და მეტი	12 და მეტი	16 და მეტი	18 და მეტი
თამაშის ასაკის რეიტინგი					

შეიტყვეთ მეტი მშობელთა კონტროლის მონაცემებისა და ფუნქციების შესახებ მომხმარებლის სახელმძღვანელოში (გვერდი 72).

რა არის ეკრანზე

საწყისი ეკრანი

საწყისი ეკრანიდან შეგიძლიათ ორი ტიპის კონტენტზე გადასვლა: თამაშები ან მედია. თამაშების საწყის გვერდზე თქვენ ნახავთ თამაშებს, PlayStation™Store-სა და თამაშთან დაკავშირებულ სხვა აპებს. მედიის საწყის გვერდზე თქვენ ნახავთ მუსიკას, ვიდეოს და თამაშთან არა-დაკავშირებულ სხვა აპებს.

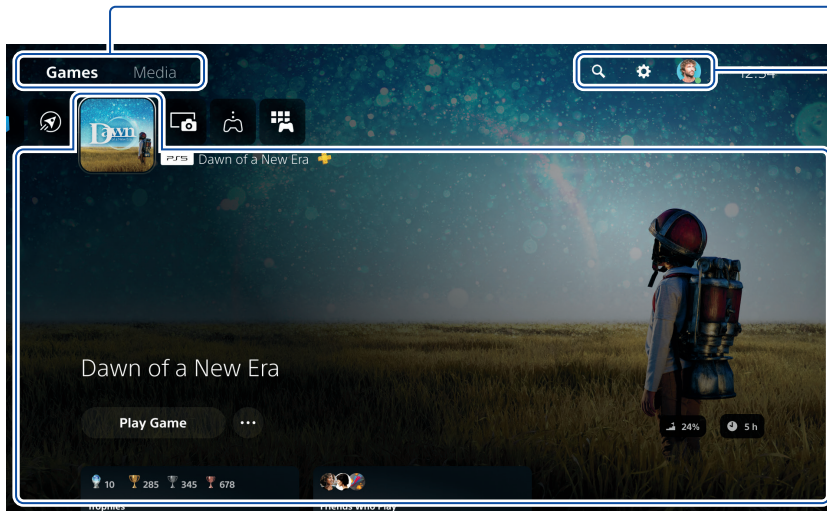

გადართვა საწყის ეკრანებზე
გადართეთ თამაშებსა და მედიას შორის.

ძებნა, პარამეტრების შეცვლა და
პროფილის რედაქტირება.

ცენტრი
გაიგეთ მეტი არჩეული თამაშის ან აპის
შესახებ, მოიძიეთ მასთან დაკავშირებული
ინფორმაცია.

- PS5 კონსოლზე (X) ღილაკი ადასტურებს არჩეულ ელემენტებს.
- თამაშის ან აპის მიმდინარეობის დროს საწყის ეკრანზე დასაბრუნებლად აირჩიეთ Home (საწყისი გვერდი) (H) მართვის ცენტრიდან, ან ხანგრძლივად დააჭირეთ (PS) ღილაკს კონტროლერზე.

მართვის ცენტრი

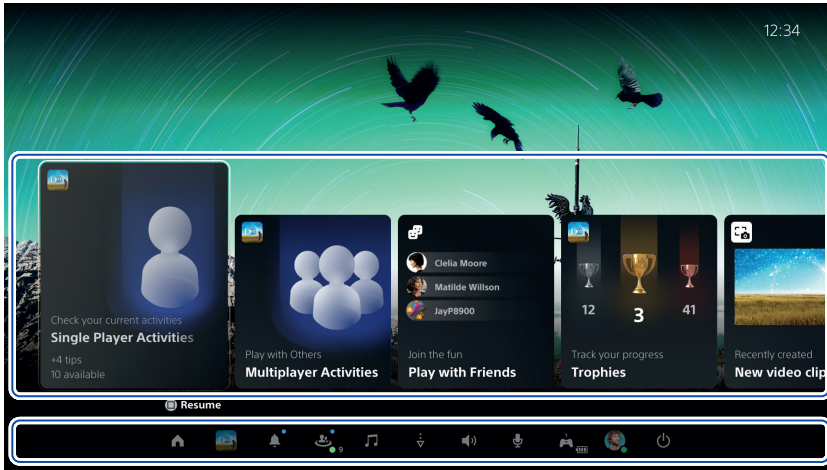

დააჭირეთ (PS) ლილაკს, რომ გახსნათ მართვის ცენტრი. თამაშის ან აპის მიტოვების გარეშეც მრავალ ფუნქციაზე შეიძლება წვდომა.



ბარათები

ბარათები გაჩვენებთ თამაშებთან და აპებთან დაკავშირებულ ფუნქციებსა და აქტივობებს, რომლებიც ხელმისაწვდომია თქვენი მიმდინარე მოქმედების შესაბამისად. აირჩიეთ ბარათი დამატებითი ინფორმაციისთვის, ან გადაადგილეთ შემდეგ ბარათზე.

კონტროლები

აირჩიეთ Home (საწყისი გვერდი) , რომ დაბრუნდეთ საწყის ეკრანზე, და Power (კვება) , რომ გამორთოთ PS5 კონსოლი. ასევე, შეასრულეთ სხვა ძირითადი ფუნქციები აქ.

მიიღეთ სწრაფი წვდომა თამაშის დროს ყველაზე ხშირად გამოყენებულ ფუნქციებსა და პარამეტრებზე.

მოდი ვითამაშოთ

ითამაშეთ ციფრული თამაში

შეგიძლიათ ითამაშოთ PlayStation Store-დან ჩამოტვირთული თამაში. როცა თამაში ჩამოტვირთება და სათამაშოდ მზად იქნება შეტყობინებას მიიღებთ. აირჩიეთ თამაში თამაშების საწყისი გვერდიდან.

- ჩამოტვირთული თამაშების საყიდლად კონსოლი ინტერნეტთან უნდა დააკავშიროთ და თქვენი ანგარიშით შეხვიდეთ.
- PlayStation™Network და PlayStation Store ექვემდებარება მომხმარებლის ხელშეკრულებას, ქვეყნის და ენობრივ რეგულაციებს. მომხმარებელი პასუხისმგებელია ინტერნეტ სერვისის საფასურზე, ზოგიერთი კონტენტი და / ან სერვისის ფასიანია. ყველა მომხმარებელი უნდა იყოს 7 წელზე უფროსი, ხოლო 18 წელზე უმცროსი ასაკის მომხმარებლებს სჭირდებათ მშობლის თანხმობა. შეიძლება ასაკის სხვა შეზღუდვებიც იყოს გამოყენებული. სერვისის ხელმისაწვდომობა გარანტირებული არ არის. გონივრული ვადით ადრე გამოქვეყნებული შეტყობინების თანახმად შესაძლოა ამოღებულ იქნას ზოგიერთი თამაშის ონლაინ ფუნქციები - playstation.com/gameservers. შეთანხმება სრულად ვრცელდება: PSN სერვისის პირობები საიტზე playstation.com/legal/.

თამაში დისკიდან

(მხოლოდ იმ კონსოლებისთვის, რომლებსაც ინსტალირებული დისკნამყვანი აქვს)

ჩადეთ დისკი. თამაშის მონაცემები დაიწყებს ინსტალირებას, თქვენ კი შეტყობინებას მიიღებთ, როდესაც თამაში მზად იქნება ჩასართავად. აირჩიეთ თამაში თამაშების საწყისი გვერდიდან.

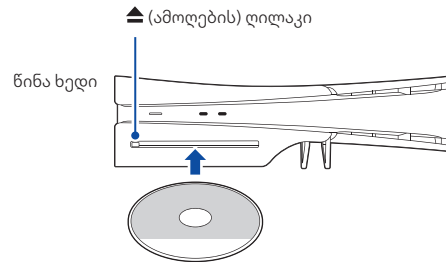

დისკის ამოღება

დისკის ამოსაღებად დააჭირეთ ▲ (ამოღება) ლილაკს.

კონტროლერის გამოყენება

კონტროლერის დამუხტვა

როდესაც PS5 კონსოლი ჩართულია ან დასვენების რეჟიმშია, კონტროლერის კონსოლთან დასაკავშირებლად გამოიყენეთ USB კაბელი. როცა კონსოლი დასვენების რეჟიმშია, კონტროლერზე შუქის ზოლი იციმციმებს ნარინჯისფრად. როდესაც დამუხტვა დასრულდება, შუქის ზოლი გაითიშება.

იმისთვის, რომ დამუხტოთ კონტროლერი სანამ კონსოლი არის დასვენების რეჟიმში, გადადით Settings (პარამეტრები) > System (სისტემა) > Power Saving (ენერჯის დაზოგვა) > Features Available in Rest Mode (დასვენების რეჟიმში ხელმისაწვდომი ფუნქციები) > Supply Power to USB Ports (კვების მიწოდება USB პორტებზე), და აირჩიეთ რამე ვარიანტი, გარდა Off (გამორთვა).

მიკროფონის დადუმება

ყოველ ჯერზე, როცა აქერო დადუმების ლილაკს, მიკროფონი გადაირთვება დადუმებულსა (ლილაკი ანთია) და არა-დადუმებულს (ლილაკი გამორთულია) შორის. ხანგრძლივად დააჭირეთ დადუმების ლილაკს, რომ დაადუმოთ მიკროფონი და გათიშოთ ხმის გასასვლელი კონტროლერისა და ტელევიზორის დინამიკებიდან. კიდევ დააჭირეთ დადუმების ლილაკს, რომ დააბრუნოთ სანყის მდგომარეობაში.

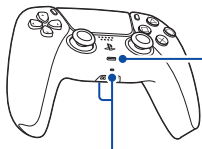

მიკროფონები

დადუმების ლილაკი

ნათიება: მიკროფონი დადუმებულია
გამორთული: მიკროფონი არა-დადუმებულია
ციმციმი: მიკროფონი და ხმის გასასვლელი დადუმებულია

რამდენიმე კონტროლერის გამოყენება

შეგიძლიათ ერთდროულად 4 კონტროლერი გამოიყენოთ. დააჭირეთ (PS) ლილაკს რომ მიანიჭოთ ნომრები თქვენს კონტროლერებს. შესაბამისად, აინთება მოთამაშის ინდიკატორი ნათურები. ნომრები მინიჭებულია რიგის მიხედვით 1-დან და კონტროლერის ნომერი შეგიძლიათ განსაზღვროთ ანთებული ნათურების რაოდენობით.

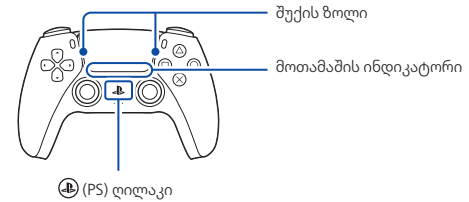

- პირველად გამოყენებისას საჭირო იქნება კონტროლერის დანყვილება (გვერდი 64).
- როდესაც PS4 თამაშს თამაშობთ კონტროლერის შუქის ზოლი ანათებს ლურჯად, ნითლად, მწვანედ ან ვარდისფრად, კონტროლერის მიერთების რიგის მიხედვით. ის განსხვავდება მოთამაშის ინდიკატორისგან.

PS5 კონსოლის ჩართვა კონტროლერით

PS5 კონსოლის ჩასართავად დააჭირეთ (PS) ლილაკს კონტროლერზე, რომელმაც დაასრულა დანყვილება.

გამორთვა



გაფრთხილება

არ გამოაერთოთ AC ელკვების ინდიკატორი ელექტროენერჯის წყაროდან, სანამ ელკვების ინდიკატორი არ გამოირთვება. თუ გამოაერთებთ სანამ ელკვების ინდიკატორი ანთია ან ციმციმებს, შეიძლება დაზიანდეს კონსოლი, დაიკარგოს ან დაზიანდეს მონაცემები.

კონსოლის გადაყვანა დასვენების რეჟიმში

PS5 კონსოლის ენერჯის დაზოგვის რეჟიმს ჰქვია დასვენების რეჟიმი. ენერჯის დაბალი მოხმარების დროს შეგიძლიათ დამუხტოთ კონტროლერი კონსოლის USB პორტებით, ავტომატურად განაახლოთ სისტემის პროგრამული უზრუნველყოფა და შეინარჩუნოთ თამაში ან აპი შეჩერებულ მდგომარეობაში. თქვენთვის ოპტიმალური დასვენების რეჟიმის პარამეტრების შესარჩევად, იხილეთ მომხმარებლის სახლმძღვანელო (გვერდი 72).

ზოგიერთი ფუნქციის გამოსაყენებლად მათი ჩართვა საჭიროა პარამეტრებიდან. გახსენით Settings (პარამეტრები)  > System (სისტემა) > Power Saving (ენერჯის დაზოგვა) > Features Available in Rest Mode (დასვენების რეჟიმში ხელმისაწვდომი ფუნქციები).

აირჩიეთ Power (ენერჯია)  მართვის ცენტრიდან და შემდეგ აირჩიეთ Enter Rest Mode (დასვენების რეჟიმში გადასვლა). ელკვების ინდიკატორი აციმციმდება თეთრად და შემდეგ გახდება ნარინჯისფერი. დასვენების რეჟიმიდან გამოსასვლელად დააჭირეთ  (PS) ლილაკს.

კონსოლის სრულად გამორთვა

აირჩიეთ Power (ენერჯია)  მართვის ცენტრიდან და შემდეგ აირჩიეთ Turn Off PS5 (PS5 გამორთვა). ელკვების ინდიკატორი აციმციმდება თეთრად და შემდეგ კონსოლი გამოირთვება.

ელკვების ინდიკატორი

თეთრი	კონსოლი ჩართულია.
ნარინჯისფერი	კონსოლი დასვენების რეჟიმშია.
გამორთული	კონსოლი გამორთულია.

შემდგომი ინფორმაცია

უსაფრთხოების სახელმძღვანელო

გაეცანით, როგორ გამოიყენოთ PS5 კონსოლი უსაფრთხოდ, თანმოყოლილი უსაფრთხოების სახელმძღვანელოთი. დაბეჭდილი სახელმძღვანელო, ასევე, შეიცავს პროდუქტის გარანტიის პირობებსა და ინფორმაციას მახასიათებლების შესახებ. აუცილებლად წაიკითხეთ, სანამ გამოიყენებთ კონსოლს.



მომხმარებლის სახელმძღვანელო

გაეცანით ყველაფერს, რის გაკეთებაც PS5 კონსოლს შეუძლია. შეიტყვეთ, როგორ დააყენოთ პარამეტრები და როგორ გამოიყენოთ თითოეული ფუნქცია. PS5 კონსოლის სანყისი ეკრანიდან გახსენით Settings (პარამეტრები)  > User's Guide, Health and Safety, and Other Information (მომხმარებლის სახელმძღვანელო, ჯანმრთელობა და უსაფრთხოება და სხვა ინფორმაცია) > User's Guide (მომხმარებლის სახელმძღვანელო).

კლიენტის მხარდაჭერის ვებსაიტი

იხილეთ ონლაინ მხარდაჭერის ინფორმაცია, როგორიცაა პრობლემების ნაბიჯ-ნაბიჯ გადაჭრა და ხშირად დასმული კითხვები საიტზე playstation.com/help/.



“”, “PlayStation”, “PS5”, “PS4”, “DualSense” and “PlayStation Shapes Logo” are registered trademarks or trademarks of Sony Interactive Entertainment Inc. დარეგისტრირებული სავაჭრო ნიშნებია ან სავაჭრო ნიშნებია.
“SONY” და  “Sony Group Corporation-ის დარეგისტრირებული სავაჭრო ნიშნებია ან სავაჭრო ნიშნებია.

The terms HDMI, HDMI High-Definition Multimedia Interface, HDMI Trade dress and the HDMI Logos are trademarks or registered trademarks of HDMI Licensing Administrator, Inc.

USB-IF SuperSpeed USB Trident logo is a registered trademark of USB Implementers Forum, Inc.

USB Type-C® and USB-C® are registered trademarks of USB Implementers Forum.

Wi-Fi® is a registered trademark of Wi-Fi Alliance®.

ლიზინი და მახასიათებლები შეიძლება შეიცვალოს შეტყობინების გარეშე. ამ დოკუმენტში გამოქვეყნებული სურათები და ინფორმაცია სისტემის ფუნქციონალის შესახებ შეიძლება განსხვავდებოდეს თქვენი კონსოლისგან, ეს დამოკიდებულია სისტემის პროგრამული უზრუნველყოფის თქვენს მიერ გამოყენებულ ვერსიაზე. ასევე, სახელმძღვანელოში გამოყენებული ილუსტრაციები და ეკრანის სურათები შეიძლება განსხვავდებოდეს რეალური პროდუქტისგან.

სახელმძღვანელოში შეტანილი ინფორმაცია შეიძლება შეიცვალოს შეტყობინების გარეშე.



© 2023 Sony Interactive Entertainment Europe Limited.

