

SONY®



NO



Hurtigreferanse

Før du tar i bruk dette produktet, må du lese den medfølgende dokumentasjonen nøye og ta vare på den for senere bruk.

7011586

Advarsel

Reduser faren for brann eller elektrisk støt ved å ikke utsette apparatet for regn eller fuktighet.

For å unngå fare for brann eller elektrisk støt må det ikke plasseres en beholder fylt med væske oppå konsollen.

Kabinettet må ikke åpnes, da dette kan føre til elektrisk støt. Service må bare utføres av kvalifisert personell.

Utvis forsiktighet

Bruk av kontroller eller justeringer eller utførelse av andre prosedyrer enn dem som spesifiseres i dette dokumentet kan føre til eksponering for farlig stråling. Bruk av optiske instrumenter sammen med dette produktet vil øke faren for øyeskader.

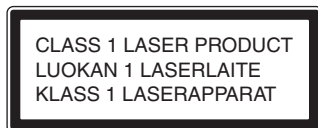

Dette apparatet er klassifisert som et produkt av KLASSE 1 LASER, etter IEC60825-1: 2001.

Dette apparatet er testet, og følger kravene lagt frem i EMC-direktivet ved at det brukes en forbindelseskabel som er kortere enn 3 meter.

Plasser konsollen minst 10 cm borte fra vegger eller andre gjenstander. Konsollen kan overopphetes hvis den plasseres for nær vegger eller andre gjenstander.

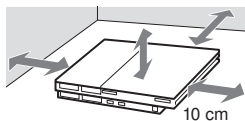

Les følgende nøye før du bruker PlayStation®2-konsollen

Enkelte personer kan oppleve epileptiske anfall ved påvirkning fra blinkende lys eller mønstre i de daglige omgivelsene. Disse personene kan få anfall når de ser på TV eller spiller videospill, deriblant DVD-videoer eller spill som spilles på PlayStation®2-konsollen. Selv spillere som ikke har hatt anfall tidligere, kan ha en uoppdaget epileptisk tilstand. Konsulter en lege før du bruker PlayStation®2-konsollen hvis du har en epileptisk tilstand eller opplever noen av følgende symptomer mens du ser på TV-programmer eller spiller videospill: synsforandringer, muskeltrekninger eller andre ufrivillige bevegelser, tap av bevissthet i forhold til omgivelsene, mental forvirring og/eller krampeanfall.

Programvarens kompatibilitet

Noe programvare for PlayStation® eller PlayStation®2 kan virke annerledes på denne konsollen enn den gjorde på tidligere PlayStation®2- eller PlayStation®-konsoller, eller de virker kanskje ikke ordentlig på denne konsollen. Besøk nettstedet vårt på www.eu.playstation.com/ps2 for å få mer informasjon.

Produsenten av dette produktet er Sony Computer Entertainment Inc., 2-6-21 Minami-Aoyama, Minato-ku Tokyo, 107-0062 Japan. Den autoriserte representanten for EMC og produktsikkerhet er Sony Deutschland GmbH, Hedelfinger Strasse 61, 70327 Stuttgart, Tyskland. Distribuert i Europa av Sony Computer Entertainment Europe Ltd, 10 Great Marlborough Street, London, W1F 7LP.

Forholdsregler

Sikkerhet

Dette produktet er fremstilt med høyt fokus på sikkerhet. Uriktig bruk av ethvert elektrisk apparat kan imidlertid forårsake brann, elektrisk støt eller personskade. For å bidra til å unngå ulykker når du bruker dette produktet, må du følge disse retningslinjene:

- Overhold alle advarsler, forholdsregler og instruksjoner.
- Hvis enheten ikke fungerer som den skal, eller hvis det kommer uvanlig lukt eller lyd fra den, må du avslutte bruken umiddelbart og koble strømkabelen fra stikkkontakten.
- Det må aldri kobles til andre kabler enn dem som spesifiseres i denne håndboken til nettverkskontakten.
- Hvis enheten ikke fungerer som den skal, må du ta kontakt med den aktuelle PlayStation®-hjelpelinjen som du finner i alle håndbøker for programvare i PlayStation®- og PlayStation®2-format.

Bruk og håndtering

- Bruk enheten i et rom med god belysning, og ikke sitt for nær TV-skjermen.
- Unngå langvarig bruk av konsollen. Ta en pause på omtrent 15 minutter for hver time med spilling for å bidra til å unngå overanstrengelse av øynene.
- Avslutt bruken av konsollen umiddelbart hvis du merker noen av symptomene under. Oppsøk lege hvis tilstanden vedvarer.
 - svimmelhet, kvalme eller en følelse som minner om reisesyke
 - tretthet, ubehag eller smerte i hender eller armer
 - trette, tørre eller såre øyne
- Ikke bruk konsollen i nærheten av vann.
- Ikke plasser konsollen og tilkoblet tilbehør på gulvet eller andre steder der personer kan snuble i dem.
- Ikke plasser konsollen eller tilbehør på overflater som er ustabile, skrå eller utsatt for vibrasjoner.
- Ikke utsett konsollen eller tilbehør for høye temperaturer, høy luftfuktighet eller direkte sollys (bruk den i et miljø med temperatur mellom 5°C og 35°C).
- Ikke plasser konsollen i omgivelser med dårlig ventilasjon, for eksempel små, innelukkede områder, helt inntil en vegg, på et tykt teppe eller på en dyne.
- Ikke utsett konsollen for støv, røyk eller damp.
- Ikke la væske eller små partikler komme inn i konsollen.

- Ikke plasser gjenstander på konsollen.
- Ikke berør eller sett inn fremmedlegemer i kontaktene på konsollen eller konsolltilbehøret.
- Ikke la støv eller fremmedlegemer bygge seg opp rundt ventilasjonsåpningene på konsollen. Fjern støvet med en støvsuger med lav sugestyrke.
- Konsollen må bare plasseres vertikalt eller horisontalt. Ved plassering i vertikal stilling, må du bruke den vertikale holderen (til PlayStation®2) (SCPH-90110 E) (selges separat) som er kompatibel med denne konsollen. Stillingen må heller ikke endres mens konsollen er skrudd på.
- Ikke la det stå en disk i konsollen når du flytter konsollen eller setter den i en ny stilling.
- Ikke berør en disk mens den roterer.
- Ikke lukk disk-coveret på en måte som kan klemme hånden eller fingrene.
- Juster innstillingene til DVD-spillere i samsvar med de medfølgende instruksjonene før du spiller av en DVD.
- Hold konsollen og tilbehøret, deriblant kabelstrøpper og fester, utilgjengelig for barn.

Bruk av nettkabel

- Ikke berør pluggen til nettkabelen med våte hender.
- Ikke berør konsollen eller tilkoblet tilbehør i tordenvær.
- Ikke berør konsollen i lengre perioder når den er slått på. Kontakt over lengre tid kan føre til lavtemperatursforbrenning.
- Undersøk nettkabelen regelmessig for å bidra til sikker bruk. Hvis den er skadet, må du avslutte bruken umiddelbart og ta kontakt med den aktuelle PlayStation®-hjelpelinjen som du finner i alle håndbøker for programvare i PlayStation®- og PlayStation®2-format.
- Ikke bruk andre nettkabler enn den medfølgende nettkabelen.
- Kontroller at det ikke er støv eller lo på støpselet før du stikker det inn i en stikkontakt. Hvis støpselet blir skittent, må du tørke av det med en tørr klut før du kobler det til.
- Ikke la støv eller fremmedlegemer bygge seg opp rundt kontaktene på konsollen. Før du kobler til eller plugger inn ledninger eller kabler må du også kontrollere at det ikke er støv eller fremmedlegemer på kontaktene til ledningene eller kablene, eller i eller på stikkkontakten. Støv eller andre substanser på kontaktene kan forårsake brann eller elektrisk støt.

- Koble nettkabelen fra stikkkontakten før du rengjør eller flytter konsollen, eller når du ikke skal bruke konsollen på en stund. Når du kobler den fra, tar du tak i støpselet og trekker det rett ut av stikkkontakten. Dra aldri i ledningen, og dra aldri i vinkel.
- Ikke koble nettkabelen til en spenningstransformator eller vekselretter.

Ved bruk av programvare som støtter vibrasjonsfunksjonen i den analoge håndkontrollen (DUALSHOCK®2)

Ikke bruk vibrasjonsfunksjonen hvis du har lidelser eller skader på knokler, ledd eller muskler på hender eller armer. I de fleste tilfeller kan vibrasjonsfunksjonen settes til "Off" (Av) på alternativmenyen i programvaren.

Nettverk (bortsett fra lokalt nett)

- Det kreves en bredbåndstilkobling til Internett for å koble seg til et nettverk.
- Når du kobler PlayStation®2-konsollen til et nettverk, kan det påløpe ekstraavgifter for bruk. I enkelte tilfeller kan avgiftene for bruk bli høyere enn forventet. Nærmere informasjon får du ved å se dokumentasjonen fra internettleverandøren eller kontakte internettleverandøren.
- Foreldre oppfordres til å overvåke barn som spiller via Internett for å sikre trygg og ansvarlig Internett-bruk.

Koble til med en nettverkskabel

Ikke koble til følgende typer nettverkskabler eller telefonledninger til nettverkskontakten:

- Nettverkskabler som ikke kan brukes med 10Base-T- / 100Base-TX-nettverk
- Standard telefonledning for hustelefon
- Alle ISDN-kompatible (digitale) telefon- eller dataledninger
- PBX-telefonledninger
- Andre "ukjente" typer telefonledninger

Håndtering av disker

- Ikke berør overflaten på en disk når du håndterer den. Hold den etter kanten.
- Ikke fest papir eller teip på diskene, og ikke skriv på dem.
- Fingermerker, støv, smuss eller riper på diskene kan føre til bildeforstyrrelser eller redusere lyd kvaliteten. Håndter alltid diskene med forsiktighet, og kontroller at de er rene før du bruker dem.

- Ikke la platene ligge i nærheten av varmekilder, i direkte sollys eller på fuktige steder.
- Oppbevar diskene i omslagene når de ikke er i bruk.
- Rengjør diskene med en myk klut. Tørk forsiktig fra midten og utover. Ikke bruk løsemidler som lettbensin, vanlige rengjøringsmidler som ikke er beregnet for CDer eller antistatisk spray som er beregnet for vinyl-LPer.
- Ikke bruk disker med uvanlig form (for eksempel hjerte- eller stjerneformede disker), skadede eller reparerte disker eller disker der formen har blitt endret.

Demonter aldri konsollen eller tilhørende tilbehør

Bruk PlayStation®2-konsollen og tilbehør i samsvar med instruksjonene i produktokumentasjonen. Undersøkelse eller modifisering av konsollen er ikke tillatt, og heller ikke undersøkelse eller bruk av konsollens kretsconfigurasjon. Det finnes ingen komponenter i PlayStation®2-konsollen som brukeren kan utføre service på. Demontering av konsollen gjør garantien ugyldig. Du utsettes da dessuten for fare for laserstråling og elektrisk støt.

Koble konsollen til en plasma- eller projeksjons*-TV

Ikke la stillestående bilder vises på TV-skjermen over lengre tid, ettersom de kan etterlate et svakt, permanent bilde på skjermen.

* Gjelder ikke LCD-skjerner

Merknad om sikkerhet når man spiller DVDer eller CDer

Hvis du setter volumet for høyt, kan dette skade hørselen eller høytalerne. Vær varsom når du stiller inn volumet.

Kondens

Hvis konsollen eller disken bringes direkte fra et kaldt til et varmt sted, kan det dannes fuktighet i form av kondens på linsen inne i konsollen eller på disken. Hvis dette skulle skje, vil konsollen kanskje ikke fungere som den skal. Ta i så fall ut disken og slå av og koble fra konsollen. Ikke sett inn platen igjen før fuktigheten har fordampet (dette kan ta flere timer). Hvis konsollen fremdeles ikke fungerer som den skal, bør du ta kontakt med den aktuelle PlayStation®-hjelpelinjen som du finner i alle håndbøker for programvare i PlayStation®- og PlayStation®2-format.

Rengjøring

- Av sikkerhetshensyn må du gjøre følgende før du rengjør konsollen og tilkoblet tilbehør: 1) slå av konsollen, 2) trekk konsollens støpsel ut av stikkkontakten og 3) koble nettverkskabelen fra konsollen.
- Bruk en myk og tørr klut når du rengjør konsollen. Ikke bruk malingstynner, løsemidler eller andre kjemikalier eller en kjemisk behandlet støvklut til å rengjøre produktet med.
- Ikke berør linsen som befinner seg inni dekselet. For å beskytte linsen mot støv bør dekselet bare være åpent når du legger i eller tar ut disk.

Utvendig beskyttelse

Følg forholdsreglene under for å unngå skade på de malte delene:

- Ikke hell væsker som alkohol, løsemidler eller andre kjemikalier på produktet.
- Ikke la gummi- eller vinylmaterialer ligge på den ytre overflaten av konsollen over lengre tid.



Hvis du ser et av disse symbolene på noen av våre elektriske produkter, batterier eller emballasje, betyr det at det vedkommende elektriske produktet ikke må avhendes som vanlig husholdningsavfall i Europa. For å sikre korrekt avfallsbehandling av produktet, vennligst avhend i samsvar med gjeldende lokal lovgivning eller forskrifter for avhending av elektrisk utstyr/batterier. Hvis du gjør dette, hjelper du til med å bevare naturressursene og forbedre standardene innen miljøvern ved behandling og avhending av elektrisk avfall.

Dette produktet inneholder et batteri som er permanent innebygd av sikkerhets-, ytelses og dataintegritetshensyn. Det skal ikke være nødvendig å bytte batteriet i løpet av produktets levetid, og det må bare fjernes av kvalifisert servicepersonell. Vennligst avhend dette produktet som elektrisk avfall for så sikre riktig avfallsbehandling av batteriet.

Forskjeller i forhold til tidligere PlayStation®2-modeller

Denne versjonen av PlayStation®2-konsollen kan være forskjellig fra tidligere modeller når det gjelder kompatibilitet med valgfritt tilbehør og metoden for bruk av spillprogramvare. Besøk nettstedet vårt på www.eu.playstation.com/ps2 for å fullstendig informasjon.

Angående dokumentasjonen for PlayStation®2-konsollen

Dokumentasjonen for PlayStation®2-konsollen inneholder følgende:

- **Hurtigreferanse (dette dokumentet)**

Dette dokumentet inneholder informasjon om oppsett av konsollen og bruk av konsollens grunnfunksjoner, i tillegg til informasjon om sikkerhet og feilsøking.

- **Instruksjonshåndbok (www.eu.playstation.com/manuals)**

Dette dokumentet (i PDF-format) er tilgjengelig fra en datamaskin via Internett, og inneholder informasjon om hvordan man bruker avanserte funksjoner på konsollen, tekniske spesifikasjoner og annen informasjon.

Oppdatert informasjon om PlayStation®2-konsollen får du ved å besøke www.eu.playstation.com/ps2.

Kontrollere innholdet i pakken

Kontroller at du har alle delene nedenfor. Hvis noe mangler, må du ta kontakt med den aktuelle PlayStation®-hjelpelinjen som du finner i alle håndbøker for programvare i PlayStation®- og PlayStation®2-format.

- PlayStation®2-konsoll ...1
- Analog håndkontroll (DUALSHOCK®2) ...1
- AV-kabel ...1
- Nettkabel ...1
- Euro-AV-koblingsplugg ...1
- Trykt materiell

1

Montering av PlayStation®2-konsollen

⚠ Advarsel

- Ikke koble nettkabelen til konsollen til en stikkontakt før du har gjort alle de andre tilkoblingene.
- Stikkontakten må være montert nær utstyret, og må være lett tilgjengelig.

NO

Før montering

- Ikke plasser konsollen på steder som utsettes for overdreven sigarettøyk eller støv. Avleiringer etter sigarettøyk eller opphopning av støv på de interne komponentene, for eksempel linsen, kan føre til at konsollen ikke fungerer som den skal.
- Påse at TV-apparatet er slått av før du kobler til PlayStation®2-konsollen.

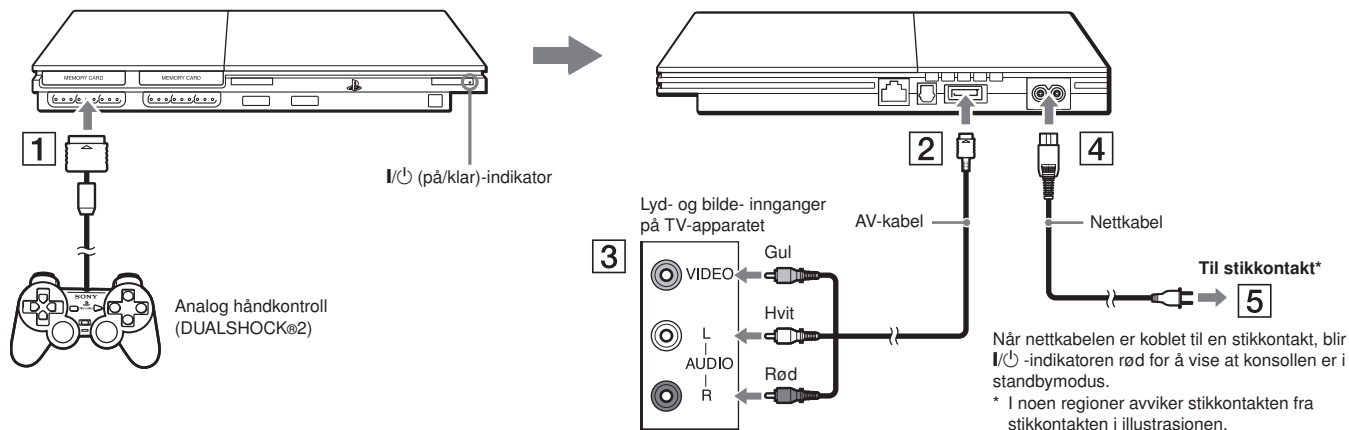

Hvis du bruker en annen kabel enn den medfølgende AV-kabelen, kan du se “Hvis du bruker en annen kabel enn den medfølgende AV-kabelen” (→ side 14).

Tips

Du kan koble ulike typer USB-enheter til PlayStation®2-konsollen, men ikke alle er compatible. Se dokumentasjonen som fulgte med USB-enheten for nærmere informasjon.

Ved bruk av Euro-AV-koblingsplugg

Koble PlayStation®2-konsollen til Euro-AV-kontakten (SCART) på TV-apparatet ved hjelp av Euro-AV-koblingspluggen og AV-kabelen. Pass på at de fargekodede kontaktene på AV-kabelen kobles til de tilsvarende kontaktene på koblingspluggen.

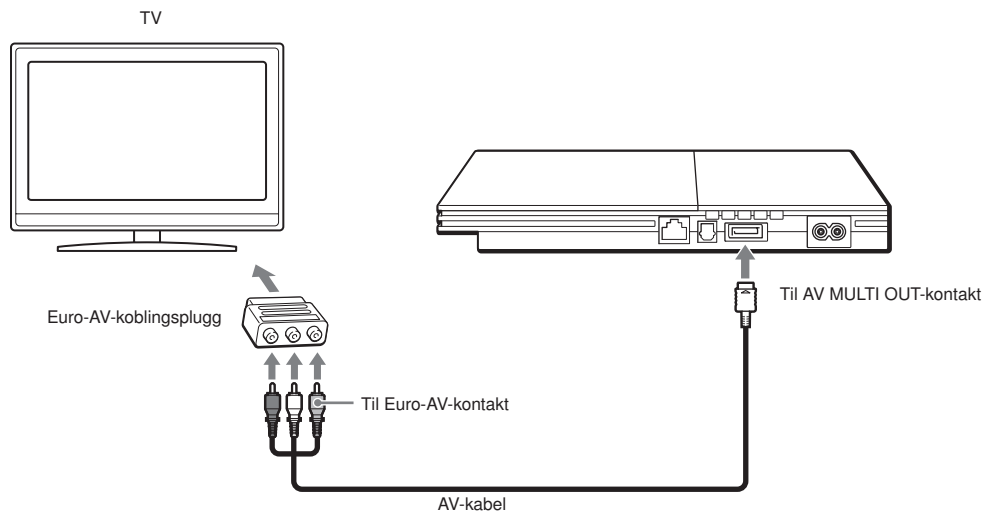

2

Slå konsollen på og av

NO

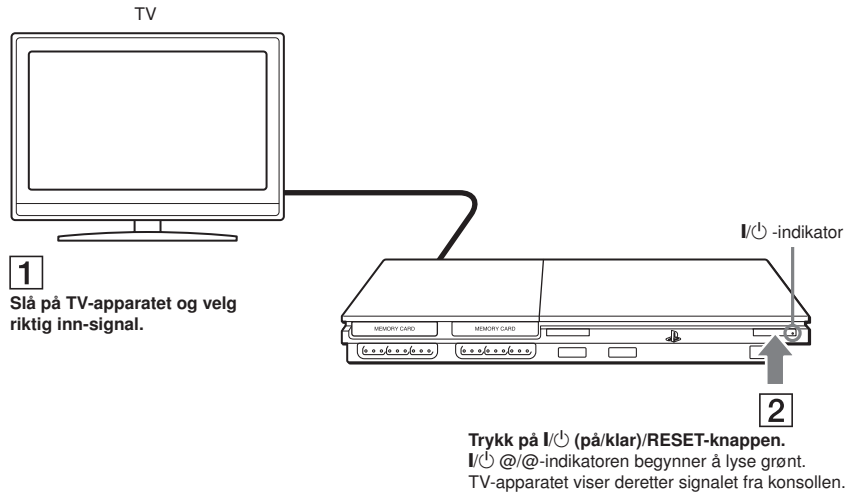

Slå av konsollen

Trykk og hold I/O/RESET-knappen i minst ett sekund. I/O-indikatoren begynner å lyse rødt for å vise at konsollen er i standbymodus.

Tips

I standbymodus er ikke strømmen til konsollen slått helt av. Hvis du ikke skal bruke konsollen på en stund, bør du trekke nettkabelen ut av stikkkontakten.

3

Spille av materiale

Du kan spille spill, DVD-videoer og lyd-CDer på PlayStation®2-konsollen. Avspillingen begynner når du setter inn disken.

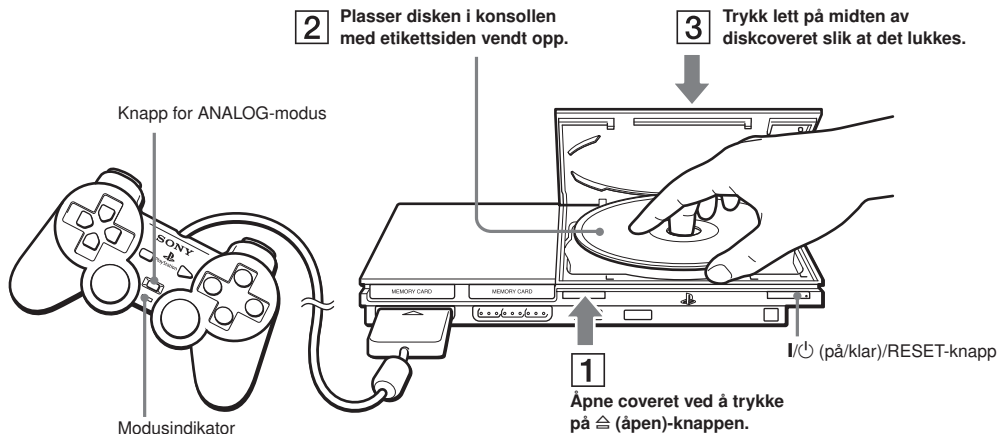

Instruksjoner om hvordan du spiller et spill finner du under “Spille et spill” (→ side 11).

For DVDer kan du se “Se på en DVD” (→ side 12).

For lyd-CDer kan du se instruksjonshåndboken (→ side 6).

Lydgjengivelse i Dolby Digital eller DTS

Koble en digital lydenhet til PlayStation®2-konsollen ved hjelp av en optisk digital kabel (for lyd) som er tilgjengelig på markedet.

- Slik gjengir du lyd fra DVD-videoer: Fra kontrollpanelet (→ side 12) setter du “Dolby Digital” eller “DTS” til “On” (På) under \square (Setup) → “Audio Setup” → “Audio Digital Out”.
- Slik gjengir du lyd fra spill: Konfigurasjonsmetoden varierer avhengig av spillet. Se dokumentasjonen som følger med spillet for nærmere informasjon.

Spille et spill

Du kan spille programvare i PlayStation®2- og PlayStation®-format på PlayStation®2-konsollen

Starte et spill

Avspillingen begynner når du setter inn disken.

Resette et spill

Trykk på I/O/RESET-knappen. Pass på at du ikke ved et uheld trykker på I/O/RESET-knappen mens du spiller et spill, siden dette vil gjøre at spillet resettes.

Avslutte et spill

Etter at du har lagret spilldataene, slår du av konsollen, og deretter fjerner du disken.

Bruke den analoge håndkontrollen (DUALSHOCK®2)

Den analoge håndkontrollen (DUALSHOCK®2) er utstyrt med trykkfølsomme knapper og spaker. Disse gir deg mulighet til å styre handlingen i spillet med bedre presisjon basert på styrken knappene trykkes inn med eller vinkelen den analoge spaken vippes i. Det er også en Force Feedback-kontroller med en vibrasjonsfunksjon.

Bytte modus

Avhengig av spillet kan det være nødvendig å sette håndkontrollen til enten digital eller analog modus. Trykk på knappen for ANALOG-modus på kontrolleren for å bytte til analog modus (indikator: rød). Trykk på knappen for ANALOG-modus igjen når du vil bytte tilbake til digital modus. Enkelte spill gjør denne justeringen automatisk.

Bruke Memory Card (minnekort)

Du kan lagre og laste inn spilldata ved hjelp av et Memory Card (minnekort) (selges separat). Du kan også slette spilldata eller kopiere spilldata fra ett Memory Card (minnekort) til et annet.

Memory Card-typer (minnekort)

Det finnes to typer Memory Card (minnekort). Velg et Memory Card (minnekort) som passer til programvaren du bruker.

Memory Card-typer (minnekort)	Kompatibel programvare	Kapasitet
Memory card (minnekort) (8MB) (til PlayStation®2) (SCPH-10020 E)	Programvare i PlayStation®2-format	Ca. 8 MB
Memory card (minnekort) (SCPH-1020 E)* * Dette produktet er ikke lenger i produksjon.	Programvare i PlayStation®-format	15 minneblokker (ca. 120 KB)

MagicGate™ er en antikopieringsteknologi utviklet av Sony Corporation.

Sette inn et Memory Card (minnekort)

Sett inn Memory Card (minnekort) i et MEMORY CARD-spor. Til enkelte spill må et bestemt MEMORY CARD-spor brukes.

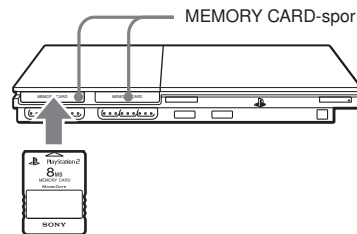

Kopiere eller slette lagrede data

Du kan slette lagrede data eller kopiere data til et annet Memory Card (minnekort).
Bruk retningsknappene og -knappen til å velge objekter med.

- 1 Slå på konsollen uten noen disk satt inn, og sett deretter inn et Memory Card (minnekort).
- 2 Velg "Browser" (Leser), og velg deretter minnekortet du vil kopiere eller slette data fra.
- 3 Velg ikonet for dataobjektet, og velg deretter "Copy" (Kopier) eller "Delete" (Slett).

Fullfør operasjonen ved å følge instruksjonene på skjermen.

Spille via Internett

Du kan spille via Internett ved å koble PlayStation®2-konsollen til et nettverk.

Dette trenger du:

- Et PlayStation®2-spill som kan spilles over et nettverk
- En bredbåndstilkobling til Internett
- En nettverkskabel som er tilgjengelig på markedet
- Et Memory Card (minnekort) (8MB) (til PlayStation®2) (selges separat)

Opprette en nettverkskonfigurasjon

Når du skal spille spill via Internett, må du koble en standard nettverkskabel til nettverkskontakten og deretter opprette en nettverkskonfigurasjon.
Se instruksjonene som følger med det Internett-aktiverte spillet for opprettelse av en nettverkskonfigurasjon.

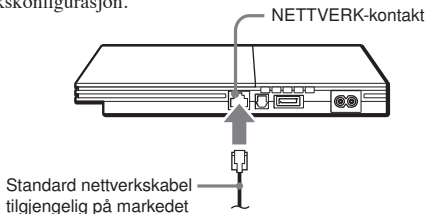

Se på en DVD

Du kan spille av DVDer på PlayStation®2-konsollen.

Starte en DVD

DVD-avspillingen begynner når du setter inn DVDen.

Bruke DVD-spilleren

Trykk på SELECT-knappen.

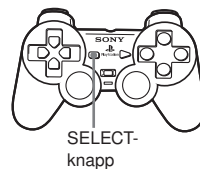

SELECT-knapp







Kontrollpanelet vises på skjermen

















Velg et ikon.





Objekter på kontrollpanelet

Du kan velge følgende alternativer på kontrollpanelet:

Ikone		Funksjon
	Menu	Viser DVD-video-menyen
	Top Menu	Viser DVD-video-menyen
	Return	Går tilbake til det forrige valgte skjermbildet i DVD-menyen
	Audio Options	Viser og gir mulighet til å endre lydalternativer på DVDer med flere lydspor
	Angle Options	Viser og gir mulighet til å endre kameravinkler på DVDer som er spilt inn med flere kameravinkler

Ikone	Funksjon
 Subtitle Options	Viser og gir mulighet til å endre alternativer for undertekster på DVDer med alternativer for undertekster
 Go To	Hopper til valgt tittel, kapittel eller angitt tidspunkt, og begynner avspillingen
 Setup	Viser og gir mulighet til å endre alternativer for språk, bilde kvalitet, foreldre kontroll, lyd, osv.
 Time Display	Viser gjeldende tittel eller kapittelnummer, forløpt tid, osv.
 Help	Viser de direkte knapp funksjonene til den analoge håndkontrollen (DUALSHOCK®2)
 Go to Chapter	Brukes til å oppgi nummeret til et kapittel du vil spille av
 Previous/Next	Går tilbake/hopper til begynnelsen av gjeldende, forrige eller neste kapittel
 Search	Spoler fremover eller bakover
 Slow	Endrer til avspilling fremover eller bakover i sakte film
 Play	Starter avspillingen
 Pause	Setter avspillingen på pause
 Stop	Stopper avspillingen. Hvis ■ (stopp) velges igjen etter at avspillingen er stoppet, fortsetter avspillingen (fra siste stoppunkt).
 A-B Repeat	Spesifiserer en scene for avspilling, og begynner avspillingen av scenen som er angitt
 Shuffle Play	Starter avspilling av titler eller kapitler i tilfeldig rekkefølge
 Program Play	Starter avspilling av titler eller kapitler i en programmert rekkefølge
 Repeat Play	Velger repetert avspilling av alle titlene på disken, eller én tittel eller ett kapittel

Ikone	Funksjon
 Original/Play List	For DVD-RW-disker (VR-modus): Velger originalt materiale eller spillelistemateriale for avspilling
 Clear	Sletter valgte numre eller avspillingsmoduser

Tips

- Se instruksjonshåndboken (→ side 6) for nærmere informasjon om objekter på kontrollpanelet.
- DVD-spilleren kan betjenes ved hjelp av DVD-fjernkontrollen (til PlayStation®2) (selges separat).
- Enkelte kontrollpanelalternativer kan ikke velges under Resume Play (gjenoppta avspilling). Hvis du vil bruke disse alternativene, avbryter du Resume Play ved å velge ■ (Stopp) på kontrollpanelet og deretter velge ■ (Stopp) igjen etter at avspillingen er stoppet.

NO

Innstillinger for foreldrekontroll

Definere foreldrekontrollbegrensninger

Velg  (Konfigurasjon) → “Custom Setup” (Egendefinert konfigurasjon) → “Parental Control” (Foreldrekontroll).

Registrer eller oppgi passordet ved å følge instruksjonene på skjermen. Etter at passordet er registrert eller oppgitt, går du gjennom de forskjellige skjermbildene og velger region og foreldrekontrollnivå.

Tips

- Hvis du velger “Other” (Annen) i regionsalternativene, kan du se instruksjonshåndboken (↔ side 6), der du finner en liste over regionskoder.
- Når det gjelder foreldrekontrollnivå, er begrensningene strengere jo lavere verdien er.
- Hvis du vil slå av foreldrekontrollen, setter du alternativet til “Off” (Av).
- Du kan endre passordet ved å velge “Change Password” (Endre passord) fra alternativene for foreldrekontroll og fullføre operasjonen ved å følge instruksjonene på skjermen.

Midlertidig overstyring av foreldrekontrollbegrensninger

Start DVD-avspillingen. Når systemet spør deg, velger du “Yes” (Ja), og skriver deretter inn passordet.

Tips

- Du kan ikke endre foreldrekontrollinnstillingene uten et passord.
- Når DVD-avspillingen stoppes, settes foreldrekontrollnivået tilbake til standardinnstillingen.
- Hvis du glemmer passordet, kan du se “Feilsøking” (↔ side 16).

Hvis du bruker en annen kabel enn den medfølgende AV-kabelen

Bildekvaliteten varierer avhengig av hvilken type kabel som brukes. Bruk informasjonen under til å fastslå hva som er den beste tilkoblingsmetoden. Hvis du bruker en annen kabel enn den medfølgende AV-kabelen, må du se dokumentasjonen som fulgte med kabelen.

TV	Kabeltype
TV med komponentvideoinnganger	Komponent AV-kabel (SCPH-10490)
TV med Euro-AV-kontakt (SCART)	Euro-AV-kabel (SCPH-10142)
TV med S VIDEO-innganger	S VIDEO-kabel (SCPH-10480)

Skala for bildekvalitet

Høy kvalitet

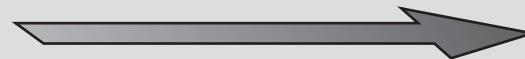

■ AV-kabel (følger med) ■ S VIDEO-kabel ■ Komponent AV-kabel

Denne skalaen skal bare brukes som referanse. Bildekvaliteten kan variere avhengig av produktet eller tilstanden til TV-apparatet.

Hvis du bruker en Euro-AV-kabel, kan TV-apparatets AV-tilkobling påvirke bildekvaliteten. Hvis du vil ha optimal bildekvalitet, kobler du Euro-AV-kabelen til en RGB-kompatibel kontakt på TVen. Se instruksjonene som fulgte med TVen hvis du vil ha mer informasjon.

Kompatibel programvare



DVD	PlayStation®2-format DVD-ROM
	DVD-ROM (DVD-Video)
	DVD+R / DVD+RW
	DVD-R / DVD-RW (videomodus / VR-modus)
CD	PlayStation®2-format CD-ROM
	PlayStation®-format CD-ROM
	CD-DA (Lyd-CD)

Merknader

- Det kan hende enkelte plater ikke kan spilles av på grunn av riper, støv eller problemer som oppstod under innspillingen.
- I denne håndboken brukes begrepet "DVD-Video" om diskene i formatene DVD-R, DVD+R (videomodus), DVD+R og DVD+RW.
- Funksjonen for avspilling av lyd-CDer i dette produktet er utformet i henhold til CD-standarden. Noen plateselskaper har nå begynt å markedsføre musikkplater som er kodet med antikopieringsteknologi. Noen av disse musikkplatene følger ikke CD-standarden, og det kan dermed hende at de ikke kan spilles med dette produktet.
- En DualDisc er et dobbeltsidig diskprodukt som inneholder innspilt DVD-materiale på den ene siden og digitalt lydmateriale på den andre. Fordi siden med lydmateriale ikke oppfyller CD-standarden (Compact Disc) kan ikke avspilling på dette produktet garanteres.
- Ikke spill av ulovlig kopierte diskene. Dette kan føre til funksjonsfeil eller skade på konsollen.

Regionkoder

Noen diskene er tilordnet "regionkoder" for hver geografiske salgsregion. Denne konsollen kan spille av diskene med følgende regionkoder:

Disk	Regionkode
DVD	
PlayStation®2-format DVD-ROM PlayStation®2-format CD-ROM PlayStation®-format CD-ROM	

DVD-videoer

Denne konsollen kan bare spille av diskene som er spilt inn for kringkastingsstandarden PAL.

DVD-R-, DVD-RW-, DVD+R- og DVD+RW-diskene

- Bare diskene som er "ferdigstilte" kan spilles.
- Kopibeskyttet video fra en digital TV-sending spilt inn på CPRM-kompatible (Content Protection for Recordable Media) DVD-RW-diskene eller på CPRM-kompatible DVD-R-diskene kan ikke spilles av på denne konsollen.

NO

Tilbehør

Ved kjøp av valgfritt tilbehør må du forsikre deg om at du kjøper tilbehør som er kompatibelt med denne modellen av PlayStation®2-konsollen.

DVD-fjernkontrollen (til PlayStation®2)

Ved kjøp av en ny DVD-fjernkontroll må du velge modellnummeret SCPH-10420 E, som ikke leveres med den infrarøde mottakeren (til PlayStation®2).

Multitap

Bare Multitap (til PlayStation®2) (SCPH-70120 E) (selges separat) kan brukes sammen med denne konsollen. Ikke koble til Multitap-produkter med andre modellnumre til konsollen, ettersom dette kan skade konsollen.

Tilbehør som ikke er kompatibelt med denne modellen



Følgende tilbehør til PlayStation®-konsollen og PlayStation®2-konsollen er ikke kompatibelt med denne modellen av PlayStation®2-konsollen:

Modellnummer	Produktnavn
SCPH-10350 E	Nettverksadapter (Ethernet) (til PlayStation®2)
SCPH-10090 E	Multitap (til PlayStation®2)
SCPH-1070 E	Multitap
SCPH-10040 E	Vertikal holder (til PlayStation®2)
SCPH-70110 E	Vertikal holder (til PlayStation®2)
SCPH-10110 E	Horisontal holder (til PlayStation®2)
-	Produkter som bruker  S400 i.LINK-kontakt

Feilsøking

Bruk dette avsnittet hvis du har problemer med å bruke PlayStation®2-konsollen. Hvis problemet vedvarer, ringer du PlayStation®-hjelpelinjen på nummeret som er oppført på garantikortet.

Kontroller først følgende:

- Kontroller at konsollen er slått på. Trykk på /RESET-knappen for å slå på konsollen (-indikatoren blir grønn).
- Kontroller at nettkabelen er koblet ordentlig til stikkkontakten.
- Kontroller at kablene er riktig og trygt tilkoblet.

Bilde

Det er ikke bilde på TV-skjermen.

- ➔ Endre inngangsmodusen på TVen slik at den passer kontakten som brukes på konsollen.
- ➔ Det kan være et problem med kabelen. Prøv å bruke en annen kabel som er kompatibel med PlayStation®2-konsollen.

Bildet er ustabil.

- ➔ Sett "Component Video Out" (komponentvideoutgang) til "Y Cb/Pb Cr/Pr" på System Configuration-menyen når du kobler konsollen til komponent AV-inngangene på en TV*. Bruk den medfølgende AV-kabelen til å angi innstillingen, og koble deretter til TVen ved hjelp av komponent AV-kabelen (selges separat).
* Når du kobler konsollen til en TV som bare støtter RGB-signaler, setter du "Component Video Out" til "RGB".
- ➔ Hvis konsollen er koblet til en video- eller DVD-opptaker, kan kopibeskyttelse som brukes av enkelte DVDer gjøre at bildet blir ustabil eller at bildet blir lysere eller mørkere. Hvis dette skjer, må du koble konsollen direkte til TVen.
- ➔ Hvis konsollen er koblet til en TV eller kabel[†] som ikke støtter progressiv skanning (480 piksler), vises det ikke noe bilde når du setter "Progressive" til "On" (På) under  (Setup) (Konfigurasjon) → "Screen Setup"

(Skjermkonfigurasjon) i kontrollpanelet for DVD-spilleren. I så fall trykker du på /RESET-knappen med en DVD satt inn, og trykker og holder umiddelbart START-knappen på kontrolleren^{*2}. Innstillingen “Progressive” nullstilles, og bildet fra DVDen vises ordentlig.

*1 Komponent AV-kabelen (selges separat) er kompatibel med progressiv skanning.

*2 Koble kontrolleren til kontrollport 1.

Formatet på videobildet og TV-skjermen stemmer ikke overens.

- ➔ Hvis konsollen er koblet til en widescreen-TV (16:9), må du kontrollere innstillingene på TVen, siden disse kan overtyre innstillingene for konsollen. Se instruksjonene som fulgte med TVen hvis du vil ha mer informasjon.
- ➔ Juster bildeformatet på DVDen slik at det passer til TV-skjermen. Start en DVD, og stopp deretter avspillingen. Juster innstillingen “TV Type” under  (Setup) (Konfigurasjon) → Screen Setup” (Skjermkonfigurasjon) i kontrollpanelet.
- ➔ Bildeformatet kan ikke endres for enkelte DVDer.
- ➔ Kontroller at konsollen er koblet direkte til videoinngangen på TVen. Hvis en velger eller mottaker (AV-forsterker) er koblet mellom konsollen og TVen, kan enkelte slike enheter føre til at bildeformatet ikke kan endres.
- ➔ Bildeformatet kan ikke endres for enkelte TVer.

Lyd

Det er ingen lyd.

- ➔ Kontroller at lyden på TVen ikke er slått av, og juster lydstyrken på TVen til riktig nivå.
- ➔ Hvis konsollen er koblet til en lydkomponent, kontrollerer du innstillingene på den tilkoblede komponenten. Se instruksjonene som fulgte med komponenten hvis du vil ha mer informasjon.
- ➔ Det kan være et problem med kabelen som brukes. Prøv å bruke en annen kabel som er kompatibel med PlayStation®2-konsollen.
- ➔ Enkelte programvaretitler i PlayStation®2-format støtter ikke lydutgang fra DIGITAL OUT (OPTICAL)-kontakten. Når du bruker slik programvare, lages det ingen lyd, selv om du kobler til ved hjelp av en optisk digital kabel for lyd. Koble konsollen til lydkomponenten med en analog AV-kabel, for eksempel AV-kabelen som fulgte med.

Det er ingen lyd, eller lyd kvaliteten fra det digitale lydutstyret er dårlig.

- ➔ Hvis konsollen er koblet til en digital lydkomponent, må du justere innstillingen “Digital Out (Optical)” (Digitalt ut-signal (Optisk)). Slå på konsollen uten noen disk satt inn, gå til menyen System Configuration (Systemkonfigurasjon) og sett “Digital Out (Optical) (Digitalt ut-signal (Optisk)) til “On” (På).
- ➔ Ved avspilling av DTS-lyd setter du “DTS” til “On” (På) i  (Setup) (Konfigurasjon) → “Audio Setup” (Lydkonfigurasjon) → “Audio Digital Out” (Ut-signal for digital lyd). Hvis den tilkoblede komponenten ikke har innebygd DTS-dekoder, kan det ikke spilles av DTS-lyd.

Det er ingen surround-effekt når du spiller av en DVD med Dolby Digital-lydspor.

- ➔ Kontroller at konsollen er koblet til en lydkomponent med innebygd Dolby Digital-dekoder ved hjelp av en optisk digitalkabel.
- ➔ Når du skal spille av Dolby Digital, må du sette “Dolby Digital” til “On” (På) i  (Setup) (Konfigurasjon) → “Audio Setup” (Lydkonfigurasjon) → “Audio Digital Out” (Ut-signal for digital lyd) i kontrollpanelet for DVD-spilleren.

Betjening

En disk kan ikke spilles av.

- ➔ Kontroller at disken er av en type som kan spilles av på konsollen.
- ➔ Kontroller at disken er ren og i god stand. Hvis disken er skitten, tørker du forsiktig av den med en myk klut.
- ➔ Enkelte programvaretitler i PlayStation®-format fungerer kanskje ikke som de skal på denne konsollen. Besøk nettstedet vårt på www.eu.playstation.com/ps2 for å få mer informasjon.
- ➔ Hvis disken har en etikett, må du plassere disken i konsollen med etikettsiden opp.
- ➔ Hvis en DVD-R- eller DVD-RW-disk ikke er ferdigstilt, kan den ikke spilles av.
- ➔ Kopibeskyttet video fra en digital TV-sending spilt inn på DVD-RW-disker som er compatible med CPRM (Content Protection for Recordable Media) eller på CPRM-kompatible DVD-R-disker kan ikke spilles av på denne konsollen.

- ➔ Kontroller at regionkoden på DVDen stemmer med konsollen som brukes. Kontroller også at kringkastingstandarden er riktig.
- ➔ Foreldrekontrollfunksjonen kan være aktivert på disken. Følg instruksjonene på skjermen og hev begrensingsnivået for foreldrekontroll midlertidig.

Håndkontrollen fungerer ikke som den skal.

- ➔ Hvis en programvaretittel ikke er kompatibel med den analoge håndkontrollen (DUALSHOCK®2), kommer den ikke til å fungere som den skal med den analoge håndkontrollen (DUALSHOCK®). Bruk en kontroll som er kompatibel med programvaretittelen. Hvis du vil ha mer informasjon, se instruksjonene som fulgte med programvaren.
- ➔ Enkelte programvaretitler spesifiserer en bestemt kontrollerport som må brukes. Kontroller at kontrolleren er koblet til den riktige porten. Hvis du vil ha mer informasjon, se instruksjonene som fulgte med programvaren.
- ➔ Det kan være et problem med kontrolleren som brukes. Prøv å bruke en annen kontroll som er kompatibel med PlayStation®2-konsollen.

Responsen på knappetrykk er langsom.

- ➔ Responstiden for enkelte LCD-TVer og dataskjermer er høy. Dette er ikke en produktfeil.

Venstre og høyre analoge spak på kontrolleren fungerer ikke som de skal.

- ➔ Når disse symptomene oppstår, roterer du venstre og høyre analoge spak på den analoge håndkontrollen (DUALSHOCK®2) i en stor sirkel for å justere spakene til det optimale driftsområdet. Pass på at du roterer i en sirkel og ikke vrir spakene.

Konsollen gjenkjenner ikke Memory Card (minnekort). Du kan ikke kopiere eller lagre data på Memory Card (minnekort).

- ➔ Kontroller at Memory Card (minnekortet) er kompatibelt med programvaren du bruker. Når du skal lagre eller laste inn programvare i PlayStation®2-format, må du bruke et Memory Card (minnekort) (8MB) (til PlayStation®2) (SCPH-10020 E). Når du skal lagre eller laste inn programvare i PlayStation®-format, må du bruke et Memory Card (minnekort) (SCPH-1020 E).

- ➔ Du kan ikke kopiere lagrede data fra programvare i PlayStation®2-format til et Memory Card (minnekort) (SCPH-1020 E).
- ➔ Kontroller at Memory Card (minnekortet) er satt riktig inn i konsollen.
- ➔ Det kan være et problem med minnekortet som brukes. Hvis du har et annet minnekort som er kompatibelt med PlayStation®2-konsollen, kan du prøve å bytte minnekort.

Data som er lagret på et Memory Card (minnekort) er ødelagt.

- ➔ Ikke gjør følgende når du lagrer, laster inn, kopierer eller sletter data, da dette kan føre til skade på dataene:
 - Ikke fjern Memory Card (minnekort) eller håndkontrollen.
 - Ikke åpne diskcoveret.
 - Ikke tilbakestill konsollen.
 - Ikke slå av konsollen.





Konsollen fungerer ikke som den skal.

- ➔ Statisk elektrisitet og andre liknende fenomener kan påvirke måten konsollen fungerer på. Slå av konsollen og trekk støpselet ut av stikkkontakten. Sett deretter støpselet inn igjen og slå på konsollen.

I/O-indikatoren blinker rødt, og konsollen fungerer ikke.

- ➔ Ikke bruk konsollen før blinking stopper. Hvis du plasserer konsollen et sted som er svært varmt, eller blokkerer konsollens ventilasjonsåpninger, kommer konsollens indre temperatur til å stige, noe som fører til at konsollen ikke fungerer som den skal.

Du husker ikke passordet.

- ➔ Du kan fjerne passordet på følgende måte:
 - 1 Sett inn en DVD uten foreldrekontrollfunksjonen.
 - 2 Velg  (Stopp) på kontrollpanelet for å stoppe avspillingen, og velg deretter  (Stopp) igjen for å avslutte Resume Play.
 - 3 Velg  (Setup) (Konfigurasjon) → “Custom Setup” (Egendefinert konfigurasjon) → “Parental Control” (Foreldrekontroll), og trykk deretter på  knappen. Skjermbildet der du skriver inn passord, vises.

4 Trykk på **SELECT**-knappen på kontrolleren, og skriv deretter tallet "7444" på skjermen som vises.

Det registrerte passordet fjernes, og skjermen for registrering av nytt passord vises. Skriv et nytt passord.

DVDen fungerer ikke. Enkelte DVD-innstillinger kan ikke endres.

- ➔ Avspillingsstatusen eller innstillingene for enkelte DVDer er med hensikt forhåndsinnstilt av produsenten. Fordi PlayStation®2-konsollen spiller av DVDer avhengig av innstillingene på disken, kan enkelte funksjoner være utilgjengelige selv om du følger prosedyrene i dette dokumentet og i instruksjonshåndboken (➔ side 6).
- ➔ Enkelte innstillinger kan ikke endres under avspilling eller Resume Play. Velg ■ (Stopp) på kontrollpanelet for å avslutte avspillingen, og velg deretter ■ (Stopp) igjen for å avslutte Resume Play.

Nettverk

Kan ikke koble til nettverket.

- ➔ Kontroller at nettverksinnstillingene er riktige. Se instruksjonene som fulgte med programvaren eller informasjonen fra Internett-leverandøren, og juster innstillingene deretter.
- ➔ Kontroller at nettverkskabelen er riktig tilkoblet.
- ➔ Kontroller at du bruker riktig type nettverkskabel (krysskabel eller rett kabel). Se instruksjonene som fulgte med nettverksenheten hvis du vil ha mer informasjon.
- ➔ Kontroller at nettverksenheten er riktig tilkoblet. Kontroller også at innstillingene nettverksenheten bruker er riktige. Se instruksjonene som fulgte med nettverksenheten hvis du vil ha mer informasjon.

Garanti

Takk for at du kjøpte dette produktet. Begrepet "produkt" dekker PlayStation®2-underholdningssystemet og tilbehøret og/eller de eksterne enhetene som fulgte med. Denne garantien dekker ikke programvare, enten den fulgte med dette produktet eller ikke.

Sony Computer Entertainment Europe Ltc ("SCEE") garanterer at dette produktet ikke har feil i materialer eller utførelse som vil føre til operasjonsfeil hvis produktet brukes i henhold til vilkårene som er beskrevet nedenfor, og vil, i en periode på 1 (ett) år fra opprinnelig kjøpsdato og uten kostnader for deg, reparere eller (hvis SCEE finner det hensiktsmessig) erstatte enhver del av dette produktet som er defekt på grunn av feil i materialer eller utførelse. SCEE avgjør selv om den defekte komponenten eller enheten skal erstattes med en ny eller reparert komponent eller enhet, og erstatningskomponenten eller enheten dekkes av garantien for resten av den opprinnelige garantiperioden.

Denne garantien gjelder i henhold til den norske kjøpsloven og påvirker på ingen måte de rettigheter som loven foreskriver.

Garantien gis av Sony Computer Entertainment Europe Ltd ved 10 Great Marlborough Street, London, W1F 7LP, Storbritannia.

VIKTIG

1. Hvis du vil benytte deg av denne garantien, den lokale hjelpelinjen (oppført i håndbøkene for programvare i PlayStation® - og PlayStation®2-format) for instruksjoner om tilbakelevering og annen veiledning.
2. Denne garantien er kun gyldig:
 - i. i Danmark, Finland, Sverige og Norge, og
 - ii. når den originale salgskvitteringen eller -fakturaen eller annet kjøpsbevis (som viser kjøpsdato og navnet på forhandleren) legges frem sammen med det defekte produktet (og ingen av delene er endret eller gjort uleselig siden den opprinnelige kjøpsdatoen), og
 - iii. når garantimerket og serienummeret på produktet ikke er skadet, endret eller fjernet.

NO

3. Du kan ikke melde inn krav under denne garantien i tilfeller der produktet er skadet som følge av:
- i. enhver kommersiell bruk, ulykker, normal slitasje, uaktsomhet, misbruk eller feilaktig bruk (inkludert, men ikke begrenset til, tilfeller der dette produktet ikke er brukt til normale formål og/eller ikke i samsvar med instruksjonene for bruk og vedlikehold, samt installasjon eller bruk som ikke er i tråd med gjeldende tekniske standarder eller sikkerhetsstandarder),
 - ii. enhver bruk sammen med ikke-godkjente eksterne enheter (inkludert, men ikke begrenset til, enheter for forbedring av spillytelse samt adaptere og strømenheter),
 - iii. enhver tilpasning, justering eller endring av dette produktet, uansett grunn, og enten den er utført riktig eller ikke,
 - iv. ethvert vedlikeholds- eller reparasjonsarbeid som er utført av verksteder som ikke er godkjent av SCEE, eller
 - v. enhver bruk i kombinasjon med uautorisert programvare, virusinfeksjoner, brann, flom eller andre naturkatastrofer.
4. I den grad dette er tillatt i henhold til gjeldende lov, er denne garantien ditt eneste regresskrav mot produktfeil, og ingen andre garantier, vilkår og betingelser, uttrykkelige eller implisitte i lover eller annet, er gyldige i forbindelse med dette produktet. Verken SCEE eller andre Sony-organisasjoner eller selskapets leverandører eller autoriserte verksteder kan holdes ansvarlig for spesielle, tilfældige eller indirekte tap eller skader.

Hvis dette produktet trenger reparasjon som ikke omfattes av denne garantien, tar du kontakt med din lokale brukerstøtteavdeling for mer informasjon. Hvis landet du bor i ikke er oppført, tar du kontakt med forhandleren du kjøpte produktet hos.

Opphavsrettigheter og varemerker

“PS”, “PlayStation”, “PS2”, “DUALSHOCK” og “△×□” er registrerte varemerker for Sony Computer Entertainment Inc.

“SONY” og “” er registrerte varemerker, og “MagicGate” er et varemerke for Sony Corporation.

This product incorporates copyright protection technology that is protected by method claims of certain U.S. patents and other intellectual property rights owned by Macrovision Corporation and other rights owners. Use of this copyright protection technology must be authorized by Macrovision Corporation, and is intended for home and other limited viewing uses only unless otherwise authorized by Macrovision Corporation. Reverse engineering or disassembly is prohibited.

This product is manufactured under license from Dolby Laboratories. “Dolby” and the double-D symbol are trademarks of Dolby Laboratories. Confidential unpublished works. ©1992-1997 Dolby Laboratories. All rights reserved.

“DTS” and “DTS Digital Out” are trademarks of DTS, Inc.

i.LINK and i.LINK logo “” are trademarks.

Sony Computer Entertainment Inc. uses DNAS (Dynamic Network Authentication System), a proprietary authentication system, to help protect copyright and security in connecting the PlayStation®2 console to a network. DNAS may retrieve information about a user’s hardware and software for authentication, copy protection, account blocking, system, rules, or game management and other purposes. The information collected does not identify the user personally. The unauthorised transfer, exhibition, export, import or transmission of programs and devices circumventing its authentication scheme may be prohibited by law.

Kopibeskyttelse

Det kan hende at forsøk på kopiering av DVDer som spilles av på denne enheten blir forhindret eller begrenset av antikopieringsteknologi på DVDen. Forsøk på å spille inn eller kopiere DVDer til privat bruk ved å fjerne eller omgå kopisperren kan være forbudt i henhold til gjeldende lov.



www.eu.playstation.com/ps2

