

**AVERTISSEMENT**

- Avant d'utiliser ce produit, lisez attentivement ce manuel et conservez-le pour pouvoir le consulter ultérieurement. Lisez aussi les instructions pour le système PLAYSTATION™3.
- Évitez d'utiliser ce produit de façon prolongée. Faites des pauses fréquentes.
- Stoppez immédiatement son utilisation si vous commencez à vous sentir fatigué ou si vous ressentez une gêne ou une douleur dans les mains, les poignets ou les bras en l'utilisant.
- Si cet état persiste, arrêtez d'utiliser le produit et consultez un médecin.
- En cas de contact avec la substance provenant d'une fuite au niveau de la batterie, procédez comme suit :
  - en cas de contact avec les yeux, ne frottez pas. Rincez immédiatement les yeux à l'eau propre et consultez un médecin.
  - si la substance entre en contact avec la peau ou des vêtements, rincez immédiatement la zone affectée avec de l'eau propre. Consultez votre médecin en cas d'inflammation ou d'endolorissement.
- Ne laissez pas la batterie entrer en contact avec le feu et ne la placez pas à un endroit sujet à des températures extrêmes, par exemple sous les rayons directs du soleil, dans une voiture garée en plein soleil ou à proximité d'une source de chaleur.
- Veillez à ne pas vous pincer les doigts avec l'attache lorsque vous attachez le clavier sans fil à la manette ou l'en détachez.

**Nom des pièces**

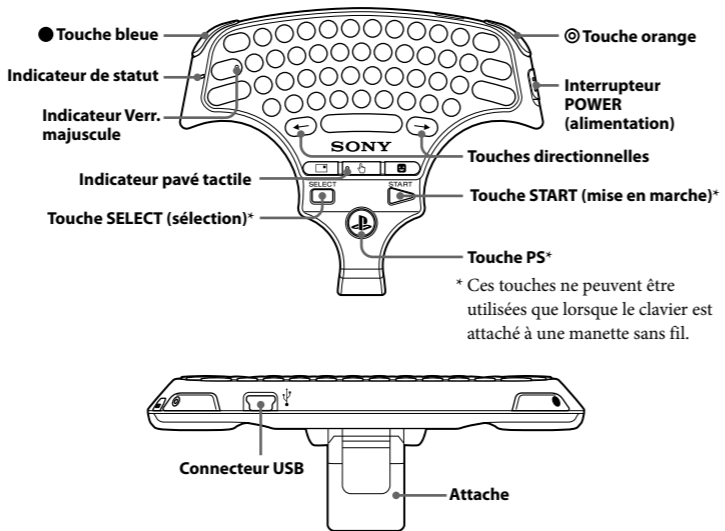

**Préparation à l'utilisation**

**Vérification de la version du logiciel système PS3™**

Pour utiliser le clavier sans fil, le logiciel du système PS3™ doit être à la version 2.50 ou ultérieure. Vous pouvez vérifier la version du logiciel système en sélectionnant (Paramètres) ➔ (Paramètres système) ➔ "Informations système" sur l'écran XMB™ du système PS3™.

**Association du clavier sans fil au système PS3™**

Avant d'utiliser le clavier sans fil, vous devez d'abord enregistrer ou "associer" le clavier et le système PS3™. Vous n'avez à le faire que la première fois que vous utilisez le clavier.

- 1 Mettez le système PS3™ sous tension.**
- 2 Poussez l'interrupteur d'alimentation du clavier sur "ON".**
- 3 Connectez le clavier au système PS3™ à l'aide d'un câble USB.**

Le clavier est maintenant associé au système PS3™.

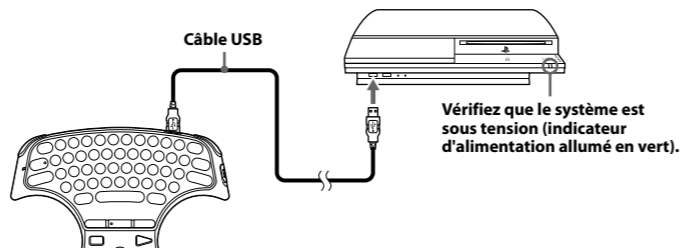

**Conseil**

Câble USB non inclus. Utilisez le câble USB fourni avec le système PS3™ ou tout autre câble USB de type A mini-B pour connecter ou charger le clavier.

**Allumer et éteindre le clavier sans fil**

Poussez l'interrupteur d'alimentation sur "ON" pour placer le clavier sans fil en mode veille. Lorsque vous appuyez sur une touche caractères, l'indicateur de statut s'allume pour indiquer que le clavier est prêt à l'emploi. Pour éteindre le clavier, poussez l'interrupteur d'alimentation sur "OFF".

**Conseil**

Si le clavier reste inutilisé pendant un moment (alors qu'il est allumé), il passera en mode veille et l'indicateur de statut s'éteindra.

**Attacher le clavier sans fil à une manette sans fil**

Pour utiliser le clavier sans fil avec le système PS3™, vous devez l'attacher à une manette sans fil.

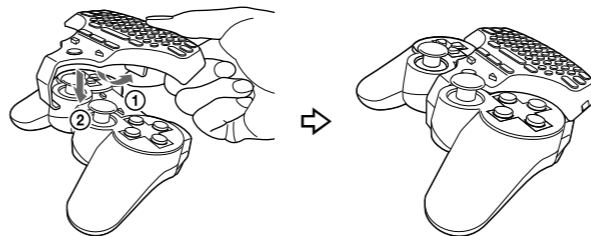

- ① Déployez l'attache.
- ② Placez le clavier sans fil sur la manette sans fil tel qu'indiqué sur le schéma, puis appuyez fermement pour enclencher le clavier sur la manette.

**Détacher le clavier sans fil**

Déployez l'attache, puis tirez délicatement sur le clavier sans fil.

**Charger le clavier sans fil**

Pour charger la batterie du clavier sans fil, vérifiez que le système PS3™ est sous tension (indicateur d'alimentation allumé en vert), puis connectez le clavier au système à l'aide d'un câble USB. Pendant le chargement de la batterie, l'indicateur de statut, l'indicateur Verr. majuscule et l'indicateur pavé tactile clignotent tous les trois. Une fois le chargement terminé, ces indicateurs s'éteignent.

**Conseils**

- La manette sans fil n'est pas chargée pendant la procédure de chargement du clavier.
- La batterie possède une durée de vie limitée. L'autonomie de la batterie diminue au fil du temps, suite à son utilisation répétée et à son vieillissement. La durée de vie de la batterie varie également en fonction de la méthode de stockage, des conditions d'utilisation, de l'environnement et d'autres facteurs.
- Si le clavier est chargé en cours d'utilisation, l'indicateur de statut clignote. Une fois le chargement terminé, l'indicateur de statut cesse de clignoter.

**Saisie de texte**

Vous pouvez saisir du texte de la même façon que sur un clavier standard de PC. Pour saisir une majuscule, appuyez d'abord sur touche Shift (Maj). Pour saisir des caractères du clavier marqués en bleu ou en orange, appuyez d'abord sur la touche bleue ou orange correspondante. Pour saisir un caractère accentué, tapez d'abord l'accent, puis le caractère.

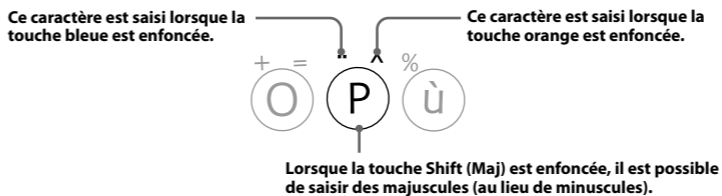

**Conseil**

Pour saisir à la suite des caractères du clavier marqués en bleu ou en orange, vous devez appuyer sur la touche bleue ou orange avant chaque caractère à saisir.

**Touches utilisées couramment**

	Saisit une tabulation
Touche orange +	Active le verrouillage de majuscule
	Confirme les caractères tapés mais pas encore saisis
Touche bleue +	Insère un saut de ligne
	Déplace le curseur vers la gauche et la droite
Touche bleue +	Déplace le curseur vers le haut et le bas
	Insère un espace
	Affiche la boîte Messages du système PS3™
	Bascule en mode pavé tactile
	Affiche la liste d'amis

**Utilisation du mode pavé tactile**

En mode pavé tactile, le clavier sans fil peut être utilisé comme souris. Vous pouvez utiliser le mode pavé tactile pour déplacer le curseur dans un navigateur. Déplacez le doigt sur la surface utilisée come pavé tactile. Lorsque vous appuyez sur la touche pavé tactile, l'indicateur pavé tactile s'allume et le clavier passe en mode pavé tactile.

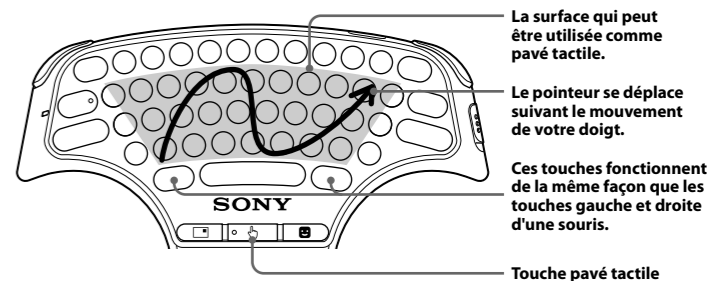

**Calibrage du mode pavé tactile**

Avant d'utiliser le mode pavé tactile pour la première fois, vous devrez le calibrer. Pour calibrer le clavier sans fil, passez en mode pavé tactile et maintenez enfoncées les touches orange et bleu pendant plus de deux secondes. L'indicateur pavé tactile s'allume brièvement pour indiquer que le calibrage est terminé. Ne touchez pas au pavé tactile et n'éteignez pas le clavier sans fil pendant le calibrage.

**Conseil**

Il est impossible de saisir du texte lorsque le clavier est en mode pavé tactile. Pour saisir du texte, appuyez à nouveau sur la touche pavé tactile.

**Utilisation du clavier sans fil avec d'autres produits**

Vous pouvez associer et utiliser le clavier sans fil avec d'autres produits compatibles Bluetooth®. Pour plus d'informations sur l'association avec un autre produit, reportez-vous aux instructions fournies avec le produit. Pour placer le clavier en mode association, poussez l'interrupteur d'alimentation sur "ON" tout en appuyant sur la touche bleue. Continuez d'appuyer sur la touche bleue jusqu'à ce que le clavier passe en mode association. Une fois le clavier en mode association, l'indicateur de statut, l'indicateur Verr. majuscule et l'indicateur pavé tactile clignotent tous les trois. Si une clé d'identification est requise, saisissez les chiffres spécifiés par le produit compatible Bluetooth® ou les chiffres de votre choix (quatre chiffres ou plus) si aucune clé d'identification n'est spécifiée.

**Conseils**

- Le fonctionnement du clavier avec tous les produits compatibles Bluetooth® n'est pas garanti et ce dernier peut ne pas fonctionner correctement avec certains produits compatibles Bluetooth®.
- L'association du clavier à l'aide d'un câble USB ne peut être effectuée qu'avec le système PS3™.
- Lorsque le clavier est associé à un autre produit compatible Bluetooth®, l'association avec le produit original est annulée. Pour utiliser le clavier avec le produit original, vous devrez associer à nouveau ces périphériques.

**GARANTIE**

Pour plus de renseignements sur les garanties du fabricant, consultez le site eu.playstation.com/ps3 ou contactez le service d'assistance clientèle PlayStation®, dont les coordonnées figurent dans tous les manuels des logiciels au format PLAYSTATION®3.

## WAARSCHUWING

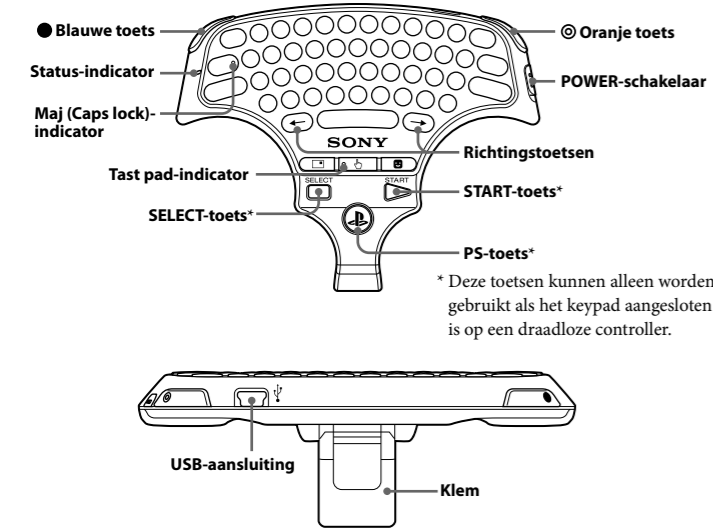

- Lees deze handleiding aandachtig door voordat u dit product in gebruik neemt, en bewaar de handleiding zodat u deze ook later nog kunt raadplegen. Lees ook de instructies voor het PLAYSTATION®3 systeem.
- Vermijd langdurig gebruik van dit product en neem regelmatig een pauze.
- StaaK onmiddellijk het gebruik van dit product als u moe wordt of als u tijdens het gebruik last krijgt van uw handen, polsen of armen.
- Als u blijvend last of pijn hebt, gebruik het product dan niet langer en raadpleeg een arts.
- Als u in contact komt met vloeistof uit een lekkende batterij, doe dan het volgende:
  - Als de vloeistof in uw ogen komt, wrijf dan niet in uw ogen. Spoel uw ogen onmiddellijk met schoon water en laat ze nakijken door een arts.
  - Als de vloeistof in aanraking komt met uw huid of kleding, spoel dan de aangetaste huid of kleding onmiddellijk af met schoon water. Raadpleeg uw arts als de huid onstoken of geïrriteerd raakt.
- Zorg dat de batterij nooit in aanraking komt met vuur of blootgesteld wordt aan hoge temperaturen. Leg de batterij bijvoorbeeld nooit in direct zonlicht, in een auto die in de volle zon staat of in de buurt van een warmtebron.
- Pas op dat uw vingers niet bekneld raken in de klem als u het draadloos keypad aansluit op de draadloze controller of weer loskoppelt.

### Namen van onderdelen



### Vorbereiding voor gebruik

#### De softwareversie van het PS3™ systeem controleren

Voor gebruik met het draadloos keypad dient de software op het PS3™ systeem versie 2.50 of hoger te zijn. Ga op het XMB™-scherm van het PS3™ systeem naar  (Instellingen) ➔  (Systeeminstellingen) ➔ "Systeeminformatie" om de versie van de systeemsoftware te controleren.

#### De draadloze keypad en het PS3™ systeem verbinden

Voordat u het draadloos keypad kunt gebruiken, moet u het keypad en het PS3™ systeem eerst registreren (met elkaar verbinden). Dat hoeft u alleen de eerste keer te doen dat u het keypad gebruikt.

### 1 Schakel het PS3™ systeem in.

### 2 Schuif de POWER-schakelaar op het keypad naar "ON".

### 3 Sluit het keypad via een USB-kabel aan op het PS3™ systeem.

Het keypad is nu verbonden met het PS3™ systeem.

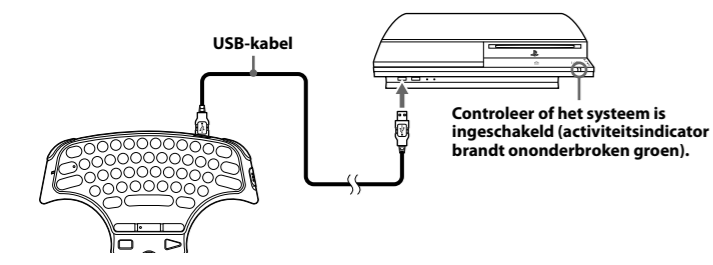

#### Opmerking

Er wordt geen USB-kabel bijgeleverd. Gebruik de USB-kabel van het PS3™ systeem of een USB-kabel van het type A - Mini-B om het keypad aan te sluiten of op te laden.

### De draadloze keypad in- en uitschakelen

Schuif de POWER-schakelaar naar "ON" om het draadloos keypad op standby te zetten. Als u op een willekeurige teken-toets drukt, licht de status-indicator op om aan te geven dat het keypad kan worden gebruikt. Schuif de POWER-schakelaar naar "OFF" om het keypad uit te schakelen.

#### Opmerking

Als het keypad is ingeschakeld en enige tijd niet wordt gebruikt, gaat hij op standby en gaat de status-indicator uit.

## De draadloze keypad bevestigen op een draadloze controller

Als u het draadloos keypad met het PS3™ systeem gebruikt, moet u het aan een draadloze controller bevestigen.

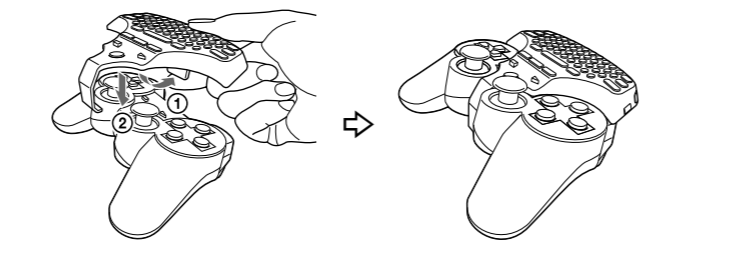

- Open de klem.
- Plaats het draadloos keypad op de draadloze controller, zoals aangegeven in de afbeelding. Druk het keypad vervolgens stevig vast om hem aan te bevestigen op de controller.

#### De draadloze keypad loskoppelen

Open de klem en trek het draadloos keypad voorzichtig omhoog.

### De draadloze keypad opladen

Om de batterij van het draadloos keypad op te laden, moet het PS3™ systeem ingeschakeld zijn (activiteitsindicator brandt ononderbroken groen). Sluit daarna het keypad met een USB-kabel aan op het PS3™ systeem. Tijdens het opladen van de batterij knipperen de status-indicator, de Maj (Caps lock)-indicator en de tast pad-indicator. Als de batterij helemaal is opgeladen, gaan deze indicatoren uit.

#### Opmerkingen

- De draadloze controller wordt niet gelijktijdig met het keypad opgeladen.
- De batterij heeft een beperkte levensduur. Naarmate de batterij meer is gebruikt en ouder wordt; gaat een opgeladen batterij minder lang mee. de levensduur van een batterij wisselt ook afhankelijk van factoren als bewaarmethode; gebruiksbelasting; gebruiksomgeving en meer.
- Als het keypad tijdens het gebruik wordt opgeladen; knippert de status-indicator. als de batterij helemaal is opgeladen; stopt de status-indicator met knipperen.

### Tekens invoeren

U kunt tekens invoeren net als met een standaardtoetsenbord van een computer. Om een hoofdletter in te voeren, drukt u eerst op Shift. Om blauwe of oranje keypadtekens in te voeren, drukt u eerst op de blauwe of oranje toets. Om letters met accenten in te voeren, drukt u eerst op het gewenste accent en vervolgens op de letter.

**Dit teken wordt ingevoerd als de blauwe toets wordt ingedrukt.**















**Als Shift wordt ingedrukt, kunnen hoofdletters (in plaats van kleine letters) worden ingevoerd.**

<b>Opmerking</b>
------------------

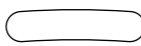
Om een reeks blauwe of oranje keypadtekens in te voeren, moet u voor ieder afzonderlijk teken eerst op de oranje of blauwe toets drukken.

#### Veelgebruikte toetsen

	Tabteken invoeren
Oranje toets + 	CapsLock inschakelen
	Tekens die zijn ingetoetst maar nog niet ingevoerd bevestigen
Blauwe toets + 	Regeleinde invoeren
 	De cursor naar links of rechts verplaatsen
Blauwe toets +  	De aanwijzer omhoog of omlaag verplaatsen
	Spatie invoeren
	Het berichtvenster van het PS3™ systeem openen
	Overschakelen naar tastmodus
	De vriendenlijst openen

## Tastmodus gebruiken

In de tastmodus kan het draadloze keypad worden gebruikt als muis. Je kunt de tastmodus gebruiken om de cursor te besturen in de browser. Beweeg je vinger over het gedeelte dat gebruikt wordt als tast-pad. Als u op de tast pad-toets drukt, licht de tast pad-indicator op en schakelt het keypad over naar de tastmodus.

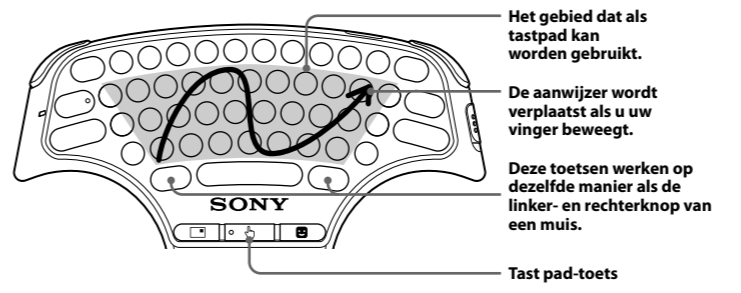

#### Kalibreren voor het gebruik van de tastmodus

Voordat u de tastmodus voor het eerst gebruikt, moet u de kalibratie uitvoeren. Voor het kalibreren van het draadloos keypad, schakelt u het draadloos keypad in de tastmodus en houdt u vervolgens de oranje en de blauwe toets langer dan 2 seconden ingedrukt. De kalibratie is voltooid nadat de tast pad-indicator één keer heeft geknipperd. Raak het tast pad niet aan of schakel het draadloos keypad niet uit tijdens de kalibratie.

#### Opmerking

U kunt geen tekst invoeren als het keypad in tastmodus is. Druk opnieuw op de tast pad-toets als u weer tekst wilt invoeren.

### De draadloze keypad met andere producten gebruiken

U kunt het draadloos keypad ook met andere Bluetooth\*-compatibele apparaten verbinden en gebruiken. Raadpleeg de handleiding bij die apparaten voor meer informatie over het verbinden. Schuif de POWER-schakelaar naar "ON" en druk gelijktijdig op de blauwe toets om het keypad in de verbingsmodus te zetten. Houd hierna de blauwe toets ingedrukt totdat het keypad in verbingsmodus staat. Als het keypad in verbingsmodus staat, zullen de status-indicator, de Maj (Caps lock)-indicator en de tast pad-indicator afwisselend knipperen. Als u een sleutel moet invoeren, toets dan de cijfers in die bij het Bluetooth\*-compatibele apparaat horen. Als het product geen sleutel heeft, voer dan een willekeurige cijferreeks in (vier of meer cijfers).

#### Opmerkingen

- Het is mogelijk dat het keypad niet werkt met alle Bluetooth\*-compatibele apparaten. Met sommige Bluetooth\*-compatibele apparaten werkt het keypad niet correct.
- Een USB-kabel kan alleen worden gebruikt om het keypad en het PS3™ systeem te verbinden.
- Als het keypad is verbonden met een ander Bluetooth\*-compatibel apparaat, wordt de verbinding met het oorspronkelijke apparaat opgeheven. Als u het keypad weer met het oorspronkelijke apparaat wilt gebruiken, moet u de apparaten opnieuw verbinden.

### GARANTIE

Ga voor informatie over de garantie naar de website eu.playstation.com/ps3 of bel de helpdesk van PlayStation®. Het telefoonnummer staat vermeld in de handleiding van elk PLAYSTATION®3-softwareproduct.

Ce produit est fabriqué par Sony Computer Entertainment Inc., 2-6-21 Minami-Aoyama, Minato-ku Tokyo, 107-0062 Japon.

Le Représentant autorisé pour la compatibilité électromagnétique et la sécurité du produit est Sony Deutschland GmbH, Hedelfinger Strasse 61, 70327 Stuttgart, Allemagne.

Distribué en Europe par Sony Computer Entertainment Europe Ltd, 10 Great Marlborough Street, London, W1F 7LP, Royaume-Uni.

De producent van dit product is Sony Computer Entertainment, 2-6-21 Minami-Aoyama, Minato-ku Tokyo, 107-0062 Japan.

De erkende vertegenwoordiger voor EMC en productveiligheid is Sony Deutschland GmbH, Hedelfinger Strasse 61, 70327 Stuttgart, Duitsland.

Gedistribueerd in Europa door Sony Computer Entertainment Europe Ltd, 10 Great Marlborough Street, London, W1F 7LP.

De afbeelding toont de afmetingen van het draadloze keypad. De afmetingen zijn in millimeters (mm) en inch (in).

Par la présente Sony Computer Entertainment Inc. déclare que l'appareil CECHZK1FR est conforme aux exigences essentielles et aux autres dispositions pertinentes de la directive 1999/5/CE. Pour toute information complémentaire, veuillez consulter l'URL suivante: http://www.compliance.sony.de/

Hierbij verklaart Sony Computer Entertainment Inc. dat het toestel CECHZK1FR in overeenstemming is met de essentiële eisen en de andere relevante bepalingen van richtlijn 1999/5/EG. Nadere informatie kunt u vinden op: http://www.compliance.sony.de/



- La présence de l'un de ces symboles sur nos emballages, produits électriques ou batteries indique que ces derniers ne doivent pas être mis au rebut comme déchets ménagers en Europe. Pour assurer le traitement correct du produit ou de la batterie mis au rebut, respectez la législation locale en vigueur ou les prescriptions en matière de mise au rebut des appareils électriques/batteries. Vous aiderez ainsi à préserver les ressources naturelles et à améliorer le niveau de protection de l'environnement par un traitement et une mise au rebut adaptés des déchets électriques.

- Ce produit contient une pile intégrée de façon permanente pour des raisons de sécurité, de performance ou de sauvegarde des données. La pile n'a pas à être remplacée au cours de la durée de vie du produit et seul un personnel qualifié est apte à la retirer. Afin de vous assurer du bon traitement de la pile à la fin de son cycle de vie, assurez-vous de la déposer dans une déchetterie prévue à cet effet.

- Wanneer u een van deze symbolen op een van onze elektrische producten, batterijen of op de verpakking daarvan ziet, geeft dit aan dat het betreffende product of de betreffende batterij in Europa niet als gewoon huisvuil verwijderd kan worden. Om ervoor te zorgen dat dit product of deze batterij nadat u deze verwijderd hebt op de juiste manier wordt behandeld, dient u deze te verwijderen in overeenstemming met de relevante plaatselijke wetten of eisen voor het verwijderen van elektrische apparatuur/batterijen. Als u dit doet, helpt u de natuurlijke hulpbronnen te behouden en de standaard van milieubescherming te verbeteren wat betreft het verwerken en verwijderen van elektrisch afval.

- Dit product bevat een batterij die is ingebouwd vanwege veiligheidsredenen, gegevensbescherming en betere prestaties. Vervang de batterij niet tijdens de levensduur van dit product. Alleen hiervoor opgeleid personeel mag de batterij verwijderen. Zorg ervoor dat de batterij als klein chemisch afval wordt weggegooid voor een juiste verwerking van dit product.

De afbeelding toont de afmetingen van het draadloze keypad. De afmetingen zijn in millimeters (mm) en inch (in).



"", "PlayStation" et "PLAYSTATION" sont des marques déposées de Sony Computer Entertainment Inc. "PS3" est également une marque commerciale de la même société. "XMB" est une marque commerciale de Sony Corporation et Sony Computer Entertainment Inc.

"SONY" et "" sont des marques déposées de Sony Corporation.

"", "PlayStation" en "PLAYSTATION" zijn geregistreerde handelsmerken, en "PS3" is een handelsmerk van Sony Computer Entertainment Inc. "XMB" is een handelsmerk van Sony Corporation en Sony Computer Entertainment Inc.

"SONY" en "" zijn geregistreerde handelsmerken.

## Bluetooth®

Les logos et la marque commerciale du mot Bluetooth appartiennent à Bluetooth SIG, Inc. et toute utilisation de ces marques par Sony Computer Entertainment Inc. est accordée sous licence.

Het woordbeeld en de logo's van Bluetooth zijn eigendom van Bluetooth SIG, Inc. en worden onder licentie gebruikt door Sony Computer Entertainment Inc.

De afbeelding toont de afmetingen van het draadloze keypad. De afmetingen zijn in millimeters (mm) en inch (in).

© 2008 Sony Computer Entertainment Inc. All rights reserved.

Printed in China