

# Vibration Function

## 震動功能

## 진동 기능

This analog controller (DUALSHOCK®2) is a pressure-sensitive controller with a vibration function. For details, refer to the software manual and to the on-screen display.

- When the analog controller (DUALSHOCK®2) is not being used, turn the console off or unplug the controller from the console.
- Before using the vibration function of this controller, please read the following notes on safety.

本類比控制器 (DUALSHOCK®2) 是具有震動功能的體感型控制器。詳細請參閱遊戲說明書和螢幕顯示。

- 不使用類比控制器 (DUALSHOCK®2) 時，請關閉主電源或從 PlayStation®2 主機上拔下控制器。
- 在使用控制器的震動功能前，請閱讀下列安全注意事項。

아날로그 컨트롤러(DUALSHOCK®2)는 진동 기능의 체감형 컨트롤러입니다. 자세한 사항은 소프트웨어 설명서와 화면 표시를 참조하십시오.

- 아날로그 컨트롤러(DUALSHOCK®2)를 사용 중이 아닐 때는 콘솔을 끄거나 콘솔에서 컨트롤러를 뽑아 주십시오.
- 컨트롤러의 진동기능은 사용하시기 전에 반드시 사용상 주의 사항을 읽어보신 다음, 안전 수칙을 준수해 주십시오.

### Safety Issues (Vibration Function)

- Stop using this unit immediately if you become tired or if you experience unpleasantness or pain in your hands or arms while using. If the condition persists, consult your doctor.
- Do not attempt to operate the analog controller (DUALSHOCK®2) in any way other than with your hands. Do not bring the analog controller (DUALSHOCK®2) into close contact with your head, face or near the bones of any other part of your body.
- Do not use the vibration function of the analog controller (DUALSHOCK®2) if you have any ailment in the bones or joints of your hands or arms.
- Do not use the vibration function of the analog controller (DUALSHOCK®2) when your fingers, hands, wrists, or arms are broken, dislocated, or sprained, or if you have a pulled muscle. These ailments may become worse due to the vibration function of the controller.
- Avoid prolonged use of the analog controller (DUALSHOCK®2). Take a break approximately every thirty minutes.

### 安全注意事項 (震動功能)

- 當您使用控制器時，如果開始感覺疲勞或不舒服，手掌或肩膀疼痛或有任何不舒服症狀時，請立刻停止使用本類比控制器。若再過後依舊沒有恢復，請接受醫生的治療。
- 除了用手以外，請勿試圖用任何其他東西操作本控制器。使用時請勿讓本類比控制器 (DUALSHOCK®2) 碰到頭部、肘部、身體的其他骨骼部位，以及臉部、腹部。
- 有骨骼或手掌、胳膊關節疾患患者，請勿使用類比控制器 (DUALSHOCK®2) 的震動功能。
- 當手指、手掌、手腕、胳膊發生骨折、脫臼、扭傷、肌肉斷裂等病狀時，請勿使用類比控制器 (DUALSHOCK®2) 的震動功能。震動可能導致病狀惡化。
- 請勿連續長時間使用類比控制器 (DUALSHOCK®2)。30 分鐘休息一次為宜。

### 안전 수칙(진동 기능)

- 사용시 피로나 불편함을 느끼거나, 손이나 팔에 통증이 있을 때는 사용을 즉시 중지하십시오. 이러한 증상이 계속되면 의사의 상담을 받으십시오.
- 손 이외의 방법으로 아날로그 컨트롤러(DUALSHOCK®2)를 작동하지 마십시오. 머리, 얼굴, 또는 신체의 뼈 부근에 아날로그 컨트롤러(DUALSHOCK®2)를 가져가지 마십시오.
- 손과 팔, 뼈와 관절 부위에 질환이 있으신 분은 아날로그 컨트롤러(DUALSHOCK®2)의 진동 기능을 사용하지 마십시오.
- 손가락, 손, 손목, 팔이 골절되거나 탈구 혹은 뱀 경우와 근육 질환이 있으신 분은 아날로그 컨트롤러(DUALSHOCK®2)의 진동 기능을 사용하지 마십시오. 컨트롤러의 진동 기능으로 인해 병상이 악화될 수 있습니다.
- 아날로그 컨트롤러(DUALSHOCK®2)를 장시간 계속해서 사용하지 마십시오. 30분 간격으로 휴식을 취해 주십시오.

### How to Use

Holding the connector with the arrow mark facing up, insert the connector for the analog controller (DUALSHOCK®2) securely into the controller port of the console.

### 如何使用

請箭頭朝上握住連接端子，將類比控制器 (DUALSHOCK®2) 的連接端子牢固地插入主機的控制器端子。

### 사용 방법

화살표가 위로 오게 하여 콘솔의 컨트롤러 포트에 아날로그 컨트롤러(DUALSHOCK®2) 커넥터를 단단히 꽂아 주십시오.

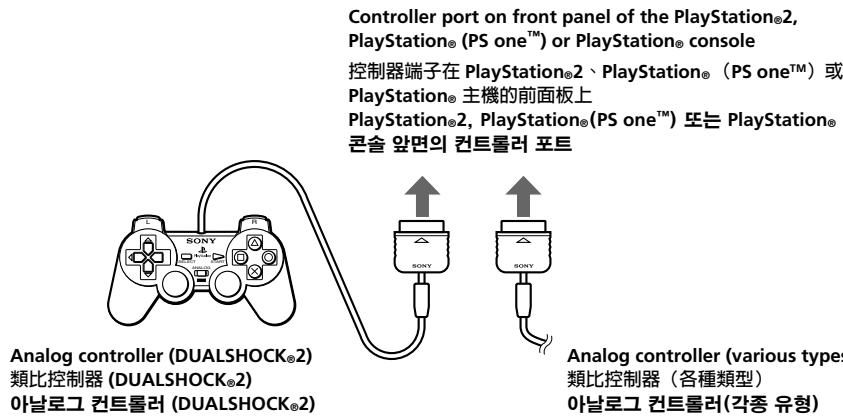

Design and specifications are subject to change without notice.

本公司保留在無預警情況下，變更設計或規格之權利。 디자인과 제품 사양은 예고 없이 변경될 수 있습니다.

“PS”, “PlayStation” and “DUALSHOCK” are registered trademarks and “PS one” and “△ ○ × □” are trademarks of Sony Computer Entertainment Inc. “SONY” and “PS” are registered trademarks of Sony Corporation.

“PS”、“PlayStation”和“DUALSHOCK”為 Sony Computer Entertainment Inc. 的註冊商標，“PS one”和“△ ○ × □”為 Sony Computer Entertainment Inc. 的商標。“SONY”和“PS”為 Sony Corporation 的註冊商標。

“PS”, “PlayStation” 그리고 “DUALSHOCK”는 Sony Computer Entertainment Inc. 의 등록상표이며, “PS one”과 “△ ○ × □”도 같은 회사의 상표입니다. “SONY”와 “PS”는 Sony Corporation 의 등록 상표입니다.



# SONY



## Analog Controller (DUALSHOCK®2)

## 類比控制器 (DUALSHOCK®2)

## 아날로그 컨트롤러(DUALSHOCK®2)



## SCPH-10010 G

3-073-514-11 (1)

## Instruction Manual

Thank you for purchasing this product. For safe operation of this product, please read this instruction manual carefully before use. Please refer to the instruction manual for the appropriate console together with this instruction manual.

This analog controller (DUALSHOCK®2) is exclusively for use with the PlayStation®2 computer entertainment system, the PlayStation® (PS one™), or PlayStation® console. You can use this product with both PlayStation®2 format and PlayStation® format software.

## 使用說明書

感謝您購買本產品。在使用本產品以前，請先詳細閱讀這本「使用說明書」，以了解正確並安全的產品使用方法。請同時參閱對應主機的使用說明書。

本類比控制器 (DUALSHOCK®2) 只對應 PlayStation®2 電腦娛樂系統、PlayStation® (PS one™) 和 PlayStation® 主機。您可以使用本產品遊玩 PlayStation®2 規格或 PlayStation® 規格之軟件。

## 사용 설명서

본 제품을 구입해 주셔서 감사합니다. 제품의 안전한 작동을 위해 사용 전에 사용설명서를 반드시 읽어 주십시오. 본 설명서와 함께 해당 콘솔에 대한 사용 설명서를 참조하십시오.

아날로그 컨트롤러(DUALSHOCK®2)는 PlayStation®2 컴퓨터 엔터테인먼트 시스템, PlayStation® (PSone™) 또는 PlayStation® 콘솔에만 사용할 수 있습니다. 본 제품은 PlayStation®2 규격 소프트웨어와 PlayStation® 규격 소프트웨어에서 사용할 수 있습니다.

### Precautions

- Do not expose the analog controller (DUALSHOCK®2) to high temperatures, high humidity or direct sunlight. (Operate in an environment where temperatures range 5°C-35°C/41°F-95°F).
- Do not allow liquid or small particles to get into the analog controller (DUALSHOCK®2).
- Do not place heavy objects on the analog controller (DUALSHOCK®2).
- Never disassemble or modify the analog controller (DUALSHOCK®2).
- Do not twist or pull the cable strongly.
- Do not bend, throw or drop the analog controller (DUALSHOCK®2) or subject it to strong physical shock.
- Do not touch the metal parts of the controller.
- When cleaning the controller, please use a soft, dry cloth. Never use benzine, paint thinner, or other chemicals on the controller.
- Do not put the analog controller (DUALSHOCK®2) in places with excessive humidity or dust or anywhere subject to oily smoke or steam.
- Stop using the analog controller (DUALSHOCK®2) immediately if it performs abnormally.
- Place the analog controller (DUALSHOCK®2) in a stable location.
- Place the analog controller (DUALSHOCK®2) out of the reach of small children.
- Connect the cords to the main unit correctly.
- Do not leave the main unit or controller on the floor.

### 注意事項

- 請勿將本類比控制器 (DUALSHOCK®2) 放在高溫、濕氣重或易受陽光直接照射的地方。(操作溫度：5°C 至 35°C)
- 請勿讓任何液體或異物掉落到本類比控制器 (DUALSHOCK®2) 內。
- 請勿在本類比控制器 (DUALSHOCK®2) 上放置重物。
- 切勿分解或改造本類比控制器 (DUALSHOCK®2)。
- 請勿用力扭動或拉扯電線。
- 請勿搖晃、投擲或掉落本類比控制器 (DUALSHOCK®2)，並切勿意圖對主機賦予物理性震動。
- 請勿觸摸控制器的金屬部分。
- 請使用乾淨軟布清潔本類比控制器 (DUALSHOCK®2)，請勿在本控制器上使用輕油精等稀釋溶劑或其他化學物品。
- 不可把本類比控制器 (DUALSHOCK®2) 放在潮濕、灰塵極多，或任何有油煙或蒸氣的地方。
- 如果出現異常無法正確操作，請立即停止使用本類比控制器 (DUALSHOCK®2)。
- 請把本類比控制器 (DUALSHOCK®2)，放在表面平穩的地方。
- 請把本類比控制器 (DUALSHOCK®2)，放在兒童拿不到的地方。
- 確認交流電源線正確地連接在主機上。
- 請勿將主機或控制器放在地板上。

### 사용상 주의

- 아날로그 컨트롤러(DUALSHOCK®2)를 고온 다습한 곳이나 직사 광선에 노출하지 마십시오. (5°C-35°C/41°F-95°F에서 작동)
- 아날로그 컨트롤러(DUALSHOCK®2)에 수분이나 먼지가 들어가지 않도록 하십시오.
- 아날로그 컨트롤러(DUALSHOCK®2) 위에 무거운 물체를 얹지 마십시오.
- 아날로그 컨트롤러(DUALSHOCK®2)를 분해하거나 개조하지 마십시오.
- 케이블을 세게 잡아 당기거나 비틀지 마십시오.
- 아날로그 컨트롤러(DUALSHOCK®2)를 구부리거나 던지거나 떨어뜨리지 마십시오. 또한 심한 충격을 가하지 않아 주십시오.
- 단자부분을 직접 손으로 만지거나 이물질이 묻지 마십시오.
- 컨트롤러를 청소할 때는 부드럽고 마른 천을 사용하십시오. 컨트롤러에 벤젠과 같은 용해성 물질이나 기타 화학 물질을 사용하지 마십시오.
- 습기나 먼지가 많은 곳 또는 유성연기나 증기가 있는 곳에 아날로그 컨트롤러(DUALSHOCK®2)를 두지 마십시오.
- 아날로그 컨트롤러(DUALSHOCK®2)가 비정상적으로 작동하면 즉시 사용을 중지하십시오.
- 아날로그 컨트롤러(DUALSHOCK®2)를 안정된 곳에 두십시오.
- 유아의 손이 닿지 않는 곳에 아날로그 컨트롤러(DUALSHOCK®2)를 두십시오.
- 코드를 콘솔에 제대로 연결하십시오.
- 콘솔이나 컨트롤러를 바닥에 두지 마십시오.

# Analog Controller (DUALSHOCK®2) Usage

- You can use this analog controller in digital mode or in analog mode.
- For PlayStation®2 format software, the following have analog capability in analog mode: right and left; analog sticks; △, ○, ×, □ buttons; up, down, right and left; directional buttons; L1, R1, L2 and R2 buttons. This is true only when using software that supports analog functionality. The analog pressure-sensitivity feature for the controller buttons works exclusively with the PlayStation®2 console. If the user or software sets the controller to analog mode, the analog response is proportional to the pressure applied to the buttons. The buttons may work differently depending on the software used. Not all software supports this pressure-sensitivity feature for the buttons.
- For PlayStation® format software with analog mode compatibility the right and left analog sticks will respond in analog mode. This is true only when using software that supports analog functionality, and when operating the controller in analog mode.
- In analog mode, the analog controller has a vibration function as well.

Refer to the appropriate software manual for further details.

## Mode Switching and the Mode Indicator

This analog controller (DUALSHOCK®2) can be switched between two modes by pressing the ANALOG mode button. Each time the ANALOG mode button is pressed the mode changes as follows:

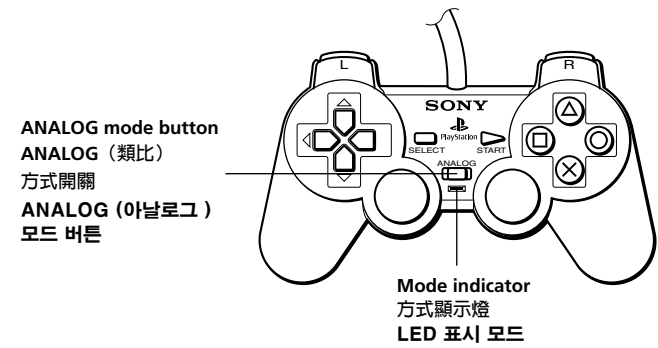

Check the software package and switch to the appropriate mode for use. Note, however, that some software applications make this mode change automatically, and cannot be adjusted manually. In such cases, the ANALOG mode button is overridden by the software. For details, refer to the software manual.

# 類比控制器 (DUALSHOCK®2) 的使用方法

- 您可以自由選擇數碼方式或類比方式進行操作。
- 使用 PlayStation®2 規格之軟件時，選擇類比方式，可以類比操控以下按鈕：左右類比操作桿；△、○、×、□ 按鈕；方向按鈕之上下左右；L1、R1、L2、R2 按鈕。限使用對應類比功能之軟件時才能利用該功能。本類比控制器的這項按鈕類比感應性能僅適用於 PlayStation®2 主機。當使用者或軟件自動設定為類比方式時，可以類比操控控制器的按鈕。各按鈕的功能因遊戲的不同而異。詳細情況請參閱遊戲說明書。
- 使用對應類比方式之 PlayStation® 規格之軟件時，選擇類比方式，可以類比操控左右類比操作桿。限使用對應類比功能之軟件時才能利用該功能。
- 選擇類比方式時，同時可享受震動功能的獨特樂趣。

詳細請參閱遊戲說明書。

## 方式轉換和方式顯示燈

按 ANALOG (類比) 方式開關，可更改類比控制器 (DUALSHOCK®2) 目前所使用的控制方式。每按一次 ANALOG (類比) 方式開關，都將如下圖般地改變控制方式：

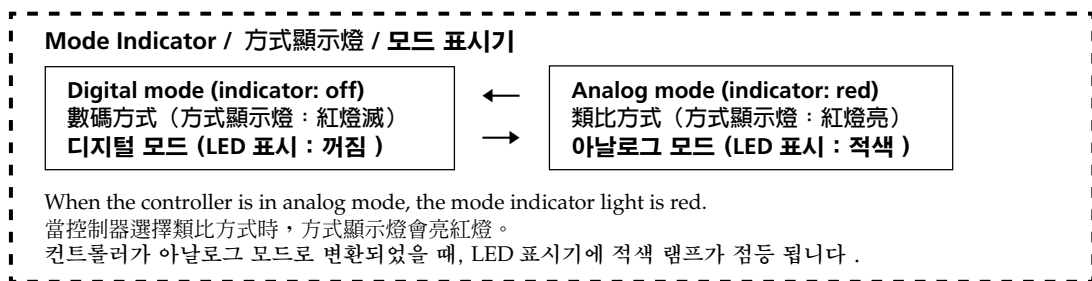

確認軟件後，再選擇對應的方式使用。然而，某些軟件會強制要求更改控制方式，並不對應 ANALOG (類比) 方式開關的更改功能。

# 아날로그 컨트롤러 (DUALSHOCK®2) 사용법

- 아날로그 컨트롤러에서는 디지털 모드나 아날로그 모드 기능을 사용할 수 있습니다.
- PlayStation®2 규격 소프트웨어의 경우 아날로그 모드에서 오른쪽 및 왼쪽 아날로그 스틱, △•○•×•□ 버튼, 상하좌우 방향키, L1, R1, L2, R2 버튼 등의 아날로그 기능을 사용할 수 있습니다. 이는 아날로그 기능을 지원하는 소프트웨어를 사용할 경우에만 적용됩니다. 컨트롤러 버튼의 아날로그 체감형 기능은 PlayStation®2 콘솔에서만 작동합니다. 사용자나 소프트웨어가 컨트롤러를 아날로그 모드로 설정하면 버튼에 가해지는 압력에 따라 아날로그 응답이 이루어집니다. 사용하는 소프트웨어에 따라 버튼이 다르게 작동할 수 있습니다. 일부 소프트웨어는 버튼의 체감형 기능을 지원하지 않습니다.
- 아날로그 모드의 PlayStation® 규격 소프트웨어의 경우 왼쪽 및 오른쪽 아날로그 스틱이 아날로그 모드로 응답합니다. 이는 아날로그 기능을 지원하는 소프트웨어를 사용하고 컨트롤러를 아날로그 모드로 작동할 경우에만 적용됩니다.
- 아날로그 모드에서 아날로그 컨트롤러는 진동 기능도 있습니다.

상세한 사항은 해당 소프트웨어의 사용설명서를 참조하십시오.

## 모드 변경 및 모드 표시기

ANALOG (아날로그) 모드 버튼을 눌러 아날로그 컨트롤러 (DUALSHOCK®2)의 모드를 바꿀 수 있습니다. ANALOG (아날로그) 모드 버튼을 누를 때마다 모드가 다음과 같이 바뀝니다:

# Button Names for the Analog Controller (DUALSHOCK®2)

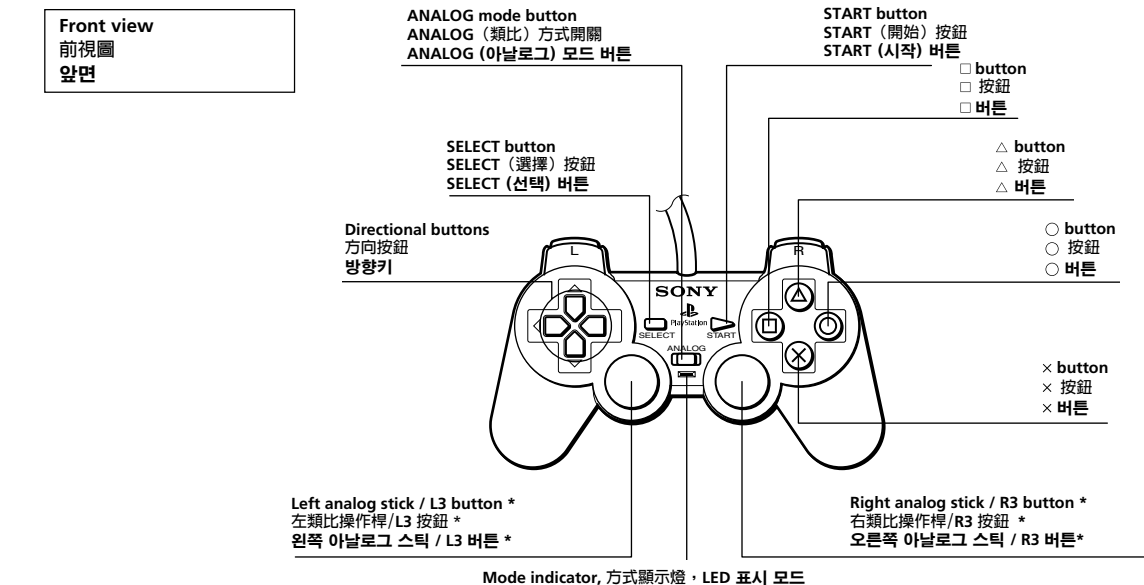

# 아날로그 컨트롤러(DUALSHOCK®2)의 각 부분 명칭

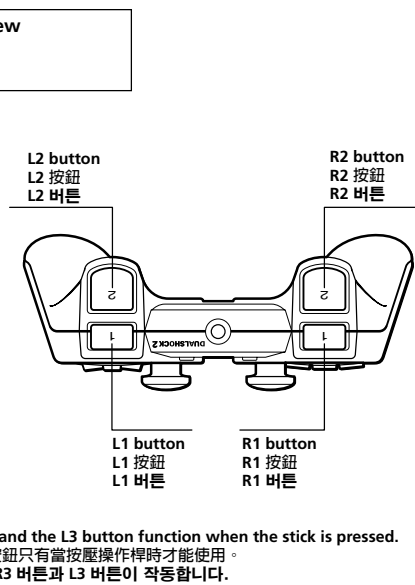

- Before using the analog controller (DUALSHOCK®2), rotate the sticks once with your thumbs as if drawing a circle, as shown in the diagram at left. Do not twist the sticks.
- 使用類比控制器 (DUALSHOCK®2) 前，請先用拇指如畫圓圈般旋轉一下控制器的操作桿，確認動作無誤。
- 아날로그 컨트롤러(DUALSHOCK®2)를 사용하기 전에 왼쪽 그림과 같이 엄지 손가락으로 원을 그리듯 스틱을 한 번 돌리십시오. 스틱을 비틀지는 마십시오.